

# REINER



Award for  
Operational  
Excellence



## REINER

[www.reiner.de](http://www.reiner.de)

### K1

DE	Bedienungsanleitung
GB	Operating instructions
FR	Mode d'emploi
ES	Manual de instrucciones
IT	Istruzioni per l'uso
PT	Instruções de utilização
PL	Instrukcja obsługi
RU	Руководство по эксплуатации
عربي	تعليمات التشغيل

ZN 32165-0001 15-0047 106.2015

Vielen Dank, dass Sie sich für ein Original  
REINER Produkt entschieden haben.

Thanks a lot for making your mind for an  
original REINER product.

Merci infiniment d'avoir choisi un produit  
Original REINER.

Muchas gracias por haberse decidido por  
un producto original de REINER.

Vi ringraziamo per aver optato per un  
prodotto originale REINER.

Muito obrigado por ter optado por um  
produto REINER original.

Dziękujemy Państwu za to, że zdecydowali  
się Państwo na zakupienie oryginalnego  
produktu REINER.

Благодарим за выбор оригинальной  
продукции REINER.

شكرا جزيلاً، لأنك قررت استخدام منتج  
REINER الأصلي

**Ernst Reiner GmbH & Co. KG**



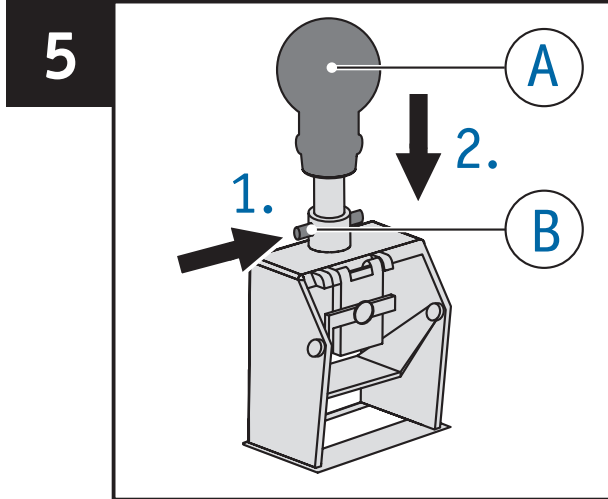
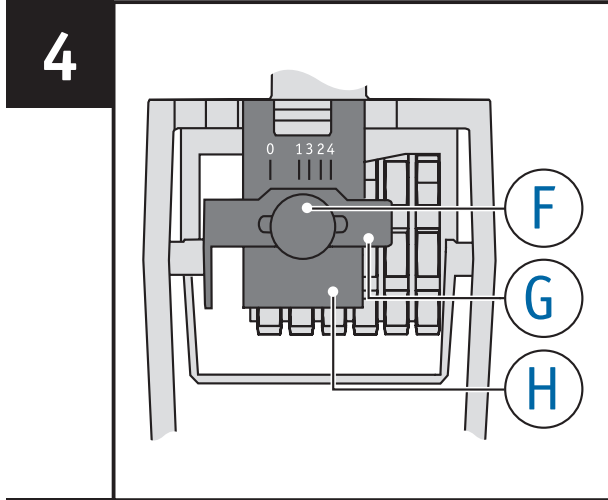
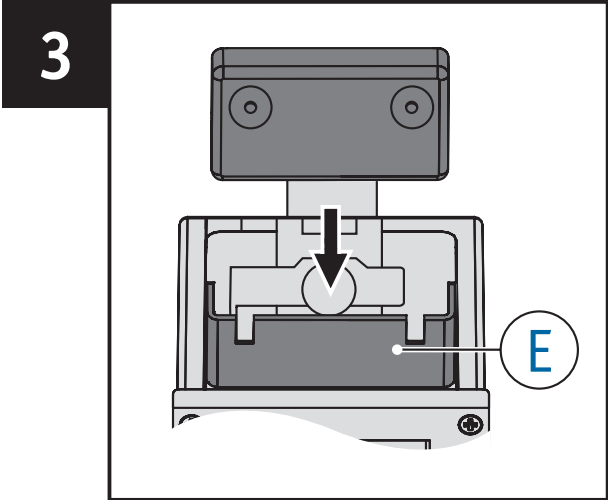
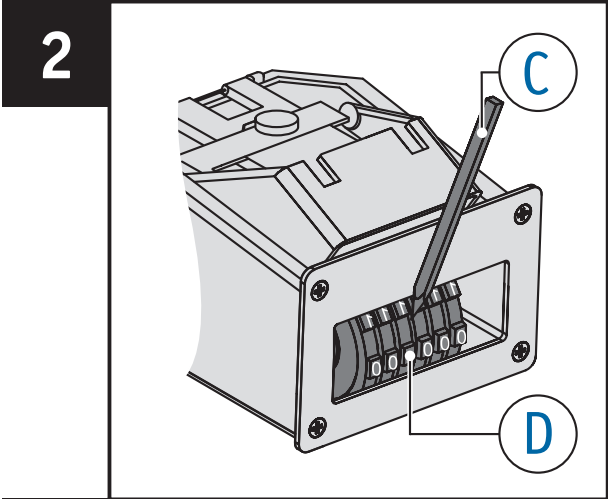
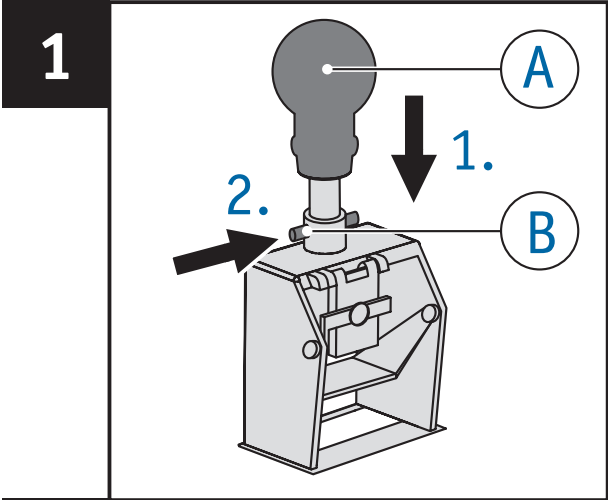

**Stempelräder einstellen** ⇒ Abb. 1 + 2

- ▶ Griff (A) bis zum Anschlag durchdrücken und gedrückt halten.
- ▶ Bolzen (B) am unteren Ende des Griffes drücken und gedrückt halten.
- ▶ Griff (A) nach oben führen, bis der Griff in einer tiefen Position einrastet.
- ▶ Stempelräder (D) mit Einstellstift (C) einstellen.

Sie können vorstehende Nullen versenken!

<b>Beispiel:</b>	49	statt	000049
------------------	----	-------	--------

- ▶ Stempelrad (D) mit Einstellstift (C) auf die Ziffernstelle „0“ stellen.
- ▶ Stempelrad um eine halbe Ziffernstelle drehen, bis es absinkt.
- ▶ Um die Absenkung zu lösen, Stempelrad weiterdrehen.
- ▶ Um in die Ausgangsposition zurückzukehren, Griff (A) halten und Bolzen (B) in die Mitte schieben.

**Farbkissen einsetzen** ⇒ Abb. 1 + 3

Hinweis: Bitte nur ölhaltige Stempelfarbe verwenden.

Vorsichtig handhaben, um Verschmutzung durch Tinte zu vermeiden!

- ▶ Griff (A) bis zum Anschlag durchdrücken und gedrückt halten.
- ▶ Bolzen (B) am unteren Ende des Griffes drücken und gedrückt halten.

- ▶ Griff (A) nach oben führen, bis der Griff in einer tiefen Position einrastet.
- ▶ Farbkissen vorsichtig auspacken.
- ▶ Farbkissen in den Schacht (E) des Stempels bis zum Anschlag einführen und mit den Schrauben des Farbkissens befestigen.
- ▶ Um in die Ausgangsposition zurückzukehren, Griff (A) halten und Bolzen (B) in die Mitte schieben.

**Intervall einstellen** ⇒ Abb. 4

Intervalle	
0	Immer die gleiche Nummer wird gestempelt.
1	Nummer erhöht sich nach jedem Stempelvorgang.
2	Nummer erhöht sich nach jedem 2. Stempelvorgang.
	usw.

- ▶ Schraube (F) lockern.
- ▶ Automatik (H) anheben und Schieber (G) auf das gewünschte Intervall schieben.
- ▶ Schraube (F) zudrehen.

**Stempel parken** ⇒ Abb. 5

Um Eindrücke auf dem Farbkissen zu vermeiden, Stempel parken!

- ▶ Bolzen (B) am unteren Ende des Griffes drücken und gedrückt halten.
- ▶ Griff (A) nach unten drücken, bis der Griff in einer hohen Position einrastet.
- ▶ Um in die Ausgangsposition zurückzukehren, Griff (A) halten und Bolzen (B) in die Mitte schieben.

**To set the stamp wheels** ⇒ Fig. 1 + 2

- ▶ Press the handle (A) to the bottom of its travel, then while still holding it.
- ▶ Press bolt (B) at the bottom end of the handle.
- ▶ Guide the handle (A) upwards until the handle snaps into a depression.
- ▶ You will be able to move the stamp wheels (D) freely with the stylus (C).

You can lower the preceding zeros!

<b>Example:</b>	49	instead of	000049
-----------------	----	------------	--------

- ▶ Turn the stamp wheel (D) with stylus (C) to digit position "0".
  - ▶ Using stylus (C) rotate and push down on stamp wheel (D) through a half digit position until it sinks below print height.
  - ▶ To return to the print position, simply push bolt (B) in the middle of the handle (A).
- 
- ▶ Any wheel which has been 'sunk' will automatically be brought to print height as the numbering sequence progresses. 'Sunk' wheels can be brought into play by simply rotating them further (ie. push towards figure 1.).

**To insert the inkpad** ⇒ Fig. 1 + 3

**Note:** Use only oil-containing stamp ink.

**Handle with caution to avoid dirt from ink!**

- ▶ Press the handle (A) to the bottom of its travel, then, while still holding it.
- ▶ Press the button (B) on the front plate and continue to hold it.

- ▶ Allow the handle (A) to move upwards until the handle locks in place.
- ▶ Unpack the inkpad carefully.
- ▶ Insert the inkpad in the slot (E) of the stamp up to the limit stop and fasten with the screws of the inkpad.
- ▶ Resting the back of the ink pad inside the pad cradle slide the pad into the slot (E) of the stamp.
- ▶ In order to return to the starting position, hold handle (A) and push bolt (B) in the middle.

**To change the numbering actions** ⇒ Fig. 4

Actions	
0	The same number is stamped every time.
1	Number increases after each stamping process.
2	Number increases after every 2 <sup>nd</sup> stamping process.
	etc.

- ▶ Loosen the screw (F).
- ▶ Raise the automatic (H) and place the slide (G) at the desired interval.
- ▶ Tighten the screw (F).

**To park the stamp** ⇒ Fig. 5

**To prolong the life of the inkpad, park the stamp!**

- ▶ Press the bolt (B) at the bottom end of the handle and then keep pressing it.
- ▶ Gently push handle (A) downwards until the stamp clicks & locks in a raised position.
- ▶ To return to the starting position, hold handle (A) and push bolt (B) in the middle.

**Mise à jour des molettes** ⇒ Fig. 1 + 2

- ▶ Appuyez à fond sur le manche (A) et simultanément sur le goujon (B).
- ▶ Relâchez le manche (A) pour bloquer l'appareil en position basse.
- ▶ Mettez les molettes (D) à jour à l'aide du bâtonnet (C) joint.

## Numérotez avec ou sans zéros précédents

<b>Exemple :</b>	49	au lieu de	000049
------------------	----	------------	--------

- ▶ Positionnez les molettes (D) sur le chiffre 0 à l'aide du bâtonnet (C) joint.
  - ▶ Rentrez les molettes en les faisant tourner d'une demi – position tout en appuyant dessus (sauf molette unité).
  - ▶ Remettez les molettes en fonction en avançant d'un chiffre.
- 
- ▶ Revenez en position initiale en libérant le goujon (B) et relâchez le manche (A).

**Mise en place de l'encreur** ⇒ Fig. 1 + 3

Remarque : prière de n'employer que des encres d'empreintes oléiques.

Attention aux taches, manipulez l'encreur avec précaution !

- ▶ Appuyez à fond sur le manche (A) et simultanément sur le goujon (B).
- ▶ Relâchez le manche (A) pour bloquer l'appareil en position basse.
- ▶ Déballez l'encreur avec précaution.

- ▶ Introduisez l'encrier dans la glissière du support (E) jusqu'en butée.
- ▶ Fixez l'encrier à l'aide des vis.
- ▶ Revenez en position initiale en libérant le goujon (B) et relâchez le manche (A).

**Répétition automatique** ⇒ Fig. 4

Répétant	
0	Imprime toujours le même numéro.
1	Imprime une fois le même numéro.
2	Imprime deux fois le même numéro.
	etc.

- ▶ Desserrez la vis (F).
- ▶ Soulevez le système automatique (H) et déplacez le curseur (G) sur l'intervalle souhaité.
- ▶ Resserrez la vis (F).

**Pour un bon usage** ⇒ Fig. 5

Vous n'utilisez pas votre appareil ?

Mettez le en position de repos pour éviter toute pression sur l'encrier.

- ▶ Appuyez sur le bouton poussoir (B) sur la face avant.
- ▶ Relâchez le manche (A) pour bloquer l'appareil en position haute.
- ▶ Revenez en position initiale en appuyant sur le goujon (B).



**Ajuste de las ruedas de números** ⇒ Fig. 1 + 2

- ▶ Presionar el mango (A) hasta el fondo como si fuera a marcar y mantenerlo así.
- ▶ Presionar el botón de bloqueo (B).
- ▶ Liberar el mango (A) que retrocederá quedando el aparato bloqueado en la segunda posición de bloqueo.
- ▶ Ajustar las ruedas de números (D) usando el punzón (C).
- ▶ Para desactivar el bloqueo o volver a la posición inicial, presionar el mango (A) y deslizar el botón de bloqueo (B) hacia el centro.

¡Puede ocultar los ceros de delante!

<b>Ejemplo:</b>	49	en vez de	000049
-----------------	----	-----------	--------

- ▶ Ajustar las ruedas de números (D) usando el punzón (C) dejándolos en „0“.
  - ▶ Girar la rueda de números media cifra hasta que se hunda.
  - ▶ Para deshacer, seguir girando la rueda de números.
- 
- ▶ Para desactivar el bloqueo, sujetar el mango (A) y deslizar el botón de bloqueo (B) hacia el centro.

**Cambio de la almohadilla de tinta**

⇒ Fig. 1 + 3

**Nota:** Por favor, utilice sólo tinta de impresión con base de aceite.

¡Manipular con cuidado para evitar ensuciarse con la tinta!

- ▶ Presionar el mango (A) hasta el fondo como si fuera a marcar y mantenerlo así.
- ▶ Presionar el botón de bloqueo (B).
- ▶ Liberar el mango (A) que retrocederá quedando el

aparato bloqueado en la segunda posición de bloqueo.

- ▶ El porta-almohadillas ha quedado abierto listo para retirar la almohadilla gastada e introducir la nueva.
- ▶ Desembalar cuidadosamente la almohadilla de tinta.
- ▶ Insertar la almohadilla de tinta nueva en la guía (E) del porta-almohadillas hasta el tope y fijar los tornillos.
- ▶ Para desactivar el bloqueo o volver a la posición inicial, presionar el mango (A) y deslizar el botón de bloqueo (B) hacia el centro.

**Ajustar el número de repeticiones** ⇒ Fig. 4

Repeticiones	
0	Marca siempre el mismo número.
1	Para marcar números consecutivos.
2	Marca dos veces el mismo número y luego cambia.
	etc.

- ▶ Aflojar el tornillo (F).
- ▶ Levantar el cambio automático (H) y deslizar la pieza indicadora de la repetición, corredera, (G) sobre la repetición deseada.
- ▶ Apretar el tornillo (F).

**Posición de reposo** ⇒ Fig. 5

¡La posición de reposo evita que la almohadilla de tinta se deforme por contacto constante con el texto!

- ▶ Presionar el botón de bloqueo (B) y mantenerlo así.
- ▶ Presionar el mango (A) hasta el fondo como si fuera a marcar.
- ▶ Para volver a la posición inicial, deslizar el botón de bloqueo (B) hacia el centro.

## Impostazione delle ruote del timbro

⇒ Fig. 1 + 2

- ▶ Premere l'impugnatura (A) fino all'arresto e mantenere la pressione.
- ▶ Premere e mantenere la pressione sul perno (B) posto sull'estremità inferiore dell'impugnatura.
- ▶ Portare l'impugnatura (A) verso l'alto finché scatta nella posizione intermedia bassa.
- ▶ Impostare le ruote del timbro (D) con l'apposita matita (C).

E' possibile mascherare gli zeri antecedenti!

<b>Esempio:</b>	49	invece di	000049
-----------------	----	-----------	--------

- ▶ Con l'apposita matita (D) mettere la ruota del timbro (C) sulla posizione di cifra "0".
  - ▶ Girare la ruota del timbro di una mezza posizione di cifra e premere in modo deciso sulla ruota finché si abbassa.
  - ▶ Per revocare l'abbassamento, continuare a girare la ruota.
- 
- ▶ Per ritornare nella posizione iniziale, premere l'impugnatura (A) e far scorrere il perno (B) al centro.

## Inserimento del cuscinetto inchiostro

⇒ Fig. 1 + 3

Nota: utilizzare solo colori da timbro oleosi.

Maneggiare con cura per evitare di sporcarsi con l'inchiostro!

- ▶ Premere l'impugnatura (A) fino all'arresto e mantenere la pressione.
- ▶ Premere e mantenere la pressione sul perno (B) posto sull'estremità inferiore dell'impugnatura.

- ▶ Portare l'impugnatura (A) verso l'alto finché scatta nella posizione intermedia bassa.
- ▶ Disimballare con precauzione il cuscinetto inchiostro.
- ▶ Introdurre fino all'arresto il cuscinetto inchiostro nell'apposito vano (E) del timbro e fissare con le viti del cuscinetto.
- ▶ Per ritornare nella posizione iniziale tenere l'impugnatura (A) e far scorrere il perno (B) al centro.

## Impostazione dell'intervallo ⇒ Fig. 4

Intervalli	
0	Viene timbrato sempre lo stesso numero.
1	Il numero aumenta dopo ogni timbratura.
2	Il numero aumenta ogni 2 timbrature
	ecc.

- ▶ Allentare la vite (F).
- ▶ Sollevare il dispositivo automatico (H) e spostare il cursore (G) sull'intervallo desiderato.
- ▶ Stringere la vite (F).

## Parcheggiare il timbro ⇒ Fig. 5

Per evitare impronte sul cuscinetto inchiostro, parcheggiare il timbro!

- ▶ Premere e mantenere la pressione sul perno (B) posto sull'estremità inferiore dell'impugnatura.
- ▶ Portare l'impugnatura (A) verso il basso finché scatta nella posizione intermedia alta.
- ▶ Per ritornare nella posizione iniziale tenere l'impugnatura (A) e far scorrere il perno (B) al centro.



**Ajustar rodas de impressão** ⇒ Fig. 1 + 2

- ▶ Pressionar o punho (A) até ao limite, mantendo-o pressionado.
- ▶ Pressionar o perno (B) por baixo do punho, mantendo-o pressionado.
- ▶ Pressione o punho (A) até este prender.
- ▶ Deslocar as rodas de impressão (D) com o pino de ajuste (C).

Pode rebaixar os zeros à esquerda!

<b>Exemplo:</b>	49 em vez de 000049
-----------------	---------------------

- ▶ Deslocar as rodas de impressão (D) com o pino de ajuste (C) para a posição "0".
- ▶ Deslocar a roda de impressão meia volta até o algarismo rebaixar.
- ▶ Para sair desta posição, desloque a roda de impressão a restante meia volta.

- ▶ Para voltar à posição inicial, pressionar o punho (A).

**Colocação da almofada** ⇒ Fig. 1 + 3

Observação: Usar exclusivamente tintas para carimbos à base de óleo.

Manusear a almofada tintada com precaução, para evitar sujar-se!

- ▶ Pressionar o punho (A) até ao limite, mantendo-o pressionado.
- ▶ Pressionar o perno (B) na parte da frente, mantendo-o pressionado.
- ▶ Deixar deslizar o punho (A) até este prender.

- ▶ Retirar cuidadosamente a almofada da embalagem.
- ▶ Introduzir a almofada no corpo (E) do Numerador, até ao limite e fixá-la com os parafusos.
- ▶ Para voltar à posição inicial, segurar o punho (A) e libertar o perno (B).

**Definir repetições** ⇒ Fig. 4

Repetições	
0	É impressa sempre a mesma numeração.
1	A numeração aumenta depois de cada impressão.
2	A numeração aumenta depois de cada duas (2) impressões, etc.
	etc.

- ▶ Desapertar o parafuso (F).
- ▶ Elevar o mecanismo automático (H) e deslocar a peça (G) para o intervalo pretendido.
- ▶ Apertar o parafuso (F).

**Travar o Numerador** ⇒ Fig. 5

Para evitar marcas na almofada, trave o Numerador/Datador!

- ▶ Pressionar o perno (B) na parte inferior do punho e mantenha-o pressionado.
- ▶ Deixar deslizar o punho (A) até este prender.
- ▶ Para voltar à posição inicial, segurar o punho (A) e libertar o perno (B).

### Ustawienie pierścieni stemplujących

⇒ Rys. 1 + 2

- ▶ Naciśnij uchwyt (A) i przytrzymaj w pozycji dolnej, która umożliwia wciśnięcie blokady (B). (Uchwyt (A) naciśnij maksymalnie w dół, a następnie lekko cofnij w górę.)
- ▶ Wciśnij blokadę (B).
- ▶ Pierścienie stemplujące (D) ustaw przy pomocy patyczka regulacyjnego (C).

Zera poprzedzające numer można zamaskować!

<b>Przykład:</b>	49	zamiast	000049
------------------	----	---------	--------

- ▶ Pierścienie stemplujące (D) ustaw przy pomocy patyczka regulacyjnego (C) na pozycji "0".
- ▶ Pierścienie stemplujące obróć o pół miejsca do momentu opadnięcia.
- ▶ W celu zluźnienia opadnięcia, przekręć pierścienie stemplujące dalej.

- ▶ W celu powrotu do pozycji wyjściowej naciśnij uchwyt (A).

### Wkładka tuszująca ⇒ Rys. 1 + 3

**Wskazówka:** Proszę używać wyłącznie oleistego tuszu do stempli.

Postępuj ostrożnie, aby zapobiec zabrudzeniu tuszem!

- ▶ Naciśnij uchwyt numeratora (A) i przytrzymaj w dolnej pozycji, która umożliwia wciśnięcie blokady (B). (Uchwyt (A) naciśnij maksymalnie w dół, a następnie lekko cofnij w górę.)
- ▶ Naciśnij blokadę (B).
- ▶ Ostrożnie rozpakuj wkładkę tuszującą.
- ▶ Wsuń wkładkę w "kieszonkę" (E).

- ▶ Zamocuj wkładkę śrubami znajdującymi się w niej.
- ▶ W celu powrotu do pozycji wyjściowej naciśnij uchwyt (A).

### Ustawienie powtórzeń ⇒ Rys. 4

- ▶ Poluzuj śrubę (F).
- ▶ Podnieś automatykę (H) i przesunij suwak (G) na wybrane powtórzenia.
- ▶ Dokręć śrubę (F).

Powtórzenia	
0	Stemplowany jest zawsze ten sam numer.
1	Numer narasta po każdym stemplowaniu.
2	Numer narasta po co drugim stemplowaniu.
	itd.

### Parkowanie stempla ⇒ Rys. 5

**Aby zapobiec zabrudzeniom, stempel należy "zaparkować".**

- ▶ Naciśnij uchwyt numeratora (A) i przytrzymaj w pozycji dolnej, która umożliwia wciśnięcie blokady (B). (Uchwyt (A) naciśnij maksymalnie w dół, a następnie lekko cofnij w górę.)
- ▶ Wciśnij blokadę (B).
- ▶ W celu powrotu do pozycji wyjściowej naciśnij uchwyt (A).

**Установка колес нумератора** ⇒ Рис. 1 + 2

- ▶ Нажмите ручку (A) до упора и удерживайте ее в нажатом положении.
- ▶ Нажмите на фиксирующий винт (B) на нижней части ручки (A) и удерживайте его в нажатом положении.
- ▶ Слегка отпустите ручку (A) до щелчка и зафиксируйте штамп.
- ▶ Установите на колесах (D) начальные цифровые значения для нумератора при помощи стила (C).

Вы можете не печатать предшествующие нули в нумераторе!

<b>Например:</b>	49	вместо	000049
------------------	----	--------	--------

- ▶ Установите нужные колеса (D) при помощи стила (C) в положение «0».
- ▶ Проверните колесо вперед на половину цифры «1» и утопите его.
- ▶ Чтобы вернуть утопленные колеса в нормальное положение, просто прокрутите их вперед.
- ▶ Нажмите ручку (A) и установите фиксирующий винт (B) в среднее положение для того, чтобы вернуть штамп в рабочее положение.

**Установка штемпельной подушки** ⇒ Рис. 1 + 3

Примечание: используйте только штемпельную краску на масляной основе.

Обращайтесь со сменными подушками очень осторожно, т.к. чернила могут испачкать одежду или руки!

- ▶ Нажмите ручку (A) до упора и удерживайте ее в нажатом положении.
- ▶ Нажмите на фиксирующий винт (B) на нижней части ручки (A) и удерживайте его в нажатом положении.
- ▶ Слегка отпустите ручку (A) до щелчка и зафиксируйте штамп.

- ▶ Аккуратно распакуйте сменную штемпельную подушку.
- ▶ Вставьте сменную штемпельную подушку в специальный держатель (E) до упора.
- ▶ Нажмите ручку (A) и установите фиксирующий винт (B) в среднее положение для того, чтобы вернуть штамп в рабочее положение.

**Установка периодичности нумератора** ⇒ Рис. 4

Интервалы	
0	при каждом нажатии на штамп заданное цифровое значение нумератора повторяется.
1	при каждом нажатии на штамп заданное цифровое значение нумератора увеличивается на единицу, начиная с последней цифры.
2	при 1-м и 2-м нажатии на штамп заданное цифровое значение повторяется – при 3-м нажатии на штамп цифровое значение увеличивается на единицу, начиная с последней цифры.
и т. д.	

- ▶ Ослабьте винт (F).
- ▶ Поднимите автоматическую площадку (H) и поместите переключатель (G) на цифровое значение, соответствующее необходимому интервалу.
- ▶ Закрутите винт (F).

**Хранение штампа** ⇒ Рис. 5

После окончания использования штампа, производитель рекомендует отводить цифровые ленты от соприкосновения со штемпельной подушкой во избежание продавливания оттиска на ее поверхности.

- ▶ Нажмите на фиксирующий винт (B) на нижней части ручки (A) и удерживайте его в нажатом положении.
- ▶ Нажимайте на ручку (A) вниз до щелчка, фиксирующего штамп в верхнем положении.
- ▶ Нажмите ручку (A) и установите фиксирующий винт (B)

- ◀ فك وسادة التحبير بحرص.
- ◀ أدخل وسادة التحبير في القطعة E بالختامة حتى تتعشق وثبتها بمسامير وسادة التحبير.
- ◀ لإعادة الختامة إلى وضعها الأساسي، امسك الذراع A وحرك المشبك B إلى المنتصف.

#### ضبط الفواصل ◀ صورة 4

الفواصل	
0	يتم دائما ختم نفس الرقم.
1	يرتفع الرقم بعد كل عملية ختم.
2	يرتفع الرقم بعد كل عمليتي ختم.
	وهكذا.

- ◀ فك المسمار F.
- ◀ ارفع الأوتوماتيك H وحرك المزلاج G إلى الفاصل الذي تريده.
- ◀ أعد ربط المسمار F.

#### إغلاق الختامة ◀ صورة 5

لتجنب التأثير على وسادة التحبير،  
قم بإغلاق الختامة!

- ◀ اضغط المشبك B على الحافة السفلية للذراع واستمر في الضغط عليه.
- ◀ اضغط الذراع A لأسفل، حتى تتعشق الذراع في وضع مرتفع.
- ◀ لإعادة الختامة إلى وضعها الأساسي، امسك الذراع A وحرك المشبك B إلى المنتصف.

#### ضبط بكرات الختامة ◀ صورة 1 + 2

- ◀ اضغط الذراع A حتى النهاية واستمر في الضغط عليه.
- ◀ اضغط المشبك B على الحافة السفلية للذراع واستمر في الضغط عليه.
- ◀ ادفع الذراع A للأعلى، حتى تتعشق الذراع في وضع عميق.
- ◀ اضبط بكرات الختامة D مع دبوس الضبط C.

يمكنك إخفاء الأصفار التي تظهر على اليسار!

مثال:	49 بدلا من 000049
-------	-------------------

- ◀ اضبط بكرة الختامة D مع دبوس الضبط C على موضع الرقم "0".
- ◀ أدر بكرة الختامة بمقدار نصف موضع رقم، إلى أن تسقط.
- ◀ لإلغاء السقوط، استمر في إدارة بكرة الختامة.

- ◀ لإعادة الختامة إلى وضعها الأساسي، امسك الذراع A وحرك المشبك B إلى المنتصف.

#### تركيب وسادة التحبير ◀ صورة 1 + 3

ملاحظة: يرجى فقط استخدام حبر الختم المعتمد علي الزيت.

تعامل بحرص، لتجنب التلوث من الحبر!

- ◀ اضغط الذراع A حتى النهاية واستمر في الضغط عليه.
- ◀ اضغط المشبك B على الحافة السفلية للذراع واستمر في الضغط عليه.
- ◀ ادفع الذراع A للأعلى، حتى تتعشق الذراع في وضع عميق.

Ihr Ansprechpartner:



GeWi.Tec GmbH  
Robert-Koch-Str. 1  
82152 Planegg b.Mchn  
Telefon : 089-235089 0  
Telefax: 089-235089 53

[mail@gewi-tec.de](mailto:mail@gewi-tec.de) oder [www.gewi-tec.de](http://www.gewi-tec.de)

**Die Münchner Profis - mit Herz**