

REINER



Award for
Operational
Excellence



REINER

www.reiner.de

D280, D28b/bK, D28bN, D28c

DE	Bedienungsanleitung
GB	Operating instructions
FR	Mode d'emploi
ES	Manual de instrucciones
IT	Istruzioni per l'uso
PT	Instruções de utilização
PL	Instrukcja obsługi
RU	Руководство по эксплуатации
عربي	تعليمات التشغيل

ZN 140080-0001 15-0047 | 06.2015

Vielen Dank, dass Sie sich für ein Original REINER Produkt entschieden haben.

Thanks a lot for making your mind for an original REINER product.

Merci infiniment d'avoir choisi un produit Original REINER.

Muchas gracias por haberse decidido por un producto original de REINER.

Vi ringraziamo per aver optato per un prodotto originale REINER.

Muito obrigado por ter optado por um produto REINER original.

Dziękujemy Państwu za to, że zdecydowali się Państwo na zakupienie oryginalnego produktu REINER.

Благодарим за выбор оригинальной продукции REINER.

شكرا جزيلاً، لأنك قررت استخدام منتج
REINER الأصلي

Ernst Reiner GmbH & Co. KG



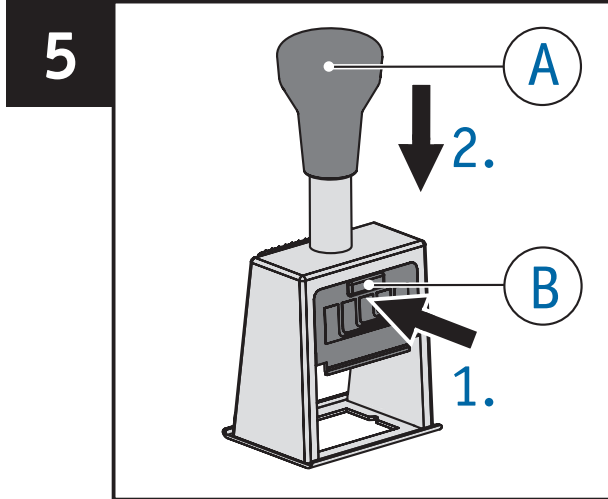
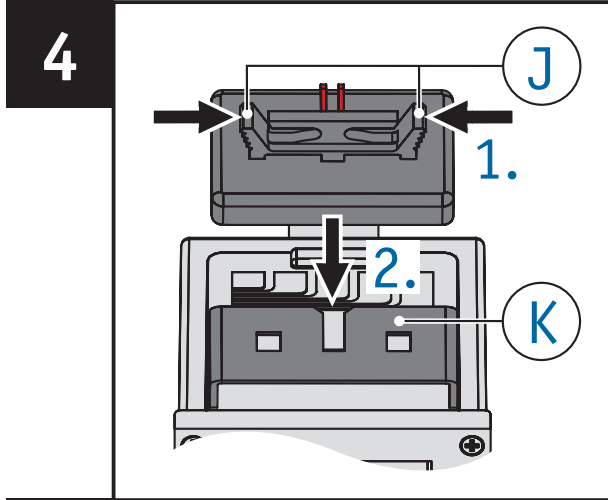
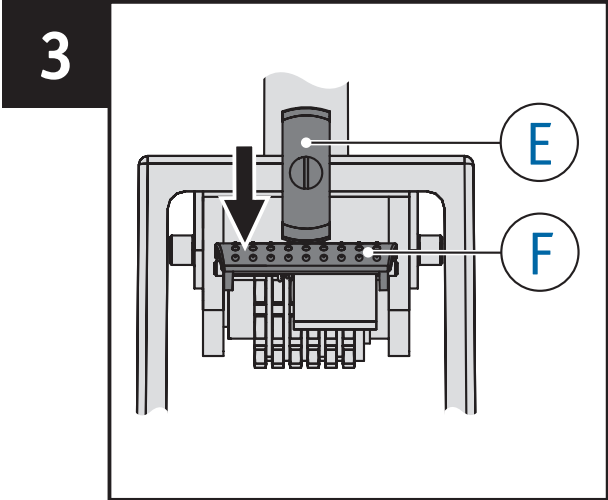
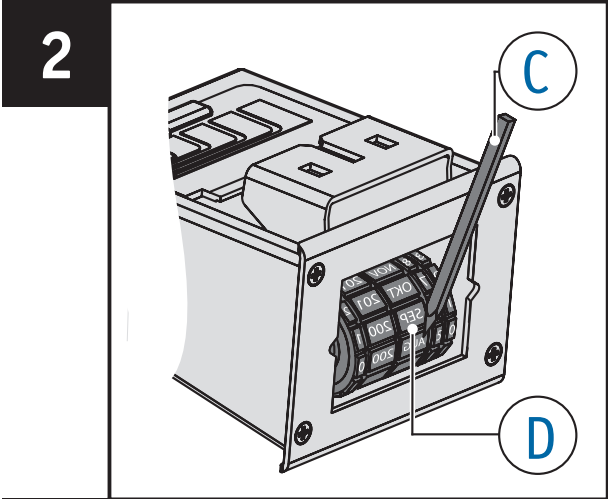
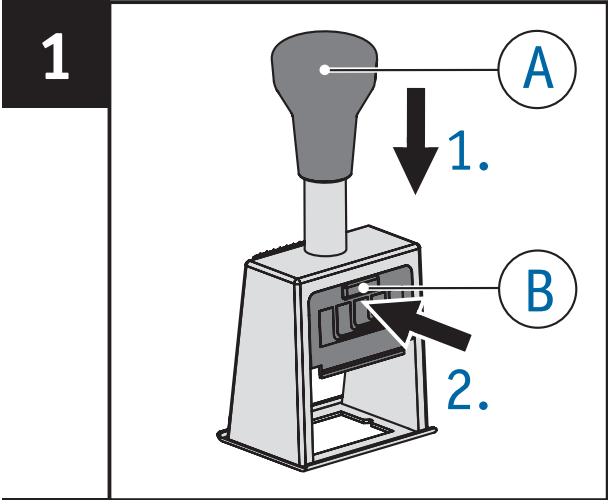

Stempelräder einstellen ⇒ **Abb. 1 + 2 + 3**

- ▶ Griff **(A)** bis zum Anschlag durchdrücken und gedrückt halten.
- ▶ Überstand **(B)** an Frontplatte drücken und gedrückt halten.
- ▶ Griff **(A)** nach oben führen, bis der Griff in einer tiefen Position einrastet.
- ▶ Stempelräder **(D)** mit Einstellstift **(C)** einstellen.
- ▶ Um in die Ausgangsposition zurückzukehren, Griff **(A)** drücken.

Sie können auf einfache Weise das Datum oder die Nummer eine Stelle weiterstellen!

(Gilt nicht für Stempel D28c.)

- ▶ Schalttaste **(F)** einmal drücken.

Für Stempel D28bN gilt:

- ▶ Um die Nummer automatisch bei jedem Stempelvorgang eine Stelle weiterzustellen, Drehschalter **(E)** 90° drehen.

Farbkissen einsetzen ⇒ **Abb. 1 + 4**

Hinweis: Bitte nur ölhaltige Stempelfarbe verwenden.

Vorsichtig handhaben, um Verschmutzung durch Tinte zu vermeiden!

- ▶ Griff **(A)** bis zum Anschlag durchdrücken und gedrückt halten.
- ▶ Überstand **(B)** an Frontplatte drücken und gedrückt halten.
- ▶ Griff **(A)** nach oben führen, bis der Griff in einer tiefen Position einrastet.
- ▶ Farbkissen vorsichtig auspacken.

- ▶ Rastgriffe **(J)** des Farbkissens zusammendrücken und gedrückt halten.
- ▶ Farbkissen in den Schacht **(K)** des Stempels bis zum Anschlag einführen.
- ▶ Um in die Ausgangsposition zurückzukehren, Griff **(A)** drücken.

Stempel parken ⇒ **Abb. 5**

Um Eindrücke auf dem Farbkissen zu vermeiden, Stempel parken!

- ▶ Überstand **(B)** an Frontplatte drücken und gedrückt halten.
- ▶ Griff **(A)** nach unten drücken, bis der Griff in einer hohen Position einrastet.
- ▶ Um in die Ausgangsposition zurückzukehren, Griff **(A)** drücken.

To set the stamp wheels ⇒ Fig. **1 + 2 + 3**

- ▶ Press the handle (A) to the bottom of its travel, then while still holding it.
- ▶ Press and hold button (B) on the front plate.
- ▶ Allow the handle (A) to move upwards until the handle locks in place.
- ▶ You will be able to move the stamp wheels (D) freely with the stylus (C).
- ▶ In order to return to the print position, simply push down on handle (A).

You can easily place the date or the number one position further!

(Not valid for the stamp Model D28c.)

- ▶ Press the switch button (F) once.

This applies to the stamp D28bN:

- ▶ To automatically place the number one position further in every stamping process, rotate the rotary switch (E) 90°.

To insert the inkpad ⇒ Fig. **1 + 4**

Note: Use only oil-containing stamp ink.

Handle with caution to avoid dirt from ink!

- ▶ Press the handle (A) to the bottom of its travel, then, while still holding it.
- ▶ Press the button (B) on the front plate and continue to hold it.
- ▶ Allow the handle (A) to move upwards until the handle locks in place.
- ▶ Unpack the inkpad carefully.
- ▶ Squeeze the grips (J) on the back of the inkpad and hold them.

- ▶ Resting the back of the ink pad inside the pad cradle slide the pad into the slot (K) of the stamp.
- ▶ In order to return to the print position, simply push down on handle (A).

To park the stamp ⇒ Fig. **5**

To prolong the life of the inkpad, park the stamp!

- ▶ Press and hold button (B) on the front plate.
- ▶ Gently push handle (A) downwards until the stamp clicks & locks in a raised position.
- ▶ In order to return to the print position, simply push down on handle (A).

Mise à jour des molettes ⇒ Fig. **1 + 2 + 3**

- ▶ Appuyez à fond sur le manche (A) et simultanément sur le bouton poussoir (B) sur la plaque avant.
- ▶ Relâchez le manche (A) pour bloquer l'appareil en position basse.
- ▶ Mettez les molettes (D) à jour à jour à l'aide du bâtonnet (C) joint.
- ▶ Revenez en position initiale en appuyant sur le manche (A).

Changez facilement de date ou de numéro !
(Sauf modèle D28c.)

- ▶ Appuyez sur la touche (F).

Pour le modèle D28bN :

- ▶ Répétez automatiquement une fois le même numéro en bloquant la touche avec le levier (E).

Mise en place de l'encreur ⇒ Fig. **1 + 4**

Remarque : prière de n'employer que des encres d'empreintes oléiques.

Attention aux taches, manipulez l'encreur avec précaution !

- ▶ Appuyez à fond sur le manche (A) et simultanément sur le bouton poussoir (B) sur la plaque avant.
- ▶ Relâchez le manche (A) pour bloquer l'appareil en position basse.
- ▶ Déballez l'encreur avec précaution.
- ▶ Pincez légèrement les deux oreilles (J) de l'encrier.

- ▶ Introduisez l'encrier dans la glissière du support (K) jusqu'en butée.
- ▶ Revenez en position initiale en appuyant sur le manche (A).

Pour un bon usage ⇒ Fig. **5**

Vous n'utilisez pas votre appareil ?

Mettez le en position de repos pour éviter toute pression sur l'encrier !

- ▶ Appuyez sur le bouton poussoir (B) sur la face avant.
- ▶ Relâchez le manche (A) pour bloquer l'appareil en position haute.
- ▶ Revenez en position initiale en appuyant sur le manche (A).

Ajuste de las ruedas de números

⇒ Fig. 1 + 2 + 3

- ▶ Presionar el mango (A) hasta el fondo como si fuera a marcar y mantenerlo así.
- ▶ Presionar el botón de bloqueo (B).
- ▶ Liberar el mango (A) que retrocederá quedando el aparato bloqueado en la segunda posición de bloqueo.
- ▶ Ajustar las ruedas de números (D) usando el punzón (C).
- ▶ Para desactivar el bloqueo o volver a la posición inicial, presione el mango (A).

- ▶ Para ajustar las ruedas de la fecha, sólo tiene que pulsar una vez la tecla de cambio (F).

(No es aplicable para el timbre D28c.)

En cuanto al modelo D28bN:

- ▶ Para hacer avanzar el número de forma automática con cada marcada, girar la palanca (E) 90°.

Cambio de la almohadilla de tinta

⇒ Fig. 1 + 4

Nota: Por favor, utilice sólo tinta de impresión con base de aceite.

¡Manipular con cuidado para evitar ensuciarse con la tinta!

- ▶ Presionar el mango (A) hasta el fondo como si fuera a marcar y mantenerlo así.
- ▶ Presionar el botón de bloqueo (B).
- ▶ Liberar el mango (A) que retrocederá quedando el aparato bloqueado en la segunda posición de bloqueo.

- ▶ El porta-almohadillas ha quedado abierto listo para retirar la almohadilla gastada e introducir la nueva.
- ▶ Desembalar cuidadosamente la almohadilla de tinta.
- ▶ Presionar las patillas de encaje (J) de la almohadilla y retirarla.
- ▶ Insertar la almohadilla de tinta nueva en la guía (K) del porta-almohadillas hasta el tope.
- ▶ Para desactivar el bloqueo o volver a la posición inicial, presione el mango (A).

Posición de reposo ⇒ Fig. 5

¡La posición de reposo evita que la almohadilla de tinta se deforme por contacto constante con el texto!

- ▶ Presionar el botón de bloqueo (B).
- ▶ Al mismo tiempo que se presiona el mango (A) hasta que quede bloqueado en la primera posición de bloqueo que evita que la almohadilla de tinta esté en contacto con el texto.
- ▶ Para desactivar el bloqueo o volver a la posición inicial, presione el mango (A).

Impostazione delle ruote del timbro

⇒ Fig. 1 + 2 + 3

- ▶ Premere l'impugnatura (A) fino all'arresto e mantenere la pressione.
- ▶ Premere e mantenere la pressione sulla sporgenza (B) sulla placca frontale del timbro.
- ▶ Portare l'impugnatura (A) verso l'alto finché scatta nella posizione intermedia bassa.
- ▶ Impostare le ruote del timbro (D) con l'apposita matita (C).
- ▶ Per ritornare nella posizione iniziale, premere l'impugnatura (A).

E' possibile spostare facilmente in avanti di un giorno la data!

(Non vale per i timbro D28c.)

- ▶ Premere una volta la leva di commutazione (F).

Per i timbro D28bN vale:

- ▶ Per aumentare automaticamente il numero di un decimale ad ogni timbratura, girare di 90° il commutatore rotante (E).

Inserimento del cuscinetto inchiostro

⇒ Fig. 1 + 4

Nota: utilizzare solo colori da timbro oleosi.

Maneggiare con cura per evitare di sporcarsi con l'inchiostro!

- ▶ Premere l'impugnatura (A) fino all'arresto e mantenere la pressione.
- ▶ Premere e mantenere la pressione sulla sporgenza (B) sulla placca frontale del timbro.

- ▶ Portare l'impugnatura (A) verso l'alto finché scatta nella posizione intermedia bassa.
- ▶ Disimballare con precauzione il cuscinetto inchiostro.
- ▶ Premere e mantenere la pressione sulle alette (J) del cuscinetto inchiostro.
- ▶ Introdurre fino all'arresto il cuscinetto inchiostro nell'apposito vano (K) del timbro.
- ▶ Per ritornare nella posizione iniziale, premere l'impugnatura (A).

Parcheggiare il timbro ⇒ Fig. 5

Per evitare impronte sul cuscinetto inchiostro, parcheggiare il timbro!

- ▶ Premere e mantenere la pressione sulla sporgenza (B) sulla placca frontale del timbro.
- ▶ Portare l'impugnatura (A) verso il basso finché scatta nella posizione intermedia alta.
- ▶ Per ritornare nella posizione iniziale, premere l'impugnatura (A).

Ajustar rodas de impressão

⇒ Fig. 1 + 2 + 3

- ▶ Pressionar o punho (A) até ao limite, mantendo-o pressionado.
- ▶ Pressionar a tecla (B) na parte da frente, mantendo-a pressionada.
- ▶ Pressione o punho (A) até este prender.
- ▶ Deslocar as rodas de impressão (D) com o pino de ajuste (C).
- ▶ Para voltar à posição inicial, pressionar o punho (A).

É muito simples avançar uma posição na data ou na numeração!

(Não aplicável ao modelo D28c.)

- ▶ Pressionar uma vez a tecla de comutação (F).

Aplicável ao modelo D28bN:

- ▶ Para avanço automático em cada processo, rodar o interruptor rotativo (E) em 90°.

Colocação da almofada ⇒ Fig. 1 + 4

Observação: Usar exclusivamente tintas para carimbos à base de óleo.

Manusear a almofada tintada com precaução, para evitar sujar-se!

- ▶ Pressionar o punho (A) até ao limite, mantendo-o pressionado.
- ▶ Pressionar a tecla (B) na parte da frente, mantendo-a pressionada.
- ▶ Deixar deslizar o punho (A) até este prender.
- ▶ Retirar cuidadosamente a almofada da embalagem.

- ▶ Pressionar as duas abas (J) da almofada, mantendo-as pressionadas.
- ▶ Introduzir a almofada no corpo (K) do Numerador/Datador, até ao limite.
- ▶ Para voltar à posição inicial, pressionar o punho (A).

Travar o Numerador ⇒ Fig. 5

Para evitar marcas na almofada, trave o Numerador/Datador!

- ▶ Pressionar a tecla (B) na parte da frente, mantendo-a pressionada.
- ▶ Deixar deslizar o punho (A) até este prender.
- ▶ Para voltar à posição inicial, pressionar o punho (A).

Ustawienie pierścieni stemplujących

⇒ Rys. 1 + 2 + 3

- ▶ Naciśnij uchwyt (A) i przytrzymaj w pozycji dolnej, która umożliwia wciśnięcie blokady (B). (Uchwyt (A) naciśnij maksymalnie w dół, a następnie lekko cofnij w górę.)
- ▶ Wciśnij blokadę (B).
- ▶ Pierścienie stemplujące (D) ustaw przy pomocy patyczka regulacyjnego (C).
- ▶ W celu powrotu do pozycji wyjściowej naciśnij uchwyt (A).

Datę lub numer można przesunąć w prosty sposób o jedno miejsce dalej!

(Nie dotyczy stempla D28c.)

- ▶ Przycisk (F) naciśnij jeden raz.

Oдноśnie stempla D28bN obowiązuje:

- ▶ W celu automatycznego przestawienia numeru podczas stemplowania o jedną pozycję, przekręć przełącznik obrotowy (E) o 90°.

Wkładka tuszująca ⇒ Rys. 1 + 4

Wskazówka: Proszę używać wyłącznie oleistego tuszu do stempli.

Postępuj ostrożnie, aby zapobiec zabrudzeniu tuszem!

- ▶ Naciśnij uchwyt numeratora (A) i przytrzymaj w dolnej pozycji, która umożliwia wciśnięcie blokady (B). (Uchwyt (A) naciśnij maksymalnie w dół, a następnie lekko cofnij w górę.)
- ▶ Naciśnij blokadę (B).
- ▶ Ostrożnie rozpakuj wkładkę tuszującą.
- ▶ Uchwyty wkładki tuszującej (J), ściśnij i przytrzymaj w pozycji zaciśniętej. Wsuń wkładkę do kieszonki (K).

- ▶ W celu powrotu do pozycji wyjściowej naciśnij uchwyt (A).

Parkowanie stempla ⇒ Rys. 5

Aby zapobiec zabrudzeniom, stempel należy "zaparkować".

- ▶ Naciśnij uchwyt numeratora (A) i przytrzymaj w pozycji dolnej, która umożliwia wciśnięcie blokady (B). (Uchwyt (A) naciśnij maksymalnie w dół, a następnie lekko cofnij w górę.)
- ▶ Wciśnij blokadę (B).
- ▶ W celu powrotu do pozycji wyjściowej naciśnij uchwyt (A).

Установка колес нумератора ⇒ Рис. 1 + 2 + 3

- ▶ Нажмите ручку (A) до упора и удерживайте ее в нажатом положении.
- ▶ Нажмите кнопку фиксации (B) на передней панели штампа и удерживайте ее в нажатом положении.
- ▶ При нажатой кнопке (B), слегка отпустите ручку (A) до щелчка и зафиксируйте штамп.
- ▶ Установите на колесах (D) начальные значения для даты/нумератора при помощи стила (C).
- ▶ Нажмите ручку (A) для того, чтобы вернуть штамп в рабочее положение.

Вы легко и быстро сможете ежедневно изменять дату на последующую! (Не подходит для модели D28c.)

- ▶ Однократно нажмите на рычаг переключения даты (F).

Для модели D28bN:

- ▶ Для автоматического увеличения цифрового значения нумератора на единицу при каждом нажатии на штамп, поверните переключатель (E) на 90 градусов как показано на рис. 3.

Установка штемпельной подушки ⇒ Рис. 1 + 4

Примечание: используйте только штемпельную краску на масляной основе.

Обращайтесь со сменными подушками очень осторожно, т.к. чернила могут испачкать одежду или руки!

- ▶ Нажмите ручку (A) до упора и удерживайте ее в нажатом положении.
- ▶ Нажмите кнопку фиксации (B) на передней панели штампа и удерживайте ее в нажатом положении.
- ▶ При нажатой кнопке (B), слегка отпустите ручку (A) до щелчка и зафиксируйте штамп.
- ▶ Аккуратно распакуйте сменную штемпельную подушку.
- ▶ Сожмите фиксаторы (J) на сменной штемпельной подушке и удерживайте их в сжатом положении.

- ▶ Вставьте сменную штемпельную подушку в специальный держатель (K) до упора, как показано на рис. 4.
- ▶ Нажмите ручку (A) для того, чтобы вернуть штамп в рабочее положение.

Хранение штампа ⇒ Рис. 5

После окончания использования штампа, производитель рекомендует отводить цифровые ленты от соприкосновения со штемпельной подушкой во избежание продавливания оттиска на ее поверхности.

- ▶ Нажмите кнопку фиксации (B) на передней панели штампа и удерживайте ее в нажатом положении.
- ▶ При нажатой кнопке (B), нажмите на ручку (A), опускайте ее вниз до щелчка, фиксирующего штамп в верхнем положении.
- ▶ Нажмите ручку (A) для того, чтобы вернуть штамп в рабочее положение.

◀ لإعادة الختامة إلى وضعها الأساسي،
اضغط الذراع (A).

إغلاق الختامة ◀ صورة 5

لتجنب التأثير على وسادة التحبير،
قم بإغلاق الختامة!

- ◀ اضغط النتوء (B) الموجود على اللوحة الأمامية
واستمر في الضغط عليه.
- ◀ اضغط الذراع (A) لأسفل، حتى
تتعشق الذراع في وضع مرتفع.
- ◀ لإعادة الختامة إلى وضعها الأساسي،
اضغط الذراع (A).

ضبط بكرات الختامة ◀ صورة 1 + 2 + 3

- ◀ اضغط الذراع (A) حتى النهاية
واستمر في الضغط عليه.
- ◀ اضغط النتوء (B) الموجود على اللوحة الأمامية
واستمر في الضغط عليه.
- ◀ ادفع الذراع (A) للأعلى، حتى
تتعشق الذراع في وضع عميق.
- ◀ اضبط بكرات الختامة (D) مع دبوس الضبط (C).
- ◀ لإعادة الختامة إلى وضعها الأساسي،
اضغط الذراع (A).

يمكنك بسهولة مواصلة ضبط التاريخ أو الأرقام!

(لا تسري هذه الإمكانية مع الختامة D28c).

◀ اضغط زر التحويل (F) مرة واحدة.

يصلح للختامة D28bN:

- ◀ لاستمرار ضبط الأرقام تلقائياً عند كل
عملية ختم. قم بإدارة المفتاح الدوار (E) 90 درجة.

تركيب وسادة التحبير ◀ صورة 1 + 4

ملاحظة: يرجى فقط استخدام حبر الختم المعتمد علي
الزيت.

تعامل بحرص، لتجنب التلوث من الحبر!

- ◀ اضغط الذراع (A) حتى النهاية
واستمر في الضغط عليه.
- ◀ اضغط النتوء (B) الموجود على اللوحة الأمامية
واستمر في الضغط عليه.
- ◀ ادفع الذراع (A) للأعلى، حتى
تتعشق الذراع في وضع عميق.
- ◀ فك وسادة التحبير بحرص.
- ◀ اضغط الزوائد الجانبية (J) بوسادة التحبير للداخل
واستمر في الضغط عليهم.
- ◀ أدخل وسادة التحبير في القطعة (K) بالختامة
حتى النهاية.

Ihr Ansprechpartner:



GeWi.Tec GmbH
Robert-Koch-Str. 1
82152 Planegg b.Mchn
Telefon : 089-235089 0
Telefax: 089-235089 53

mail@gewi-tec.de oder www.gewi-tec.de

Die Münchner Profis - mit Herz