

# PostBase vision

## Frankiersystem



**Referenzhandbuch**

## Über dieses Referenzhandbuch

<i>Zielgruppe</i>	Dieses Referenzhandbuch richtet sich an Bediener und Administratoren des Frankiersystems PostBase Vision.
<i>Inhalt</i>	Dieses Referenzhandbuch beschreibt das Aufstellen und Inbetriebnehmen, die bestimmungsgemäße Verwendung sowie Reinigung und Wartung des Frankiersystems PostBase Vision. Informationen, die nur für bestimmte Konfigurationen und Ausstattungsvarianten zutreffen, erkennen Sie an einem Zusatz, z. B. <i>(optional)</i> .
<i>Weitere Dokumente</i>	Die Broschüre <b>Installation und Sicherheit</b> ist ein Auszug aus diesem Referenzhandbuch. Sie enthält Informationen zu Ihrer Sicherheit und zum Aufstellen und Inbetriebnehmen des Frankiersystems PostBase Vision.  Die <b>Kurzreferenz</b> (Faltblatt) gibt einen Überblick über die wichtigsten Funktionen für den Alltagsbetrieb.
<b>postBase vision</b>	Dieses Referenzhandbuch stellt den Produktnamen in seiner vereinfachten Schreibweise, PostBase Vision, dar.  Folgende Signalwörter und Symbole kennzeichnen die Warnhinweise und zusätzlichen Informationen in diesem Handbuch:



**Warnung!** weist auf eine möglicherweise gefährliche Situation hin, die bei Nichtbeachtung zum Tod oder schweren Verletzungen führen kann.



**Vorsicht!** weist auf eine möglicherweise gefährliche Situation hin, die bei Nichtbeachtung zu geringfügigen oder leichten Verletzungen führen kann.



**Achtung!** weist auf ein erhöhtes Risiko oder auf eine riskante Situation hin, die bei Nichtbeachtung zu Sachschäden führen kann.



Ein Tipp gibt Hilfe oder zusätzliche Anregungen zur Verbesserung des Bedienablaufs.

*Abbildungen*

Die Displayabbildungen in dieser Anleitung sind Beispiele, die von der tatsächlichen Anzeige an Ihrer PostBase Vision abweichen können.

Die Erklärung der Sicherheitszeichen und Produktsicherheitslabel am Frankiersystem PostBase Vision finden Sie im Anhang auf Seite 197.

<b>Über dieses Referenzhandbuch</b>	<b>2</b>
<b>1 Zu Ihrer Sicherheit</b>	<b>8</b>
<b>2 Frankiersystem PostBase Vision – Kurzportrait</b>	<b>10</b>
2.1 Wissenswertes über PostBase Vision	10
2.2 Frankiermaschine PostBase Vision	14
2.3 Automatische Zuführung mit Briefschließer PostBase Vision Feeder (optional)	16
<b>3 Aufstellen und Inbetriebnahme</b>	<b>18</b>
Schritt 1: Auspacken und Verpackungsinhalt prüfen	18
Schritt 2: PostBase Vision aufstellen	21
Schritt 3: Briefschließer aufstellen (optional)	24
Schritt 4: PostBase Vision anschließen	25
Schritt 5: PostBase Vision einschalten	27
Schritt 6: PostBase Vision installieren	27
Schritt 7: PostBase Vision Feeder installieren (optional)	33
<b>4 Das 1x1 der Bedienung</b>	<b>39</b>
4.1 PostBase Vision ein- / ausschalten	39
4.2 Ruhezustand (Standby)	40
4.3 Bildelemente und Bedienweise	41
4.3.1 Das Touchdisplay	41
4.3.2 Das Frankiermenü	44
4.3.3 Die Menüleiste	45
4.3.4 Das Menü	45
4.3.5 Auswahllisten	46
4.3.6 Einstellmenüs	46
4.3.7 Bildschirmtastatur	47
4.3.8 Pop-up-Fenster	48
4.3.9 Prozeduren / Eingabeassistenten (Wizards)	49
4.4 Displayneigung einstellen	49
4.5 Displayhelligkeit einstellen	50
4.6 Lautstärke einstellen	50
4.7 Frankieretiketten einlegen (PostBase Vision mit Etikettengeber)	51
4.8 Briefauffang einrichten	52
4.9 Die FP-Stapelbox verwenden (optional)	52

<b>5</b>	<b>Frankierdruck einstellen</b>	<b>53</b>
5.1	Portowert / Produkt der Post	54
5.1.1	Produkt per Kurzwahl einstellen	54
5.1.2	Versanddaten einstellen	55
5.1.3	Gewicht einstellen	56
5.1.3.1	Eine Sendung wiegen	56
5.1.3.2	Stapelwiegen	58
5.2	Datum	60
5.3	Numerateur – Sendungen nummerieren	61
5.4	Werbeaufdrucke	62
5.5	GOGREEN-Logo ( <i>optional</i> )	63
5.6	Stempelversatz	64
5.7	Testabdruck – die Frankierdruckeinstellungen testen	65
<b>6</b>	<b>Frankieren</b>	<b>67</b>
6.1	Benutzer anmelden / wechseln ( <i>optional</i> )	67
6.2	Kostenstelle einstellen / wechseln	68
6.3	Briefe anlegen und frankieren	70
6.3.1	Handanlage	70
6.3.2	Briefschließer ( <i>optional</i> )	71
6.3.3	Feeder – automatische Zuführung vom Stapel ( <i>optional</i> )	74
6.3.3.1	Briefstapel vorbereiten und Feeder einrichten	74
6.3.3.2	Schließfunktion ein- / ausschalten	75
6.3.3.3	Briefdicke einstellen	76
6.3.3.4	Briefe im Stapel anlegen und frankieren	77
6.3.3.5	Mit Vorwahlzähler arbeiten	79
6.4	Etiketten frankieren ( <i>PostBase Vision mit Etikettengeber</i> )	81
6.5	Stückzähler anzeigen und zurücksetzen	82
<b>7</b>	<b>Spezielle Frankierfunktionen</b>	<b>83</b>
7.1	Sendungskennzeichnung für Briefzusatzleistungen (BZL)	83
7.1.1	Wissenswertes zur Sendungskennzeichnung für BZL	83
7.1.2	Drucken der Sendungskennzeichnung ein- / ausschalten	84
7.1.3	Drucken des Barcode-Duplikats für Rückschein ein- / ausschalten	85
7.1.4	Frankieren mit Sendungskennzeichnung im Abdruck	86
7.2	Adresspflege-Service Premiumadress	87
7.2.1	Premiumadress-Einstellungen anzeigen	87
7.2.2	Premiumadress-Einstellungen festlegen / ändern	88
7.3	Frankieren mit spezieller Auftragsnummer (Auftragsmanagement)	90

7.4	Frankieren für Dritte	92
7.4.1	Funktion „Frankieren für Dritte“ einschalten	92
7.4.2	Eingestellte EKP anzeigen	93
7.4.3	Funktion „Frankieren für Dritte“ ausschalten	93
7.4.4	Kundennummern (EKP) löschen	94
7.5	Infrastrukturabbatt (ISR) nutzen ( <i>optional</i> )	95
7.5.1	Einen ISR-Auftrag frankieren	95
7.5.2	Auftragsdaten anzeigen / drucken	96
7.5.3	ISR-Auftrag unterbrechen / fortsetzen	97
7.5.4	ISR-Auftrag abschließen	98
<b>8</b>	<b>Register anzeigen und ausdrucken</b>	<b>99</b>
<b>9</b>	<b>Porto laden</b>	<b>100</b>
<b>10</b>	<b>Sonderfunktionen</b>	<b>101</b>
10.1	Nur Werbung drucken	101
10.2	Nummerieren	102
10.3	Nur Transportieren / Sendungen zählen	104
10.4	Nur Schließen ( <i>PostBase Vision mit Feeder</i> )	105
10.5	Eingangspost stempeln	106
<b>11</b>	<b>Kurzwahlen verwalten</b>	<b>108</b>
11.1	Ein Produkt als Kurzwahl speichern	108
11.2	Kurzwahl umbenennen	109
11.3	Kurzwahl löschen	110
11.4	Kurzwahlen auf Werkseinstellung zurücksetzen	110
<b>12</b>	<b>Textnachrichten und QR-Codes verwalten</b>	<b>111</b>
12.1	Neuen Text eingeben	111
12.2	Neuen QR-Code erzeugen ( <i>optional</i> )	112
12.3	Text / QR-Code ändern	113
12.4	Text / QR-Code löschen	114
<b>13</b>	<b>Lokale Kostenstellenverwaltung</b>	<b>115</b>
13.1	Kostenstellenbericht anzeigen / ausdrucken	115
13.2	Verbrauchsdaten für eine bestimmte Kostenstelle anzeigen / ausdrucken	116
13.3	Verbrauchsdaten löschen	117
13.4	Kostenstellen Werbeaufdrucke zuweisen	118
<b>14</b>	<b>Synchronisieren</b>	<b>120</b>

<b>15</b>	<b>Erweiterte Einstellungen &amp; Systeminformationen</b>	<b>122</b>
15.1	Systeminformationen	122
15.2	Kontaktdaten	122
15.3	Zugangskontrolle / Administrator-PIN	123
15.4	Guthabenwarnung	124
15.5	Tonsignale / Tonprofile	125
15.6	Farbe der Menüleiste	126
15.7	Sprache der Bedienerführung	126
15.8	Standby	127
15.9	Produkteinstellung nach Aufwachen aus Standby	127
15.10	Automatisch Abschalten	128
15.11	Automatisch Vordatieren	129
15.12	Wiegemodus umschalten	131
15.13	Kuvertiermodus ein- / ausschalten ( <i>optional</i> )	132
15.14	Ethernet- / WLAN-Verbindung	133
15.14.1	Verbindungseinstellungen anzeigen	133
15.14.2	Neue Verbindung einrichten / Einstellungen ändern	133
15.14.3	WLAN-Verbindung löschen	138
<b>16</b>	<b>Bestellen von Verbrauchsmaterial</b>	<b>139</b>
16.1	Eine Bestellung aufgeben	139
16.2	Statusinformationen zu den Bestellungen anzeigen	140
16.3	Adressdaten anzeigen	141
<b>17</b>	<b>Wartung und Pflege</b>	<b>142</b>
17.1	Gehäuse reinigen	142
17.2	Sensoren reinigen	143
17.3	Drucksystem reinigen	146
17.3.1	Automatische Drucksystemreinigung starten	146
17.3.2	Tintenkartusche von Hand reinigen	147
17.4	Testdruck – Druckqualität prüfen	149
17.5	Drucksystem: Füllstand der Tintenkartusche anzeigen	150
17.6	Tintenkartusche wechseln	151
17.7	Transportbürste wechseln	156
17.8	Touchdisplay kalibrieren	158
17.9	PostBase Vision Feeder ( <i>optional</i> )	159
17.9.1	Schließflüssigkeit nachfüllen	159
17.9.2	Stärke der Befeuchtung anpassen	162
17.9.3	Schwamm reinigen / wechseln	163
17.9.4	Bürste reinigen / wechseln	167

17.10	Briefschließer ( <i>optional</i> )	169
17.10.1	Reinigen	169
17.10.2	Füllstand kontrollieren und Schließflüssigkeit nachfüllen	170
17.10.3	Filze wechseln	171
<b>18</b>	<b>Tipps zur Selbsthilfe bei Störungen</b>	<b>174</b>
18.1	Fehlermeldungen	174
18.2	Mögliche Ursachen und Abhilfe	174
18.3	Briefstau beseitigen	187
18.4	Briefführung an der Rampe einsetzen ( <i>PostBase Vision Feeder</i> )	189
18.5	Lage des Anfeuchtfilzes an der Schwinge korrigieren ( <i>Briefschließer</i> )	190
18.6	Sicherheitsmodul entnehmen / einsetzen	191
18.7	Tintenkartusche von Hand in Wechselposition fahren	193
<b>19</b>	<b>Das Frankiersystem stilllegen und entsorgen</b>	<b>196</b>
<b>Anhang</b>		
	Grafische Symbole, Sicherheitszeichen und Produktsicherheitslabel am Frankiersystem PostBase Vision	197
	Glossar	199
	Technische Daten	203
	PostBase Vision – Produktvarianten und Ausstattung	207
	Verbrauchsmaterial	208
	Sicherheitsmodul (PSD)	208
	Konformitätserklärung	209
	Lizenzen	210
	Sicherheitserklärung zur Datennutzung	212
	Gewährleistung	213
	Index	214
	Service	223

# 1 Zu Ihrer Sicherheit

PostBase Vision entspricht den einschlägigen Sicherheitsbestimmungen für Einrichtungen der Informationstechnik in Büroumgebung.

Bevor Sie das Frankiersystem PostBase Vision aufstellen, in Betrieb nehmen und nutzen, lesen Sie bitte diese Sicherheitsinformationen und das Referenzhandbuch aufmerksam durch. Das Referenzhandbuch für das Frankiersystem PostBase Vision steht Ihnen als Download bei Francotyp-Postalia jederzeit zur Verfügung.

Bitte beachten Sie zu Ihrer eigenen Sicherheit folgende Hinweise:

## Bestimmungsgemäße Verwendung

- PostBase Vision ist ein digitales Frankiersystem mit Tintenstrahl-Drucktechnologie zum Freistempeln von Briefpost.
- Das Frankiersystem PostBase Vision ist nur für den Gebrauch in geschlossenen Büroräumen oder büroähnlicher Umgebung bestimmt. Beachten Sie die im Abschnitt „Technische Daten“ spezifizierten Betriebsbedingungen.
- Das Frankiersystem PostBase Vision ist ausschließlich für die Verarbeitung von Frankiergut gemäß der Spezifikation im Abschnitt „Technische Daten“ bestimmt.

## Vermeidung von elektrischen Gefährdungen

- Betreiben Sie das Frankiersystem PostBase Vision nur an geerdeten Schutzkontaktsteckdosen. Stellen Sie sicher, dass der Netzanschluss dem auf den Typenschildern angegebenen Spannungswert entspricht.
- Stellen Sie sicher, dass sich die Steckdosen für den Anschluss des Frankiersystems PostBase Vision in der Nähe befinden und jederzeit leicht zugänglich sind.
- Ziehen Sie bei Gefahr sofort die Netzstecker des Frankiersystems PostBase Vision aus der Steckdose.
- Achten Sie darauf, dass keine Fremdkörper in das Innere des Frankiersystems PostBase Vision gelangen.
- Hantieren Sie sehr vorsichtig mit Flüssigkeiten.
- Achten Sie beim Nachfüllen von Schließflüssigkeit darauf, dass keine unter Spannung stehenden Teile benetzt werden.
- Ziehen Sie die Netzstecker des Frankiersystems PostBase Vision aus der Steckdose, bevor Sie das Frankiersystem reinigen.

## Vermeidung von mechanischen Gefährdungen

- Halten Sie lange Haare, Finger, weite Kleidungsstücke, Krawatten, Schals, Schmuck und ähnliches von bewegten Teilen fern.
- Demontieren Sie keine Gehäuseteile.
- Entfernen Sie keine Sicherheits- und Schutzeinrichtungen. Machen Sie diese nicht unwirksam oder funktionsuntüchtig.



## Zubehör und Verbrauchsmaterial

- Wir empfehlen, nur freigegebenes FP-Zubehör und FP-Originalteile zu verwenden. Hierfür hat der Hersteller FP Zuverlässigkeit, Sicherheit und Eignung festgestellt. Erzeugnisse, die nicht vom Hersteller FP freigegeben sind, kann der Hersteller FP hinsichtlich Zuverlässigkeit, Sicherheit und Eignung trotz laufender Marktbeobachtung nicht beurteilen und auch nicht dafür einstehen. Volle Funktionsfähigkeit des Frankiersystems PostBase Vision wird zum Zeitpunkt der Auslieferung nur bei Verwendung von originalen Tintenkartuschen von Francotyp-Postalia gewährleistet.
- Verwenden Sie die mitgelieferten oder von Francotyp-Postalia freigegebenen Kabel. Achten Sie darauf, dass die Kabel nicht beschädigt sind.
- Beachten Sie beim Umgang mit Tintenkartuschen die Gefahrstoffkennzeichnung und die jeder Verpackung beiliegende Produktinformation. Vermeiden Sie den Augenkontakt mit der Tinte. Das Verschlucken der Tinte kann gesundheitsschädlich sein. Stellen Sie sicher, dass Tintenkartuschen nicht in Kinderhände gelangen. Ausführliche Informationen finden Sie auf dem Sicherheitsdatenblatt, erhältlich unter [sdb.francotyp.com](http://sdb.francotyp.com).

## Allgemeine Sicherheitshinweise

- Führen Sie das Aufstellen und die Erstinbetriebnahme des Frankiersystems PostBase Vision gemäß Abschnitt „Aufstellen und Inbetriebnehmen“ durch.
- Transportieren Sie das Frankiersystem PostBase Vision keinesfalls an Anbauteilen wie Wiegeteller, Etikettenfach, Display, Schublade. Fassen Sie die einzelnen Komponenten zum Transport am besten seitlich unten in den Aussparungen am Gehäuse an.
- Wenn das Frankiersystem vorher in kalter Umgebung (d. h. unter 10 °C) war: Packen Sie das Frankiersystem aus und warten Sie mindestens zwei Stunden, bevor Sie das Frankiersystem PostBase Vision anschließen und in Betrieb nehmen. PostBase Vision benötigt diese Zeit, um sich an die Umgebungsbedingungen anzupassen. Eventuell niedergeschlagene Feuchtigkeit entweicht.
- Die automatische Zuführung „PostBase Vision Feeder“ ist für den Betrieb an der Frankiermaschine PostBase Vision bestimmt. Der Betrieb des Feeders ohne die Frankiermaschine PostBase Vision ist nicht zulässig.
- Lassen Sie Wartungs- und Reparaturarbeiten nur durch Fachpersonal ausführen, das durch Francotyp-Postalia autorisiert ist. Andernfalls kann der Garantieanspruch erlöschen.
- Hinweis: Beim Anlegen eines Briefes startet der Brieftransport nach kurzer Wartezeit automatisch. Erschrecken Sie nicht.

## 2 Frankiersystem PostBase Vision – Kurzportrait

### 2.1 Wissenswertes über PostBase Vision

PostBase Vision ist das neue Frankiersystem der PostBase-Serie für kleine bis mittlere Postaufkommen. Es zeichnet sich durch seine intuitive Bedienung über das 5-Zoll große motorisch schwenkbare Farb-Touchdisplay aus.

Für saubere, versatzfreie Abdrucke sorgt das neue Tintenstrahl-drucksystem mit nur einer Tintenkartusche.

#### *Modulares Konzept*

Das modulare Konzept gestattet eine flexible Anpassung des Frankiersystems an Struktur und Menge Ihrer Ausgangspost. Das Basismodell besteht aus der Frankiermaschine PostBase Vision mit Waage, Handanlage und Briefauffang.

Dieses Basismodell kann problemlos mit optionalen Komponenten, z. B. für das automatische Zuführen der Sendungen vom Stapel, erweitert werden.

Das Frankiersystem PostBase Vision gibt es in verschiedenen Varianten mit Taktgeschwindigkeiten von 35 Briefen pro Minute bis zu 70 Briefen pro Minute.

#### *Intuitive Bedienung*

Nach dem Einschalten per Tastendruck bringt Sie die übersichtlich gestaltete Bedienerführung im Touchdisplay (berührungsempfindlicher Bildschirm) stets schnell und sicher zum gewünschten Ziel. Auch bei nicht alltäglichen Arbeiten, wie dem Wechseln der Tintenkartusche, zeigt PostBase Vision Ihnen im Display, was zu tun ist. Dank dieses Bedienkonzeptes kommen auch ungeübte und gelegentliche Benutzer schnell mit dem Frankiersystem PostBase Vision zurecht.

#### *Frankieren*

Zum Frankieren legen Sie einfach den Brief an – PostBase Vision erfasst den Brief, frankiert und wirft die versandfertige Sendung nach rechts aus.

Frankiert werden können Sendungen aus tintensaugfähigem Material – von der Postkarte bis zu Briefen im Format DIN B4 und 10 mm Dicke – sowie spezielle Frankieretiketten zum Aufkleben auf die Sendung.

- Brief als Werbeträger*      Zusätzlich zur postalischen Freimachung können Sie zwei Werbeaufdrucke Ihrer Wahl direkt auf die Sendung drucken. Das können grafische Werbemotive, Textnachrichten oder auch als QR-Code dargestellte Informationen sein.
- Porto laden*                Das Porto zum Frankieren laden Sie ganz bequem online in Ihr Frankiersystem. Bei aktivierter Guthabenwarnung achtet PostBase Vision automatisch auf ein ausreichendes Guthaben und fordert bei Bedarf zum Portoladen auf. Das aktuelle Guthaben zeigt PostBase Vision immer gut sichtbar im Frankiermenü an.
- Remote Services:  
flexibel und aktuell*      Bei PostBase Vision können Sie sicher sein, immer nach den aktuellen Tarifbestimmungen der Post zu arbeiten. Neue Tarife, Werbemotive oder Maschinensoftware – alle Aktualisierungen werden beim Synchronisieren direkt in Ihr Frankiersystem geladen. PostBase Vision lässt sich auf diese Art und Weise auch ganz einfach mit zusätzlichen Features aufrüsten.
- Zugangskontrolle*        Das Frankiersystem PostBase Vision kann mit einer PIN vor unbefugter Benutzung geschützt werden.
- www.discoverFP.com*      Das Kundenportal discoverFP steht allen Nutzern des Frankiersystems PostBase Vision zur Verfügung. Über Ihren passwortgeschützten Zugang finden Sie dort alle wichtigen Informationen zu Ihrem Frankiersystem, z. B. die komplette Übersicht Ihrer Daten (Bestellungen, Verträge, Rechnungen, ...), Auskunft zu verfügbaren Updates, den Shop für Zubehör und Verbrauchsmaterial und vieles mehr. Das Kundenportal discoverFP ist auch der Ort, an dem Sie Ihre Kostenstellen, Nutzerprofile und Werbemotive verwalten können. Zur Auswertung der Verbrauchsdaten Ihres Frankiersystems hält discoverFP komfortable Berichtsfunktionen bereit.

*Zusatzfunktionen*

Das Frankiersystem PostBase Vision bietet eine Reihe komfortabler Zusatzfunktionen. Das sind unter anderem:

- Die platzsparend in das Frankiermaschinengehäuse integrierte **Waage** ermittelt schnell und zuverlässig das Gewicht von Briefen und Päckchen. Das ermittelte Gewicht geht direkt in die Portoberechnung ein.
- **Stapelwiegen** – ein spezieller Wiegemodus der eingebauten Waage – zum zeitsparenden Wiegen und Frankieren größerer Mengen gleichartiger Sendungen.
- **Kurzwahlfunktion** für häufig genutzte Produkte der Post.
- **Kostenstellenfunktion** für die Erfassung und Auswertung der Portokosten nach Kostenstellen.
- **Listendruck** für Registerstände und Ladebericht.
- Einstellbarer **Stempelversatz** zum seitlichen Verschieben der Position des Frankierdruckes auf dem Kuvert.
- **Posteingangsstempel** mit Datum / Uhrzeit zum Kennzeichnen von Eingangspost.

*Optionen*

Für den Ausbau des Basismodells und zur Erweiterung der Funktionalität stehen folgende Optionen zur Verfügung:

- **Etikettendruck**. Für große / dicke Sendungen und für Kuverts, die für den Tintenstrahldruck ungeeignet sind, kann PostBase Vision spezielle Frankieretiketten zum Aufkleben auf die Sendung bedrucken.
- **PostBase Vision Feeder** (automatische Zuführung mit Briefschließer). Die Briefe werden einzeln vom Stapel abgezogen, wahlweise befeuchtet und verschlossen und anschließend an die Frankiermaschine übergeben.
- **Briefschließer**. Der offene Brief wird zum Befeuchten der Lasche von Hand durch den Briefschließer geführt. Beim anschließenden Frankieren mit der PostBase Vision wird die befeuchtete Lasche angedrückt und der verschlossene Brief landet im Briefauffang.

*Weitere Optionen*

- Bei größerem Postaufkommen ist die **FP-Stapelbox** mit einem Fassungsvermögen von bis zu 250 Briefen (Format: DIN C6/5, Inhalt: 1 Blatt DIN A4) die praktische Alternative zum Briefauffang. Die von der PostBase Vision ausgeworfenen Sendungen fallen in die FP-Stapelbox und werden dort sorgfältig gestapelt abgelegt. Die fertigen Sendungen lassen sich von dort – auch im laufenden Betrieb – leicht im Stapel entnehmen.
- **PostBase Vision Feeder plus** ist die – speziell für die Verarbeitung gemischter Tagespost – weiterentwickelte automatische Zuführung mit Briefschließer und kommt bei Systemen mit dynamischer Waage zum Einsatz.
- **PostBase Vision Dynamic Scale.** Die dynamische Waage (für Sendungen bis zu 1 kg geeignet) ermittelt während des Transportes von der automatischen Zuführung (PostBase Vision Feeder plus) zur Frankiermaschine Format und Gewicht jeder Sendung und überträgt beide Werte an die Frankiermaschine. Anhand der eingestellten Versanddaten und der aktuellen Gewichts- und Formatinformation von der dynamischen Waage stellt PostBase Vision jeweils den passenden Portowert für die Frankierung ein – besonders interessant für die Verarbeitung gemischter Tagespost.



Varianten des Frankiersystems PostBase Vision und deren Ausstattungsmerkmale finden Sie in der Übersicht auf Seite 207.

## 2.2 Frankiermaschine PostBase Vision

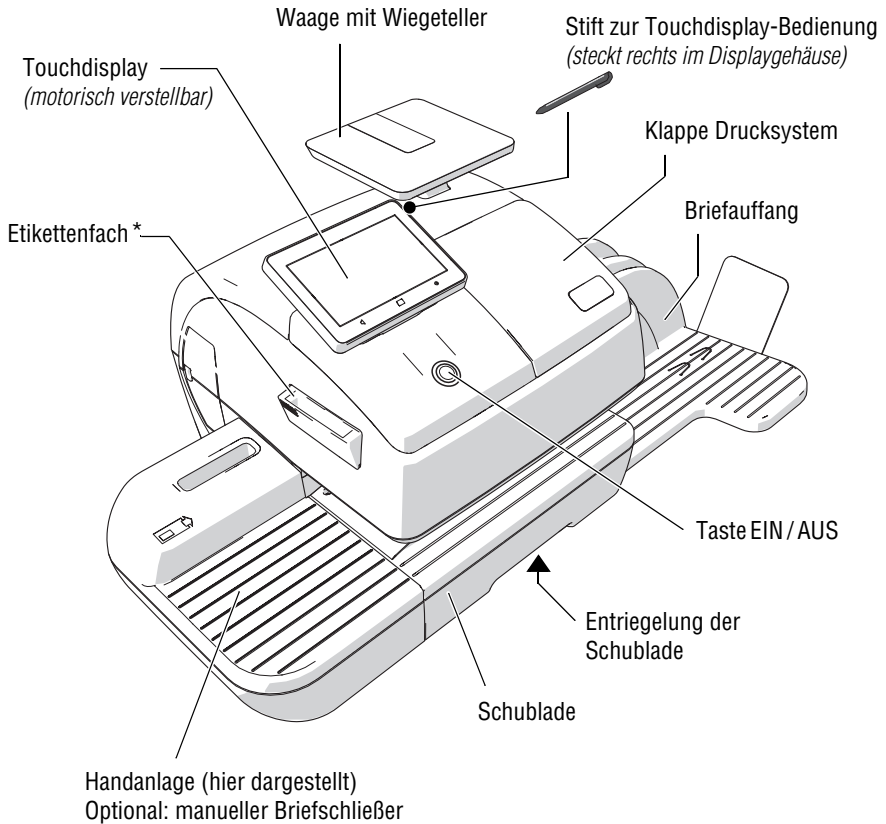

\* optional / nicht alle Produktvarianten

## Frankiermaschine – Rückansicht

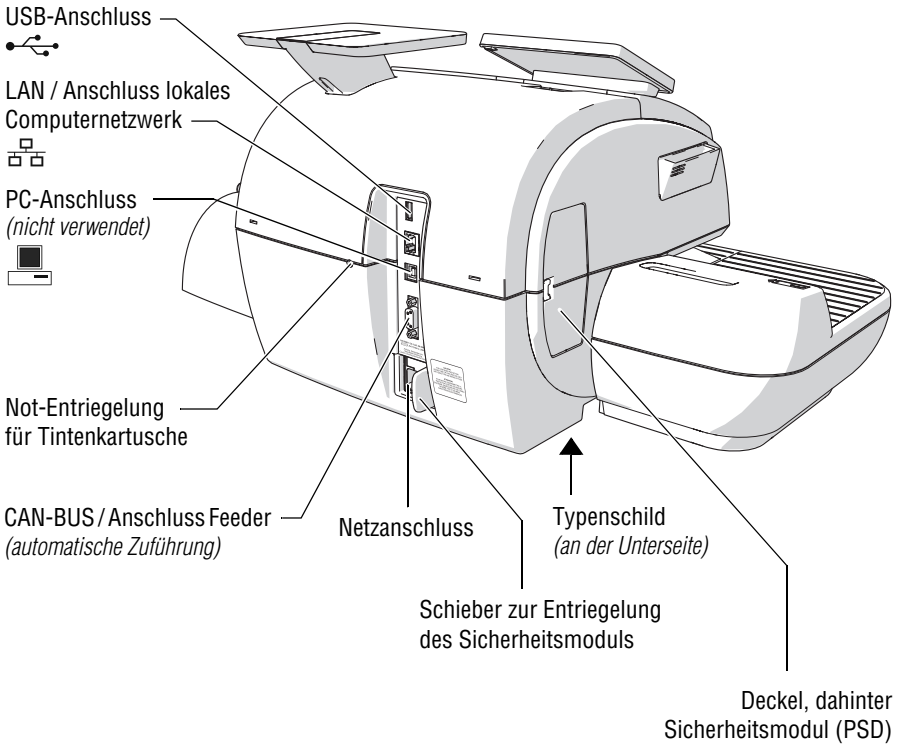

### 2.3 Automatische Zuführung mit Briefschließer PostBase Vision Feeder (optional)

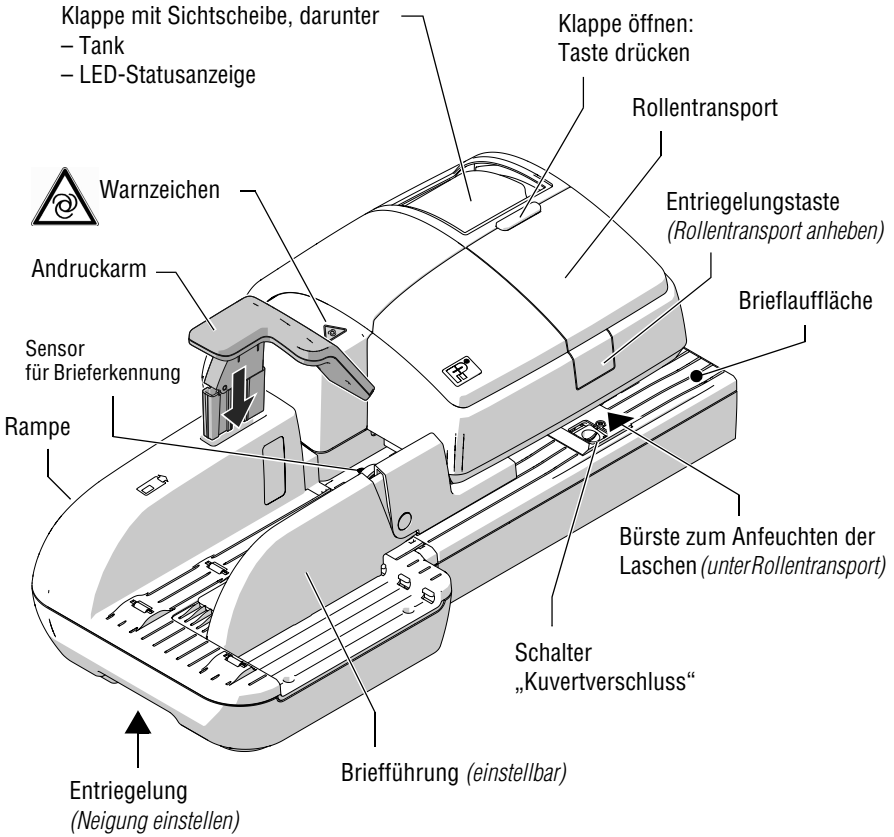



## Feeder – Rückansicht

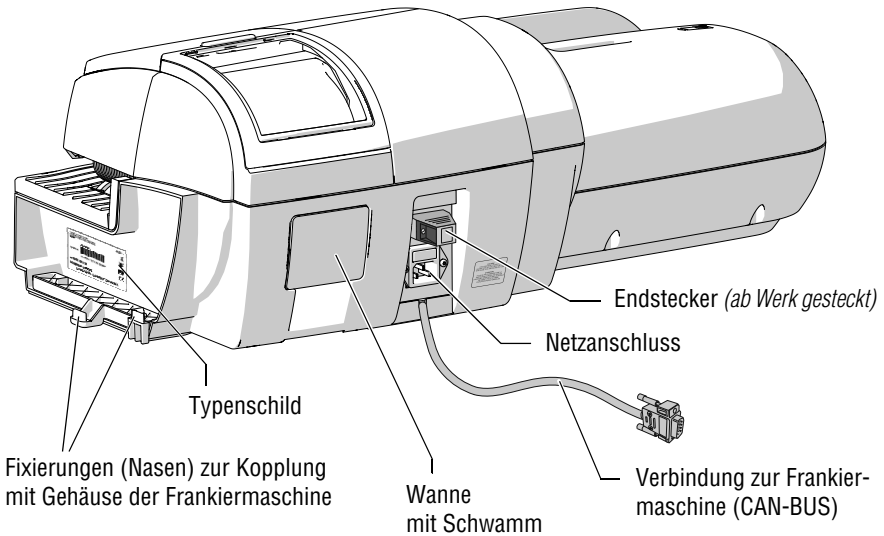

### 3 Aufstellen und Inbetriebnahme

Dieses Kapitel beschreibt das Aufstellen und die Inbetriebnahme des Frankiersystems PostBase Vision in den Varianten

- mit Handanlage (Basismodell)
- mit manuellem Briefschließer
- mit der automatischen Zuführung „PostBase Vision Feeder“.



**Achtung!** Führen Sie die Schritte zur Inbetriebnahme des Frankiersystems PostBase Vision genau in der angegebenen Reihenfolge aus. Nur so stellen Sie eine erfolgreiche Inbetriebnahme Ihres Frankiersystems sicher.

---

#### Schritt 1: Auspacken und Verpackungsinhalt prüfen



- Alle Kartons auspacken.

Bewahren Sie die Verpackungen auf. Verwenden Sie diese, falls Sie das Frankiersystem einmal transportieren wollen oder zum Service geben.

- Verpackungsinhalt auf Vollständigkeit und Unversehrtheit kontrollieren.

Der Lieferumfang ist auf den folgenden Seiten gelistet.



**Warnung!** Beschädigungen oder das Fehlen von Teilen können zu Verletzungen und Gefährdungen durch elektrische Spannung führen.

Falls Teile beschädigt sind oder fehlen, nehmen Sie das Frankiersystem PostBase Vision keinesfalls in Betrieb. Wenden Sie sich an den Francotyp-Postalia Service.

---

Frankiermaschine PostBase Vision  
(1 Karton)

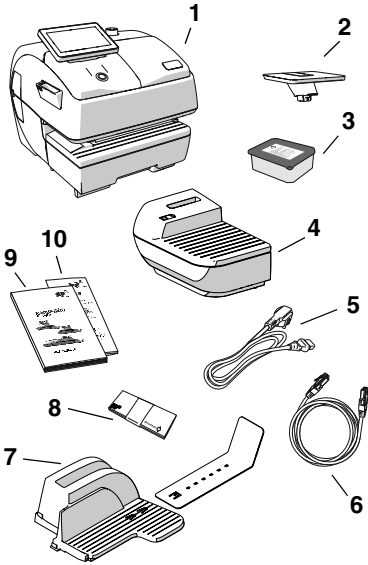

## Lieferumfang

### Standardausstattung:

- 1 Frankiermaschine PostBase Vision
- 2 Wiegeteller
- 3 Tintenkartusche (verpackt)
- 4 Handanlage
- 5 Netzkabel
- 6 Ethernet-Kabel
- 7 Briefauffang und Anschlag
- 8 Frankieretiketten
- 9 Installation und Sicherheit (Broschüre)
- 10 Kurzreferenz (Faltkarte)

Extra Lieferung (per E-Mail oder Post)

- R-PIN (Repository-PIN)

### Optional, nur wenn extra bestellt

Briefschließer  
(1 Karton)

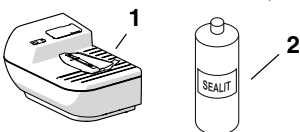

- 1 Manueller Briefschließer
- 2 Flasche SEALIT (Schließflüssigkeit)

*PostBase Vision Feeder  
(2 Kartons)*

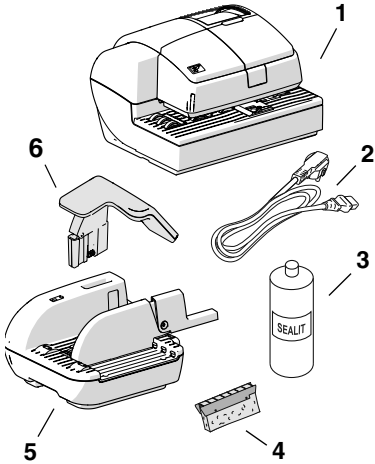

**Optional, nur wenn extra bestellt**

- 1 Feeder (automatische Zuführung mit Briefschließer)
- 2 Netzkabel
- 3 Flasche SEALIT (Schließflüssigkeit)
- 4 Ersatzschwammhalter mit Schwamm
- 5 Rampe
- 6 Andruckarm

*Stapelbox  
(1 Karton, ohne Abbildung)*

Der Lieferumgang der Stapelbox ist in der Montageanleitung, die Sie zusammen mit der Stapelbox erhalten, dargestellt und gelistet.

## Schritt 2: PostBase Vision aufstellen

### Aufstellort

Der Standort für das Frankiersystem PostBase Vision muss folgende Anforderungen erfüllen:

- Stabile, ebene, schwingungsarme, waagerechte Unterlage, die ausreichend Platz für das Frankiersystem in der bestellten Ausführung bietet.

Die Abmessungen der einzelnen Komponenten finden Sie auf Seite 203.

- Raumtemperatur im Bereich von 15 °C bis 35 °C.
- Keine direkte Sonnenstrahlung.
- Relative Luftfeuchtigkeit im Bereich von 15 % bis 80 %, nicht kondensierend.
- Netzsteckdose in unmittelbarer Nähe.
- Netzwerkanschluss mit Internetzugang (Ethernet/LAN oder WLAN).

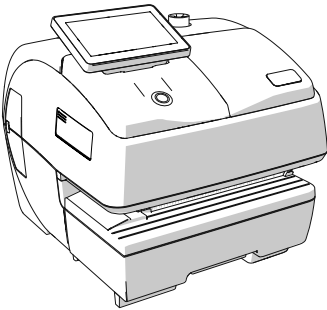

- Die Frankiermaschine PostBase Vision auf die dafür vorgesehene Unterlage stellen.
- Schutzfolie vom Display abziehen.

### Wiegетeller aufsetzen

- Den Wiegетeller wie im Bild gezeigt halten und auf den Stützen der Waage aufsetzen. Die lange Nut im Fuß des Wiegетellers muss dabei in die Führung am Waagestutzen gleiten.

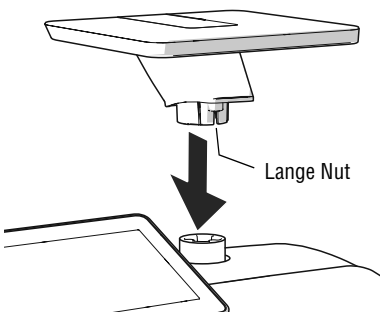

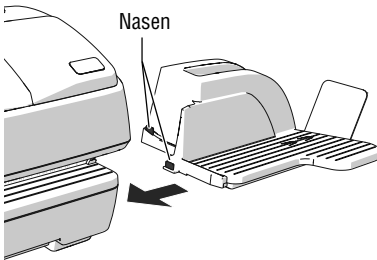
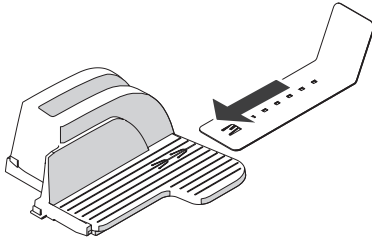

### Briefauffang aufstellen

- Anschlagwinkel am Briefauffang anbringen: Dazu den Anschlagwinkel in die Führungen auf der Unterseite des Briefauffanges einschieben.
- Den Briefauffang rechts neben der Frankiermaschine platzieren.
- Die Frankiermaschine auf der rechten Seite etwas anheben. Das Gehäuse hat an der Unterseite Schlitzte zum Fixieren des Briefauffanges.
- Den Briefauffang so unter die Frankiermaschine schieben, dass die Nasen in die Schlitzte greifen.
- Die Frankiermaschine vorsichtig auf dem Briefauffang absetzen.



### Stapelbox aufstellen

Anstelle des Briefauffangs kann die optional erhältliche Stapelbox von Francotyp-Postalia rechts neben der Frankiermaschine platziert werden. Für Einzelheiten zum Aufstellen der Stapelbox lesen Sie bitte die zusammen mit der Stapelbox gelieferte Montageanleitung.

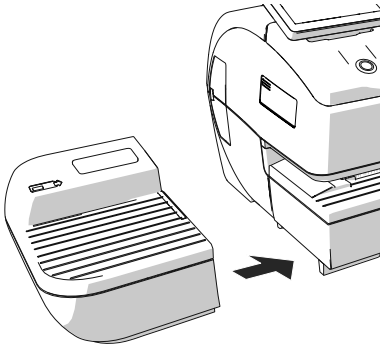

### Handanlage anbringen *(nur für Basismodell)*

- Die Handanlage für das manuelle Zuführen der Sendungen links neben die Frankiermaschine stellen.
- Die Frankiermaschine auf der linken Seite etwas anheben und die Handanlage so an die Frankiermaschine heranschieben, dass die Vorderseiten bündig sind.
- Die Frankiermaschine vorsichtig absetzen, so dass die Nasen der Handanlage in den Schlitz an der Unterseite der Frankiermaschine einrasten.

### Schritt 3: Briefschließer aufstellen *(optional)*

Der Briefschließer wird anstelle der Handanlage links neben der Frankiermaschine aufgestellt. Durch die „Nasen“ an der rechten Seite des Briefschließers und „Schlitze“ (links an der Unterseite der Frankiermaschine) werden die beiden Komponenten mechanisch gekoppelt und so in ihrer Lage zueinander fixiert.

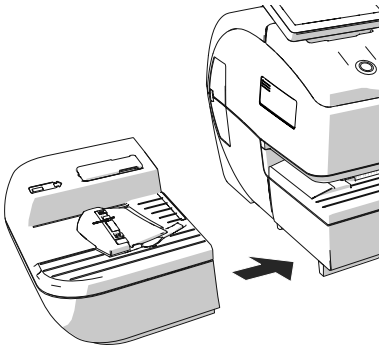

#### Briefschließer aufstellen

- Den Briefschließer links neben die Frankiermaschine stellen.
- Die Frankiermaschine auf der linken Seite leicht anheben und den Briefschließer so an die Frankiermaschine herschieben, dass die Vorderseiten bündig sind.
- Die Frankiermaschine vorsichtig absetzen, so dass die Nasen am Briefschließer in die den Schlitzen an der Unterseite der Frankiermaschine einrasten.

#### Schließflüssigkeit einfüllen

- Den Deckel der Einfüllöffnung zur Seite schwenken.

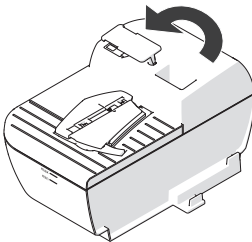



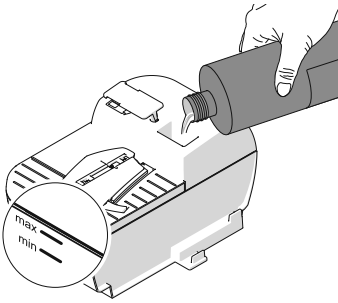

- Briefschließer mit der Schließflüssigkeit SEALIT füllen.
- Füllstand kontrollieren. Der Briefschließer sollte in etwa bis zur „max“-Markierung gefüllt sein.

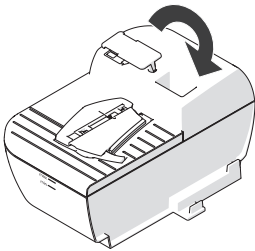

- Einfüllöffnung mit dem Deckel wieder verschließen.
- Falls erforderlich: Den Briefschließer außen abtrocknen.

## Schritt 4: PostBase Vision anschließen



**Achtung!** Wenn PostBase Vision vorher in kalter Umgebung (d. h. unter 10 °C) war: Warten Sie nach dem Auspacken mindestens 2 Stunden, bevor Sie die Frankiermaschine anschließen. PostBase Vision benötigt diese Zeit, um sich auf die Umgebungsbedingungen einzustellen.



**Achtung!** PostBase Vision Feeder (die optional erhältliche automatische Zuführung) erst im Schritt 7 anschließen. Die Frankiermaschine PostBase Vision muss dazu vollständig installiert sein. Sonst wird der Feeder von der Frankiermaschine nicht erkannt. Das Frankiersystem arbeitet nicht.



**Warnung! Gefahr durch elektrische Spannung bei unsachgemäßem Anschluss.**

- Verwenden Sie die mitgelieferten oder von Francotyp-Postalia freigegebenen Kabel. Achten Sie darauf, dass die Kabel nicht beschädigt sind.
- Schließen Sie PostBase Vision nur an eine geerdete Schutzkontaktsteckdose an. Stellen Sie sicher, dass der Netzanschluss dem auf dem Typenschild angegebenen Spannungswert entspricht.
- Stellen Sie sicher, dass sich die Netzsteckdose in der Nähe befindet und jederzeit leicht zugänglich ist.

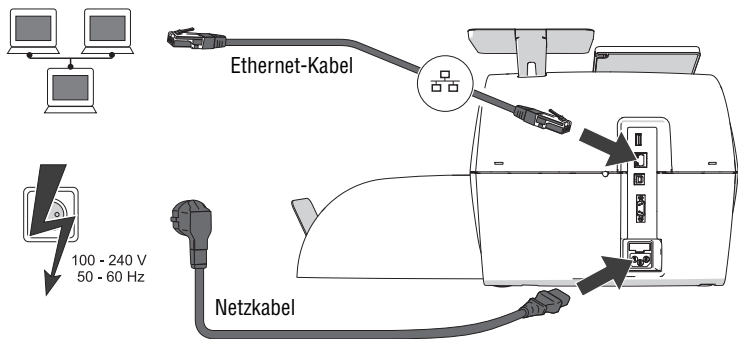

*Anschluss  
Computernetzwerk / Router*

Wenn PostBase Vision die kabelgebundene Verbindung zu Ihrem lokalen Computernetzwerk (LAN) nutzen soll:

- Ethernet-Kabel an die Frankiermaschine und das lokale Netzwerk / den Router anschließen.

*Netzanschluss (elektrisch)*

- Gerätestecker des Netzkabels in den Netzanschluss der Frankiermaschine stecken.
- Erst dann das Netzkabel an die Netzsteckdose anschließen.

## Schritt 5: PostBase Vision einschalten

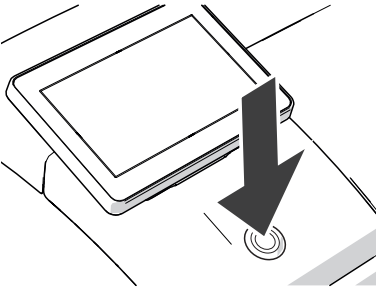

- Die Taste EIN / AUS drücken.

Die LED-Beleuchtung geht an und das System startet. Im Display können Sie den Prozessfortschritt verfolgen. PostBase Vision heißt Sie – akustisch begleitet – willkommen und startet schließlich die Installationsroutine.

## Schritt 6: PostBase Vision installieren



Der Umgang mit dem Touchdisplay, die Bedienweise „Wischen“ und die Verwendung des Stiftes sowie weitere grundlegende Funktionen sind im Kapitel „Das 1x1 der Bedienung“ beschrieben.

PostBase Vision leitet Sie Schritt für Schritt durch die Installationsroutine. Folgen Sie einfach den Anweisungen im Display.

- Halten Sie die R-PIN bereit. (Sie haben diese von der übrigen Lieferung getrennt erhalten.)

### Sprache

- Die Schaltfläche mit der gewünschten Sprache antippen.
- Mit der Schaltfläche WEITER die Auswahl übernehmen und die Installation fortsetzen.





## Verbindungseinstellungen

Für den Kontakt zur FP-Infrastruktur sind Standardeinstellungen für eine Ethernetverbindung hinterlegt. Zumeist sollte mit diesen Einstellungen der Verbindungsaufbau problemlos funktionieren.

Um die Verbindung zur FP-Infrastruktur mit dieser Voreinstellung zu testen:

- Die Schaltfläche WEITER antippen.



Falls keine Verbindung zustande kommt, müssen Sie die Verbindungseinstellungen anpassen:

- Mit ÄNDERN den Eingabeassistenten zum Einrichten der Netzwerkverbindung öffnen.

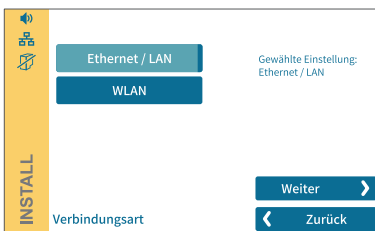

- Zuerst die gewünschte Verbindungsart auswählen.
- Mit WEITER die Auswahl übernehmen und fortsetzen.
- Schritt für Schritt die für das Netzwerk passenden Parameter einstellen. Fragen Sie dazu ggf. Ihren Netzwerkadministrator.



Die Übersicht „Verbindungseinstellungen“ zeigt und erklärt die möglichen Einstellungen (siehe Seite 135).



**Achtung!** Im weiteren Verlauf der Installation startet PostBase Vision möglicherweise mehrmals neu. Trennen Sie PostBase Vision nicht vom Netz.

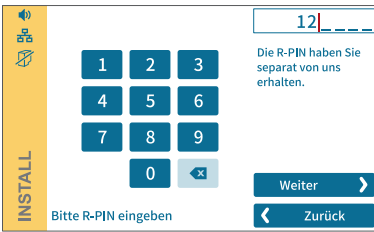

## R-PIN

- Die R-PIN (Repository-PIN) eintippen.
- Mit WEITER bestätigen und die Installation fortsetzen.

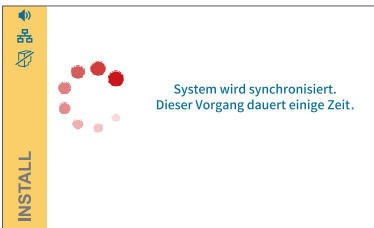

## Synchronisation ...

PostBase Vision lädt jetzt Software und Daten und startet dann neu.

- Folgen Sie den Informationen und Anweisungen im Display.

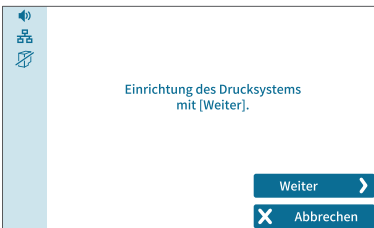

## Tintenkartusche einsetzen

- Zum Einsetzen der Tintenkartusche mit WEITER fortsetzen.

Hinweis: Fassen Sie nicht auf die Klappe des Drucksystems oder behindern Sie nicht anderweitig das automatische Aufklappen.

PostBase Vision fährt das Drucksystem in Wechselposition und öffnet dann die Klappe. Das Blinken der grünen LED zeigt an, dass noch keine Kartusche eingesetzt ist.

Die Bildfolge im Display zeigt den Ablauf beim Kartuschenwechsel.

Das Einsetzen der Kartusche ist im Folgenden ausführlich beschrieben.

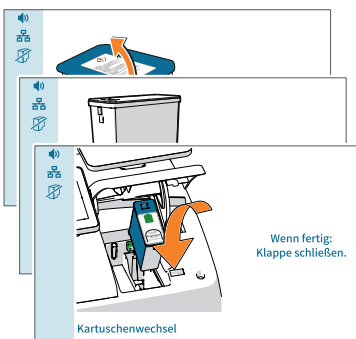



**Vorsicht!** Die Tinte verursacht schwere Augenreizungen und kann allergische Hautreaktionen verursachen. Das Verschlucken der Tinte kann gesundheitsschädlich sein.

- Beachten Sie die Gefahrstoffkennzeichnung auf der Kartuschenverpackung und der Tintenkartusche.
- Vermeiden Sie den Augenkontakt mit der Tinte.
- Vermeiden Sie das Verschlucken der Tinte.
- Stellen Sie sicher, dass Tintenkartuschen nicht in Kinderhände gelangen.

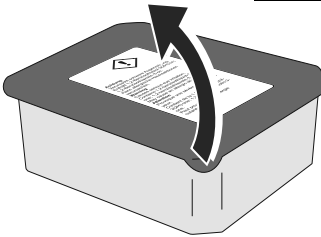

- Die Kartuschenverpackung öffnen.
- Die Tintenkartusche aus der Verpackung nehmen.

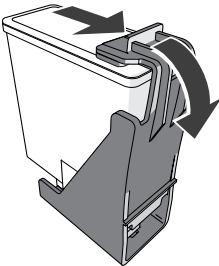

- Die Transportsicherung (Clip) entfernen.

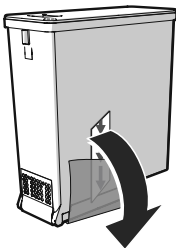

- Den Sicherungsstreifen (Düsenschutz) abziehen.

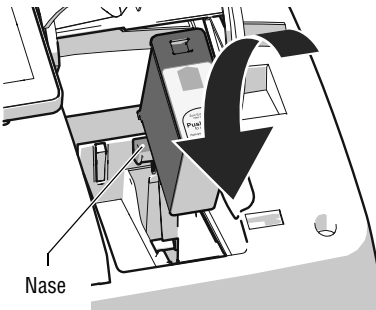

- Tintenkartusche mit den Kontakten nach hinten (zur Rückseite der PostBase Vision) halten. Der grüne Pfeil auf der Kartusche zeigt zu der grünen Nase am Kartuschenhalter.
- Tintenkartusche in den Kartuschenhalter einsetzen.
- Tintenkartusche nach unten drücken und nach hinten einrasten.

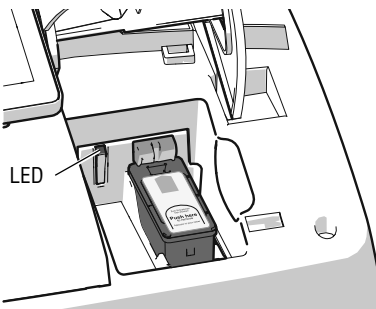

Bei korrekt eingesetzter Kartusche leuchtet die grüne LED dauerhaft.

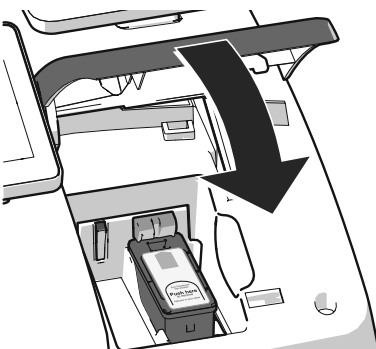

- Klappe des Drucksystems schließen:  
Im Bereich des PostBase Vision-Logos die Klappe herunterdrücken, bis die Verriegelung einrastet.

Haben Sie etwas Geduld: PostBase Vision bereitet die Kartusche jetzt auf den Gebrauch vor.

Symbol:  
volle Kartusche



In der Menüleiste zeigt PostBase Vision das Symbol für die volle Kartusche an.

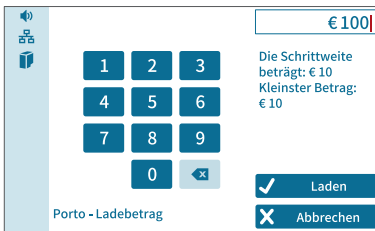

## Porto laden / Kontakt zum Datenzentrum

Um frankieren zu können, muss PostBase Vision über ein entsprechendes Portoguthaben verfügen. Dazu ist ein Kontakt mit dem Datenzentrum erforderlich.

- Folgen Sie den Anweisungen im Display.

## Frankiermenü (Beispiel)



## Installation abgeschlossen

Wenn PostBase Vision das Frankiermenü zeigt, ist die Installation der Frankiermaschine erfolgreich abgeschlossen.

Zum Installieren der automatischen Zuführung „PostBase Vision Feeder“ setzen Sie mit Schritt 7 fort.



Lautstärke, Displayneigung und -helligkeit können Sie direkt am Displayrahmen einstellen. Über die Schaltfläche MENÜ sind die weiteren Systemeinstellungen (z. B. PIN-Schutz, Standby-Zeit) zugänglich.



Besuchen Sie das Kundenportal **discoverFP**. Über Ihren passwortgeschützten Zugang finden Sie dort alle wichtigen Informationen zu Ihrem Frankiersystem, umfangreiche Verwaltungsfunktionen für Kostenstellen, Nutzerprofile und Werbemotive sowie komfortable Berichtsfunktionen.



## Schritt 7: PostBase Vision Feeder installieren (optional)



**Achtung!** Den Feeder erst aufstellen und anschließen, wenn die Frankiermaschine PostBase Vision vollständig installiert ist. Andernfalls erkennt PostBase Vision den Feeder nicht. Das Frankiersystem arbeitet nicht.

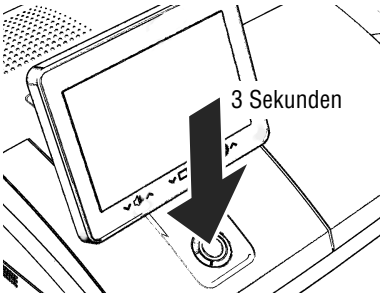

### Frankiermaschine ausschalten

- Die Taste EIN / AUS **drei Sekunden** drücken.

PostBase Vision führt eventuell laufende Vorgänge zu Ende, fährt ggf. das Display in seine Ausgangslage zurück und schaltet sich dann aus.

### Feeder aufstellen

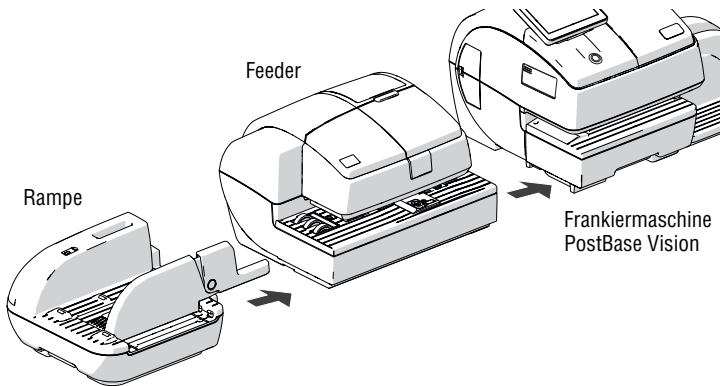

- Rampe, Feeder und Frankiermaschine wie im Bild oben dargestellt platzieren.
- Gehen Sie beim Zusammenbau am besten von links (bei der Rampe beginnend) nach rechts vor.

Die Komponenten werden durch „Nasen“ (jeweils an der rechten Gehäusesseite) und „Schlitze“ (jeweils links an der Unterseite) mechanisch gekoppelt und so in ihrer Lage zueinander fixiert.

- Den Feeder etwas anheben, zur Rampe ausrichten und vorsichtig absetzen. Die Nasen an der Rampe müssen dabei in den Schlitzen am Feeder einrasten.
- Auf die gleiche Art und Weise den Feeder mit der Frankiermaschine koppeln.
- Schutzfolie von der durchsichtigen Klappe abziehen.

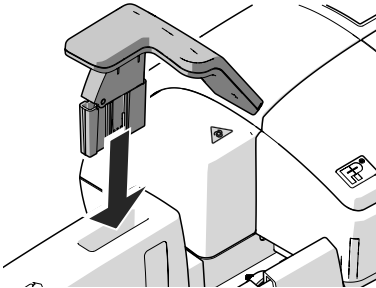

#### **Andruckarm montieren**

- Den Fuß des Andruckarms in den Schacht an der Rampe einsetzen.
- Den Andruckarm nach unten drücken, bis er im Schacht einrastet.

## Feeder anschließen



**Achtung!** Wenn der Feeder vorher in kalter Umgebung (d. h. unter 10 °C) war: Warten Sie nach dem Auspacken mindestens 2 Stunden, bevor Sie den Feeder anschließen. Der Feeder benötigt diese Zeit, um sich auf die Umgebungsbedingungen einzustellen.

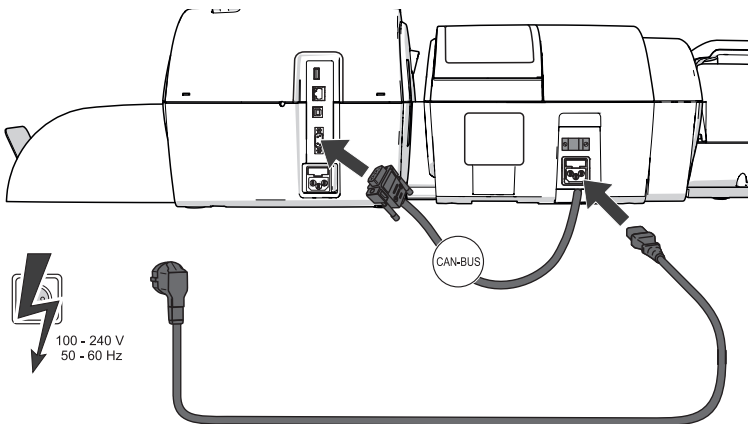

### *Anschluss an Frankiermaschine*

- Verbindungskabel des Feeders an die CAN-BUS-Schnittstelle der Frankiermaschine anschließen. Den Stecker festschrauben.

### *Elektroanschluss*

- Gerätestecker des Netzkabels in den Netzanschluss des Feeders stecken.
- Erst dann das Netzkabel an die Netzsteckdose anschließen.

## Tank mit Schließflüssigkeit füllen



**Warnung! Elektrische Gefährdung durch Kurzschlüsse.** *Hantieren Sie sehr vorsichtig mit Flüssigkeiten. Achten Sie beim Füllen des Tanks darauf, dass keine unter Spannung stehenden Teile benetzt werden. Falls dies doch einmal passiert: Ziehen Sie sofort die Netzstecker. Lassen Sie das Frankiersystem PostBase Vision vom Service überprüfen, bevor Sie es wieder in Betrieb nehmen.*

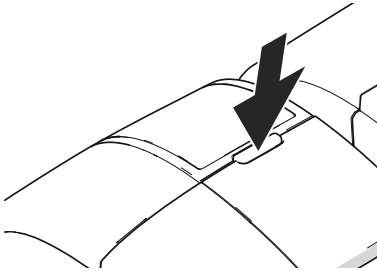

Der Tank befindet sich unter der durchsichtigen Klappe. Zum Öffnen der Klappe:

- Die Taste drücken.

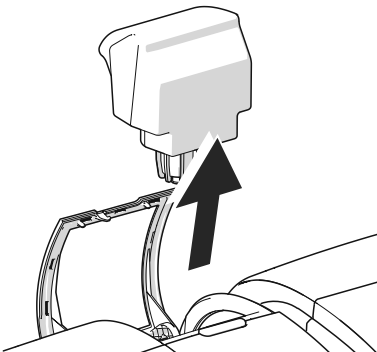

- Tank aus dem Gehäuse entnehmen.

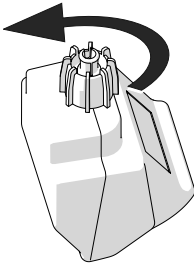

- Tankverschluss abschrauben.

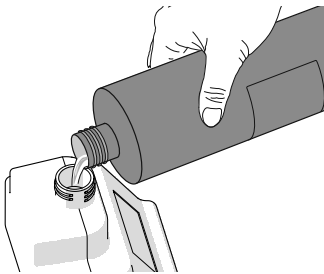

- Tank mit Schließflüssigkeit SEALIT füllen.

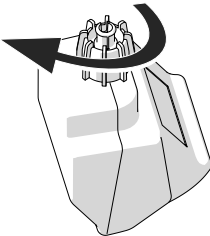

- Tankverschluss aufsetzen und festschrauben.
- Tank in gefahrloser Umgebung umdrehen (z. B. über einem Waschbecken), um die Dichtigkeit des Verschlusses zu prüfen.

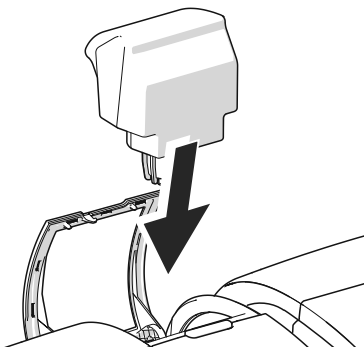

- Tank mit dem Verschluss nach unten in den Feeder einsetzen.

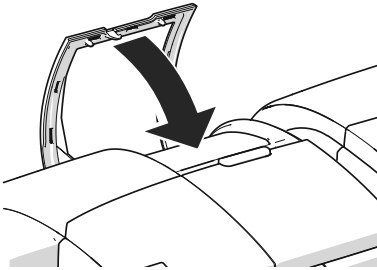

- Klappe schließen.

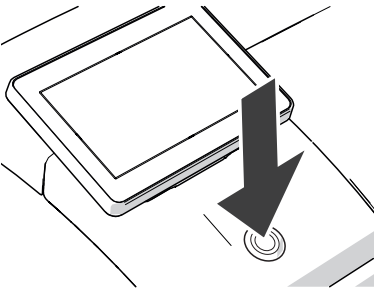

### Frankiersystem einschalten

- Die Taste EIN / AUS drücken.

Die LED-Beleuchtung an der Frankiermaschine geht an und das System startet. Im Display können Sie die ablaufende Startroutine verfolgen.

Beim Systemstart aktiviert PostBase Vision die angeschlossenen Systemkomponenten – am Feeder beginnt die LED-Statusanzeige (Schließfunktion EIN / AUS) zu leuchten.

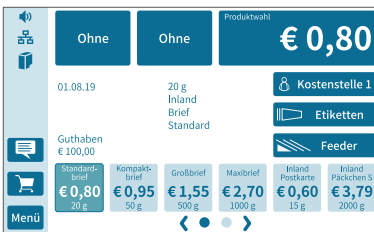

Nach erfolgreichem Systemstart erscheint im Display das Frankiermenü mit der zusätzlichen Schaltfläche FEEDER. Das Frankiersystem PostBase Vision mit Feeder ist betriebsbereit.

## 4 Das 1x1 der Bedienung

In diesem Kapitel lernen Sie Grundfunktionen des Frankiersystems PostBase Vision und den Umgang mit dem Touchdisplay kennen.

### 4.1 PostBase Vision ein- / ausschalten

Das Frankiersystem PostBase Vision kann ständig am Netz angeschlossen bleiben und ist so immer schnell betriebsbereit. Mit der zentral vor dem Display angeordneten Taste schalten Sie das Frankiersystem PostBase Vision EIN / AUS.

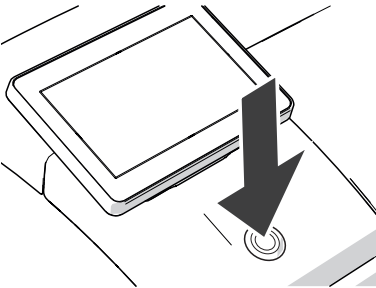

#### Einschalten

- Die Taste EIN / AUS drücken.

Die LED-Beleuchtung geht an und das System startet. Im Display können Sie den Prozessfortschritt verfolgen.

PostBase Vision heißt Sie – akustisch begleitet – willkommen, fährt das Display in die zuletzt genutzte Position und zeigt schließlich das Frankiermenü.

Wenn die Zugangskontrolle aktiviert ist, müssen Sie im Verlauf der Startroutine Ihre PIN eingeben.

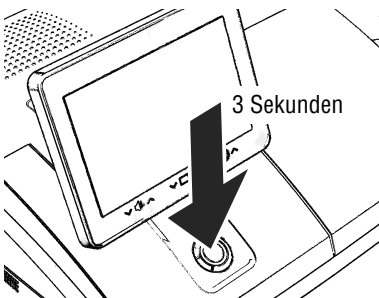

#### Ausschalten

- Die Taste EIN / AUS drei Sekunden drücken.

PostBase Vision führt eventuell laufende Vorgänge zu Ende, fährt ggf. das Display in seine Ausgangslage zurück und schaltet sich dann aus.

## PostBase Vision vom Netz trennen



**Achtung!** Schalten Sie PostBase Vision immer durch langes Drücken der Taste aus, bevor Sie PostBase Vision vom Netz trennen. Ziehen Sie keinesfalls einfach den Netzstecker oder unterbrechen Sie nicht auf andere Art und Weise die Stromzufuhr, bevor das Drucksystem in Dichtposition gefahren ist. Nur so beugen Sie dem Eintrocknen vor und erhalten eine gleichbleibend gute Druckqualität.

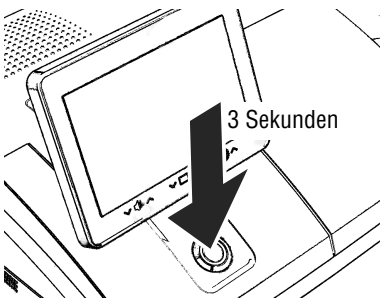

- Die Taste EIN / AUS drei Sekunden lang drücken, um die PostBase Vision auszu-schalten.

Wenn die Beleuchtung erloschen ist:

- Netzstecker aus der Netzsteckdose ziehen.

## 4.2 Ruhezustand (Standby)

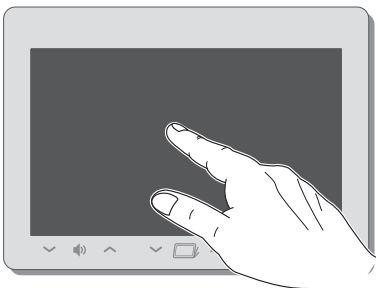

Wenn Sie das Frankiersystem einige Zeit nicht nutzen, schaltet es automatisch in den Ruhezustand (Standby).

Im Ruhezustand ist das Display dunkel. Die Taste leuchtet.

Durch kurzes Antippen des Displays „wecken“ Sie PostBase Vision wieder auf. Alternativ können Sie die Taste EIN / AUS kurz drücken.



## 4.3 Bildschirmelemente und Bedienweise

Dieses Kapitel stellt die Bedienoberfläche des Frankiersystems PostBase Vision vor. Sie lernen den Umgang mit dem Touchdisplay, die Bildschirmelemente sowie die verschiedenen Menüs, Fenstertypen und Symbole kennen.

### 4.3.1 Das Touchdisplay

Das Touchdisplay des Frankiersystems PostBase Vision **reagiert auf Druck** (resistives Display). Bei dieser Art Touchdisplay ist es egal, ob Sie mit einem Finger, dem Fingernagel, einem Stift oder auch Handschuhen bedienen.

Das Touchdisplay unterstützt verschiedene Bedienweisen: Antippen und Wischen. In Abhängigkeit von der gewünschten Aktion können Sie jeweils die von Ihnen bevorzugte Bedienweise wählen.

*Antippen*

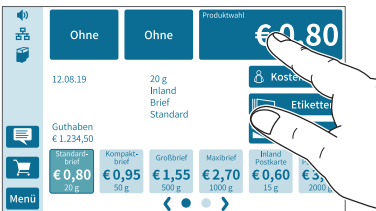

#### Allgemeine Bedienweise

- Tippen Sie das gewünschte Element auf dem Bildschirm kurz an (im Beispiel ist das die Schaltfläche mit dem Portowert).

PostBase Vision führt die entsprechende Aktion aus (im Beispiel öffnet die Produktwahl).

*Wischen*

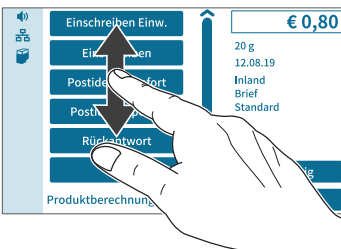

- Drücken Sie z. B. mit dem Finger in den Bereich, in dem Sie navigieren wollen.
- Halten Sie den Bereich gedrückt und bewegen Sie den Finger in die gewünschte Richtung.

*Scrollbalken verwenden*

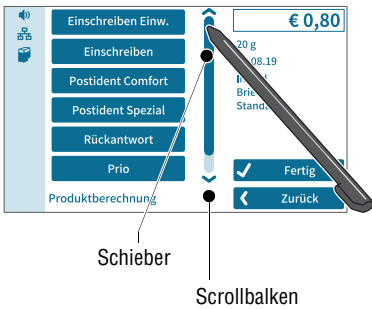

- Drücken Sie auf den Schieber und bewegen Sie diesen in die gewünschte Richtung.

Sie können auch auf die Pfeile tippen, um in der Liste zu blättern.

*Blättern in Listen*



In Listen und Menüs symbolisieren Punkte die Anzahl der verfügbaren Seiten. Der dunkelblaue Punkt zeigt die aktuelle Seite an.

- Tippen Sie auf die Pfeile, um in der Liste weiter- oder zurückzublätern.
- Tippen Sie auf einen Punkt, um direkt auf diese Seite zu springen.

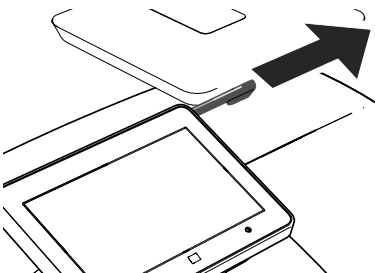

**Stift zur Touchdisplay-Bedienung**

Der mitgelieferte Stift zur Touchdisplay-Bedienung steckt hinten rechts im Displaygehäuse. Sie können den Stift einfach nach rechts herausziehen.



Stecken Sie den Stift nach Gebrauch am besten wieder an seinen Platz im Displaygehäuse. Er ist dort gut vor Verlust geschützt.

*Schaltflächen*

Schaltflächen heben sich vom Bildschirmhintergrund durch ihre Farbe ab. Je nach Funktion können sie verschiedene Zustände einnehmen:



Schaltfläche ist aktiv  
(kann angetippt werden).



Schaltfläche ist aktiv (kann angetippt werden). Diese Farbe ist für Schaltflächen mit speziellen Funktionen verwendet, z. B. für Kurzwahlen.



Schaltfläche ist ausgewählt.



Schaltfläche wird gerade angetippt.

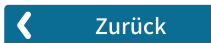

Schaltfläche ist deaktiviert  
(kann nicht angetippt werden).

*Standard-Schaltflächen*

Der Begriff „Standard-Schaltflächen“ meint die Schaltflächen OK, SPEICHERN, ABBRECHEN, WEITER und ZURÜCK.

Die Beschriftung kann je nach Funktion variieren.

### 4.3.2 Das Frankiermenü

Nach dem Einschalten und erfolgreich abgelaufener Startroutine erscheint im Display das Frankiermenü. Es zeigt die aktuellen Einstellungen zum Frankieren. Die farblich markierte Menüleiste links im Fenster zeigt Statusinformationen, z. B. zu Lautstärke, Netzwerkverbindung und Tintenstand und bietet Zugang zu weiteren Funktionen.

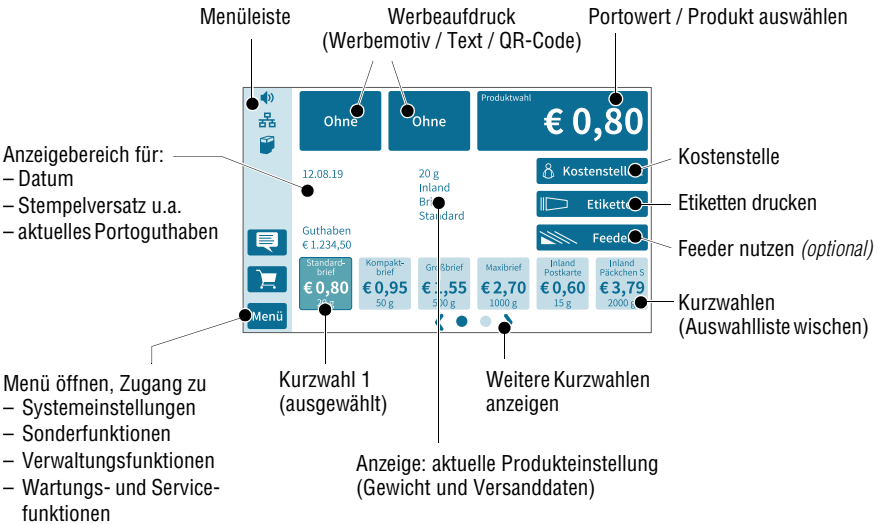

*Funktionen*

Im Frankiermenü:

- werden aktuelle Einstellungen angezeigt
- haben Sie Zugriff auf alle Einstellungen rund um den Frankierdruck
- frankieren Sie Ihre Sendungen
- können Sie Ihre Sendungen wiegen
- haben Sie über Schaltflächen in der Menüleiste Zugang zu weiteren Funktionen.

*Bedienweise*

Um eine Funktion / Einstellung auszuwählen, tippen Sie die Schaltfläche an. Je nach gewählter Funktion öffnet PostBase Vision dann eine Auswahlliste, ein Einstellmenü oder ein Menü mit weiteren Auswahlmöglichkeiten.

Die Auswahlliste mit den Kurzwahlen können Sie auch einfach „wischen“.

### 4.3.3 Die Menüleiste

Menüleiste (Beispiel)

**Anzeigen:**

- Lautstärke
- Netzwerkverbindung (LAN / WLAN)
- Tintenfüllstand

**Funktionen:**

- Neuigkeiten zu ihrem Frankiersystem lesen
- Verbrauchsmaterial / Zubehör bestellen
- Menü öffnen



Der farblich hervorgehobene Bereich links im Fenster ist die Menüleiste.

In der Menüleiste sehen Sie auf einen Blick wichtige Statusinformationen, z. B. die Lautstärke der Tonsignale, die Art der Netzwerkverbindung und den Füllstand der Tintenkartusche.

Im Frankiermenü hat die Menüleiste außerdem Schaltflächen, mit denen Sie Zugang zu Systemeinstellungen und weiteren nützlichen Funktionen haben.

Die Farbe der Menüleiste können Sie nach Ihrem Geschmack einstellen. Lesen Sie dazu Kapitel 15.6 auf Seite 126.

### 4.3.4 Das Menü



Menü (Beispiel)

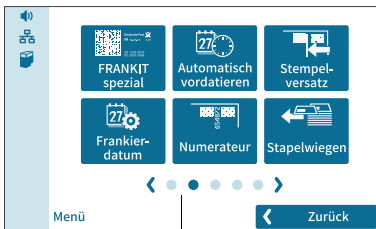

Weitere Menüfunktionen

Mit der Schaltfläche MENÜ öffnen Sie das Menü, in welchem Sie Zugang zu den Systemeinstellungen, zu Sonder- und Verwaltungsfunktionen sowie zu den Servicefunktionen haben.

Mit den Pfeilen blättern Sie im Menü weiter und zurück.

Durch Antippen der Punkte springen Sie direkt in das gewählte Menüfenster.

Sie können sich auch durch Wischen (nach rechts bzw. links) im Menü bewegen.

### 4.3.5 Auswahllisten

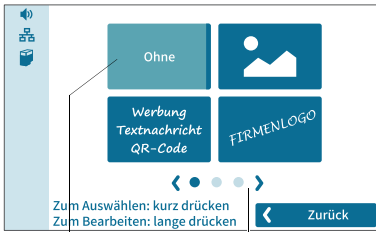

Aktuelle Einstellung

Weitere Auswahlmöglichkeiten anzeigen

Auswahllisten (z. B. für Werbemotive, Textnachrichten) bieten Ihnen alle verfügbaren Einstellungen zur Auswahl an. Die aktuelle Einstellung ist farblich hervorgehoben (helles Blau mit dunkelblauem Balken).

Mit den Pfeilen blättern Sie in der Liste weiter und zurück.

Durch Antippen der Punkte springen Sie direkt auf die entsprechende Seite der Auswahlliste.

Sie können sich auch durch Wischen (nach rechts bzw. links) durch die Liste bewegen.

Zum Übernehmen der gewünschten Einstellung tippen Sie die entsprechende Schaltfläche an.

### 4.3.6 Einstellmenüs

Zum Anpassen und Auswählen von Einstellungen öffnet sich jeweils ein eigenes Menü. Einstellmenüs gibt es in verschiedenen Ausführungen, z. B. als Liste mit möglichen Einstellungen zum Auswählen oder mit Tastenblock zur Eingabe von Ziffern.

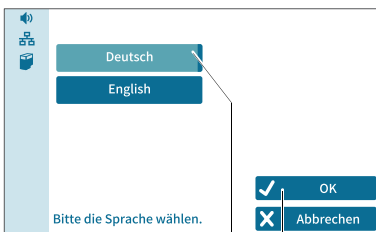

Aktuelle Einstellung

Aktuelle Einstellung übernehmen

#### Listen

Links im Display zeigt PostBase Vision die zur Verfügung stehenden Einstellungen. Die aktuelle Einstellung ist farblich hervorgehoben (helles Blau mit dunkelblauem Balken).

Wenn mehr als sechs Auswahlmöglichkeiten vorhanden sind, blättern oder wischen Sie die Liste.

Mit OK übernehmen Sie die aktuelle Einstellung und verlassen das Einstellmenü.

Mit ABBRECHEN verwerfen Sie Ihre Eingabe und verlassen das Einstellmenü.

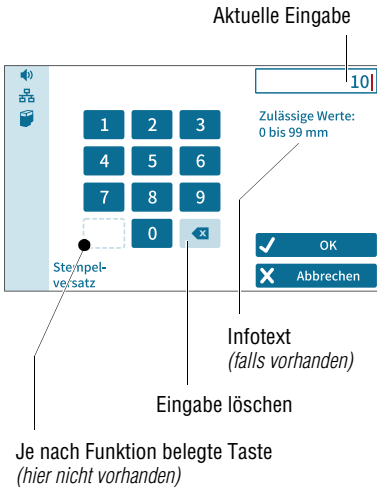

### Eingabe per Tastenblock

Mit dem Tastenblock links im Display geben Sie die Werte ein. Das Anzeigefeld rechts oben zeigt Ihre Eingabe an.

Der Tastenblock ist immer auf die jeweilige Situation abgestimmt: Die Taste links unten ist, sofern vorhanden, mit einer auf die aktuelle Funktion abgestimmten Bedienaktion belegt, z. B. Dezimalpunkt eingeben.

Der Infotext informiert über Besonderheiten und gibt zusätzliche Hinweise.

Mit OK übernehmen Sie die aktuelle Einstellung und verlassen das Einstellmenü.

Mit ABBRECHEN verwerfen Sie Ihre Eingabe und verlassen das Einstellmenü.

### 4.3.7 Bildschirmtastatur

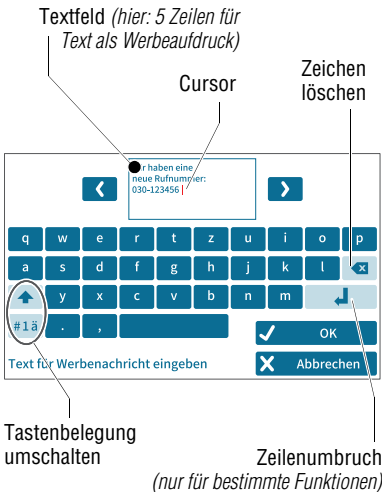

Zum Eingeben von Text, Ziffern und Sonderzeichen z. B. für einen individuelle Text als Werbeaufdruck, für die Eingabe von Kurzwahlnummern und bei der Kostenstellensuche öffnet PostBase Vision die Bildschirmtastatur.

Den eingegebenen Text sehen Sie oben im Display. Mit den Pfeilen links und rechts neben dem Textfeld können Sie den Cursor im Text bewegen. Durch Antippen können Sie den Cursor direkt an der gewünschten Textstelle platzieren.

Die Bildschirmtastatur unterstützt die Eingabe von Buchstaben, Ziffern und einer Reihe von Sonderzeichen.

Die Tasten zum Umschalten der Belegung sind jeweils auf die aktuelle Situation abgestimmt:



Großbuchstaben eingeben.  
Lange drücken: auf Großschreibung umschalten (Feststelltaste).



Großschreibung ist aktiv.  
Großschreibung ausschalten.



Zu Ziffern, Umlauten, Satz- und Sonderzeichen umschalten.

1/2

2/2

Blättern (zwischen den verfügbaren Sonderzeichen und Ziffer).



Zu Buchstaben zurückschalten.

Mit OK übernehmen Sie den angezeigten Text.

Mit ABBRECHEN verwerfen Sie Ihre Eingabe und verlassen die Texteingabe.

### 4.3.8 Pop-up-Fenster



Bei einigen Einstellungen öffnet sich ein Fenster, das das aktuelle Fenster zum Teil überdeckt (Pop-up-Fenster). Das Pop-up fordert zu einer Handlung auf.

Auch Meldungen, Etikettendruck und die Stapelverarbeitung mit Feeder erscheinen als Pop-up.

Manche Pop-up-Meldungen sind selbsttätig, d. h. nach einer bestimmten Zeit verschwinden diese von selbst.



### 4.3.9 Prozeduren / Eingabeassistenten (Wizards)

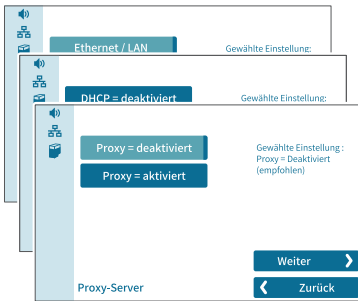

Bei umfangreichen Einstellungen, z. B. beim Konfigurieren der Netzwerkverbindung, führt Sie PostBase Vision Schritt für Schritt durch alle notwendigen Eingaben. Je nach Bedarf werden dabei unterschiedliche Fenstertypen verwendet.

Mit WEITER übernehmen Sie die aktuelle Einstellung und gehen zum nächsten Schritt.

Mit ZURÜCK können Sie zu vorherigen Schritten zurückgehen.

## 4.4 Displayneigung einstellen

Die Neigung des Displays lässt sich motorisch einstellen. Sie drücken dazu einfach am Displayrahmen auf die sensiblen Bereiche links und rechts vom Symbol .

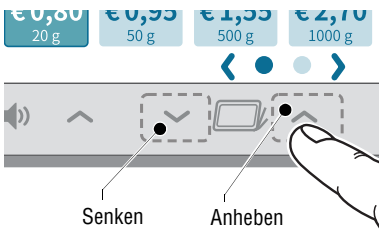

- Drücken Sie so lange auf die gewünschte Funktion (anheben / senken), bis das Display in der gewünschten Position steht.

Beim Ausschalten senkt PostBase Vision das Display in seine Endstellung ab. Beim Einschalten fährt das Display wieder in die eingestellte Position.

## 4.5 Displayhelligkeit einstellen

Für eine gute Lesbarkeit der Displaytexte und beste Wiedergabe der Kontraste können Sie die Helligkeit an Ihre Wünsche anpassen. Sie drücken dazu einfach am Displayrahmen auf die sensiblen Bereiche links und rechts vom Symbol .

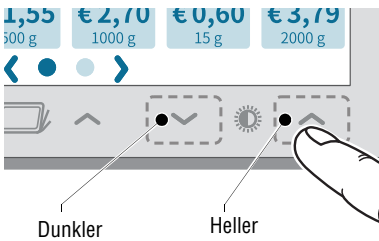

- Drücken Sie so lange auf die gewünschte Funktion (heller / dunkler), bis das Display die gewünschte Einstellung hat.

## 4.6 Lautstärke einstellen

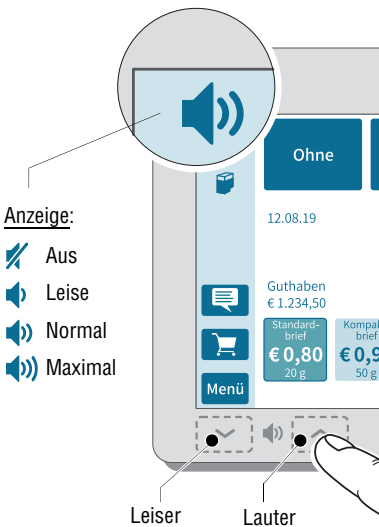

Die aktuelle Einstellung der Lautstärke für die Tonsignale sehen Sie in der Menüleiste oben links.

Zum Anpassen der Lautstärke drücken Sie am Displayrahmen auf die sensiblen Bereiche links und rechts vom Lautsprechersymbol.

- So lange auf die gewünschte Funktion (leiser oder lauter) drücken, bis das Testsignal in der gewünschten Lautstärke erklingt.

### Lautsprecher ausschalten

- So lange „Leiser“ stellen, bis in der Menüleiste das Symbol  erscheint.

Hinweis: Die Lautstärke der Tonsignale beim Systemstart ist fest eingestellt und nicht änderbar.

## 4.7 Frankieretiketten einlegen (PostBase Vision mit Etikettengeber)



**Achtung!** Wir empfehlen, nur Frankieretiketten von Francotyp-Postalia zu verwenden. Hierfür hat der Hersteller FP Zuverlässigkeit, Sicherheit und Eignung festgestellt. Erzeugnisse, die nicht vom Hersteller FP freigegeben sind, kann der Hersteller FP hinsichtlich Zuverlässigkeit, Sicherheit und Eignung trotz laufender Marktbeobachtung nicht beurteilen und auch nicht dafür einstehen. Nur so können wir Ihnen eine korrekte Etikettenverarbeitung zusichern.

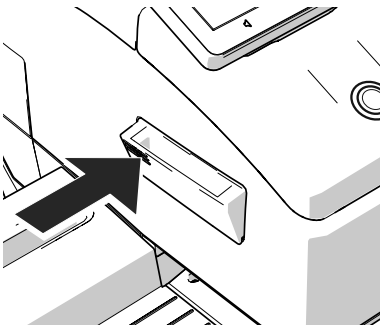

Um das Etikettenfach auszuklappen:

- Auf die geriffelte Fläche drücken, bis Sie ein Klickgeräusch hören, dann loslassen.

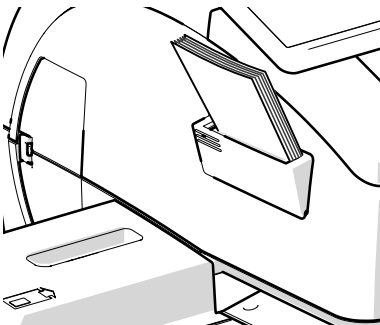

- Banderole von dem Etikettenpäckchen entfernen.
- Das komplette Päckchen (50 Etiketten) in das Etikettenfach einlegen:
  - Die zu bedruckende Papierseite zeigt nach oben.
  - Das Etikettenpäckchen in Richtung des aufgedruckten Pfeils bis zum Anschlag einschieben.

## 4.8 Briefauffang einrichten

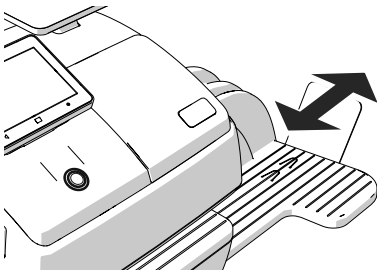

Der Briefauffang kann durch Verschieben des Anschlagwinkels an verschiedene Formate (bis maximal DIN B4) angepasst werden.

Der Anschlagwinkel hat mehrere Rastpunkte für die gebräuchlichsten Formate.

## 4.9 Die FP-Stapelbox verwenden *(optional)*

Die FP-Stapelbox – als optionale Zusatzkomponente für das Frankiersystem PostBase Vision bei Francotyp-Postalia erhältlich – wird an Stelle des Briefauffangs rechts neben der Frankiermaschine platziert. Auch ein Nachrüsten der PostBase Vision mit der FP-Stapelbox ist ganz einfach möglich. Speziell für größere Mengen Ausgangspost ist die Stapelbox mit einem Fassungsvermögen von bis zu 250 Briefen (*DIN C6/5, ein Blatt DIN A4 Inhalt*) eine praktische Alternative zum Briefauffang.

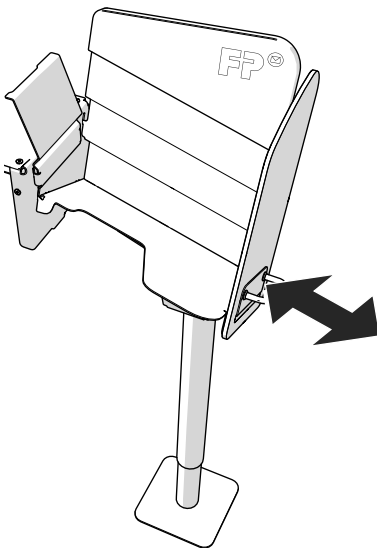

### Aufstellen

- Stellen Sie die FP-Stapelbox gemäß Montageanleitung auf.  
(Die ausführliche Montageanleitung für die FP-Stapelbox liegt der Verpackung bei.)

### Auf das Format der Sendungen anpassen

- Mit Hilfe des Griffes können Sie die rechte Seitenwand in Pfeilrichtung bewegen. Rastpunkte im Abstand von ca. 15 mm ermöglichen die Einstellung auf die verschiedenen Kuvertformate.

### Zum Entnehmen der Briefstapel ...

Die sorgfältig gestapelten Sendungen lassen sich Dank des speziell geformten Schachtbodens leicht von unten greifen und im Stapel entnehmen – selbst im laufendem Betrieb.

## 5 Frankierdruck einstellen

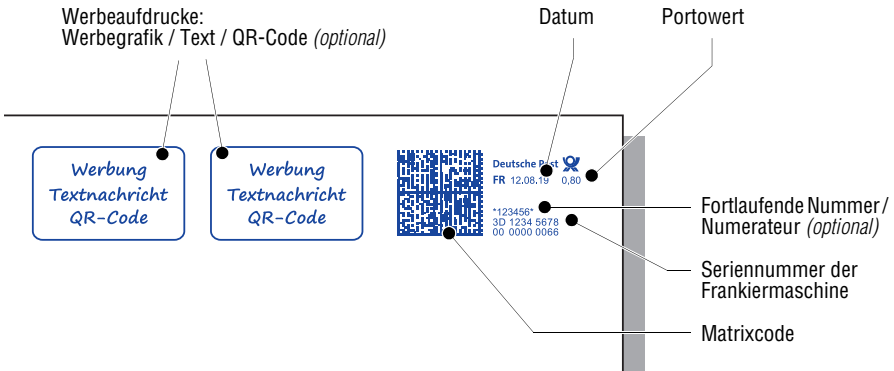

Dieses Kapitel beschreibt die notwendigen Einstellungen für die Freistempelung sowie die zusätzlich möglichen werbewirksamen Aufdrucke:

- Portowert / Produkt der Deutschen Post AG (siehe Kapitel 5.1)
- Datum (siehe Kapitel 5.2)
- Numerateur (siehe Kapitel 5.3)
- Werbeaufdrucke (siehe Kapitel 5.4).

Zum Frankieren mit dem GOGREEN-Logo der Deutschen Post AG lesen Sie bitte Kapitel 5.5.

Wie Sie mit der Funktion „Stempelversatz“ die Position des Frankierdruckes auf der Sendung seitlich verschieben können, lesen Sie in Kapitel 5.6.

Das Frankiersystem PostBase Vision unterstützt auch das Drucken der Sendungskennzeichnung für Sendungen mit Briefzusatzleistungen (BZL) sowie die Nutzung weiterer spezieller Dienstleistungen der Deutschen Post AG. Lesen Sie dazu bitte das Kapitel 7 auf Seite 83.

Die aktuellen Einstellungen zum Frankieren können Sie anhand eines Testabdrucks prüfen. Lesen Sie dazu Kapitel 5.7.

**Hinweis:** Die Beispiele in dieser Anleitung zeigen Postprodukte. Es kann jedoch sein, dass die Postgesellschaft kurzfristig Produkte / Leistungen ändert oder auch nicht mehr anbietet. Entsprechende Tarifänderungen werden softwareseitig schnellstmöglich für die Frankiersysteme zur Verfügung gestellt. Bezüglich der Dokumentation für Ihr Frankiersystem kann das jedoch nicht gewährleistet werden.

## 5.1 Portowert / Produkt der Post

Den Portowert, d. h. den Preis für das Produkt der Deutschen Post AG, stellt PostBase Vision anhand der gewählten Versanddaten (Ziel, Art, Abmessung der Sendung und ggf. Zusatzleistungen) in Verbindung mit dem angezeigten Gewicht ein.

Die Versanddaten wählen Sie einfach Schritt für Schritt im Produktmenü aus. Zum Wiegen der Sendungen steht Ihnen die eingebaute Waage zur Verfügung.

Die Wege zur passenden Produkteinstellung werden im Folgenden ausführlich erklärt:

- Besonders einfach und schnell stellen Sie Produkte per Kurzwahl ein. Lesen Sie Kapitel 5.1.1.
- Wie Sie die Versanddaten Schritt für Schritt auswählen, lesen Sie in Kapitel 5.1.2.
- Wie Sie das Gewicht Ihrer Sendungen mit der eingebauten Waage ermitteln, lesen Sie in Kapitel 5.1.3.1.
- Das Stapelwiegen – ein spezieller Wiegemodus für die eingebaute Waage – können Sie zum komfortablen Vorsortieren Ihrer Ausgangspost nach Portoklassen nutzen. Lesen Sie dazu Kapitel 5.1.3.2.

### 5.1.1 Produkt per Kurzwahl einstellen

Je nach Ausstattung können Sie bis zu 20 Kurzwahlen direkt im Frankiermenü abrufen. Bereits ab Werk sind typische Produkte der Post als Kurzwahl in der Frankiermaschine gespeichert. Beim Inkrafttreten neuer Tarife aktualisiert PostBase Vision automatisch auch die Kurzwahlen.

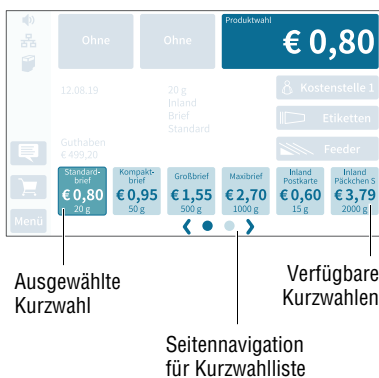

### Verfügbare Kurzwahlen

Die an Ihrem Frankiersystem zur Verfügung stehenden Kurzwahlen sehen Sie unten im Frankiermenü. Wenn 6 Kurzwahlen belegt sind, erscheinen unter den Kurzwahlen Pfeile und Punkte zur Navigation.

Sie können

- mit den Pfeilen in der Kurzwahlliste weiter und zurückblättern
- zum direkten Sprung auf eine Seite den entsprechenden Punkt antippen
- die Kurzwahlliste nach rechts bzw. links wischen.

## Eine Kurzwahl nutzen

- Die gewünschte Kurzwahl antippen.
- Falls erforderlich:
- Die Sendung wiegen.

Das Produkt mit dem zugehörigen Portowert ist zum Frankieren eingestellt.



Zum Speichern eines Produktes als Kurzwahl: entsprechende **Kurzwahl lange drücken**.

Für ausführliche Informationen zum Speichern, Umbenennen und Löschen von Kurzwahlen, lesen Sie bitte Kapitel 11.

### 5.1.2 Versanddaten einstellen



Im Frankiermenü:

- Den Portowert antippen.

PostBase Vision öffnet das Produktmenü (Produktberechnung).

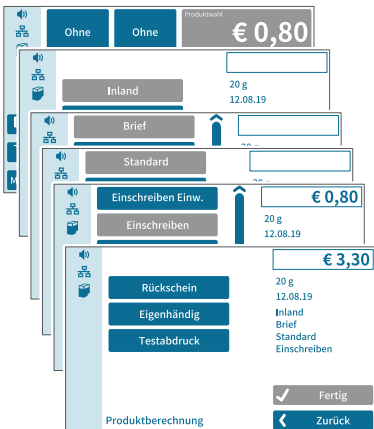

## Versanddaten auswählen

PostBase Vision fragt nacheinander alle notwendigen Angaben zur Sendung ab.

- Jeweils die gewünschte Einstellung antippen.

Die gewählten Versanddaten erscheinen rechts im Display. Sobald alle notwendigen Versanddaten eingestellt sind, erscheint der Portowert.

## Wenn die gewünschten Versanddaten eingestellt sind:

- Mit FERTIG bestätigen und zum Frankiermenü zurückkehren.

### 5.1.3 Gewicht einstellen

#### 5.1.3.1 Eine Sendung wiegen

Dieses Kapitel beschreibt die Verwendung der eingebauten Waage im Standardwiegemodus. Den Wiegemodus „Stapelwiegen“ zeigt PostBase Vision im Anzeigebereich des Frankiermenüs an. Wie Sie den Wiegemodus einstellen, lesen Sie in Kapitel 15.12 auf Seite 131.



**Achtung!** Bitte beachten Sie die folgenden Hinweise zum Umgang mit der eingebauten Waage:

- Beachten Sie das zulässige Höchstgewicht (abhängig von Ausstattung).
  - Die Waage ermittelt nur dann ein neues Gewicht, wenn die Waage zuvor entlastet wurde. Leeren Sie deshalb immer den Wiegeteller, bevor Sie eine Sendung zum Wiegen auflegen.
  - Bei laufendem Brieftransport ermittelt die Waage kein neues Gewicht. Warten Sie bis der Brieftransport stoppt, bevor Sie eine Sendung zum Wiegen auflegen.
  - Achten Sie beim Wiegen großformatiger Sendungen darauf, dass die Sendungen nicht das Displaygehäuse berühren. Sie verhindern so ein Verfälschen der Wiegeergebnisse und das Unterfrankieren.
- 

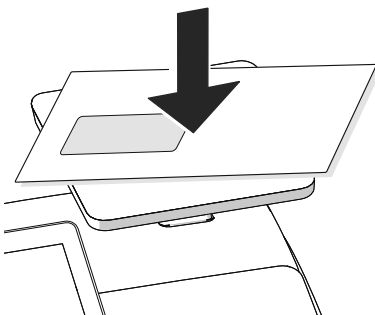

- Die Sendung auf den Wiegeteller legen.

PostBase Vision gibt einen Signalton aus, wenn die Waage das Gewicht der Sendung ermittelt hat.



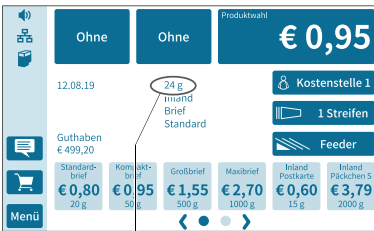

Eingestelltes Gewicht

Das von der Waage ermittelte Gewicht ist eingestellt. Anhand des angezeigten Gewichts und der gewählten Versanddaten stellt PostBase Vision den Portowert ein.



Mit der eingebauten Waage können Sie Ihre Sendungen sowohl im Frankiermenü als auch im Produktmenü wiegen.

### 5.1.3.2 Stapelwiegen

PostBase Vision unterstützt das Stapelwiegen mit der eingebauten Waage. Sie können damit größere Mengen gleichartiger Sendungen schnell und komfortabel wiegen und frankieren. Sie legen dazu einfach einen Briefstapel auf die Waage und nehmen jeweils einen Brief herunter. PostBase Vision misst dabei die Gewichtsänderung und ermittelt den passenden Portowert. Sie können jeden einzelnen Briefe sofort frankieren oder zunächst alle Briefe vom Stapel wiegen und nach Portowerten sortieren. Briefe mit dem gleichen Portowert frankieren Sie anschließend zusammenhängend in einem Arbeitsgang.



**Achtung!** Bitte beachten Sie die folgenden Hinweise zum Umgang mit der eingebauten Waage:

- Beachten Sie das zulässige Höchstgewicht (abhängig von Ausstattung).
- Bei laufendem Brieftransport ermittelt die Waage kein neues Gewicht. Warten Sie bis der Brieftransport stoppt, bevor Sie eine Sendung zum Wiegen vom Stapel entnehmen.
- Achten Sie beim Wiegen großformatiger Sendungen darauf, dass die Sendungen nicht das Displaygehäuse berühren. Sie verhindern so ein Verfälschen der Wiegeergebnisse und das Unterfrankieren.



- Den Wiegemodus „Stapelwiegen“ einstellen: MENÜ → STAPELWIEGEN (siehe auch Kapitel 15.12, Seite 131).

Den Modus „Stapelwiegen“ zeigt PostBase Vision im Frankiermenü an.

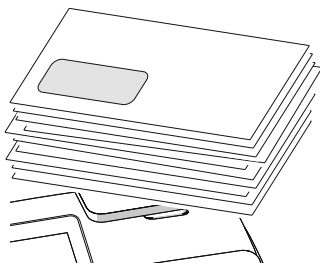

- Briefstapel oder Briefe in einer Postkiste auf den Wiegeteller legen.

Ein Tonsignal meldet, dass die Waage die aufliegende Last registriert hat.



Das Frankiermenü zeigt weiterhin das alte Gewicht und den alten Portowert.

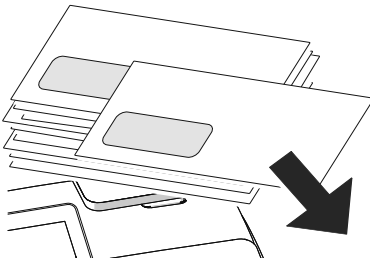

- Einen Brief vom Stapel oder aus der Postkiste nehmen.



- PostBase Vision ermittelt die Gewichtsänderung und berechnet den Portowert.



Wenn Sie den Wiegeteller leeren, fragt PostBase Vision, ob das zuletzt ermittelte Gewicht verwendet werden soll.

- Mit JA bestätigen, um das Porto für den letzten Brief des Stapels zu ermitteln.

Oder

- Mit NEIN das ermittelte Gewicht verwerfen, (z. B. weil Sie zuletzt die leere Postkiste vom Wiegeteller genommen haben). PostBase Vision ermittelt keinen Portowert.

## 5.2 Datum

Das Datum für den Frankierdruck ist von der Systemuhr automatisch auf das aktuelle Datum eingestellt. Sie können das Datum für den Frankierdruck vorstellen, um Sendungen für den Versand in den nächsten Tagen schon heute zu frankieren. Unzulässige Eingaben, z. B. ein zu weit voraus liegendes Frankierdatum oder Rückdatierungen, lässt PostBase Vision nicht zu.

Die aktuelle Einstellung sehen Sie im Anzeigebereich des Frankiermenüs.



### Das Frankierdatum einstellen

- MENÜ antippen.
- FRANKIERDATUM auswählen.

PostBase Vision öffnet das Einstellmenü für das Frankierdatum.

- Das gewünschte Datum einstellen.



Mit << können Sie das Frankierdatum auf das aktuelle Datum zurücksetzen.

- Das angezeigte Datum mit OK bestätigen.

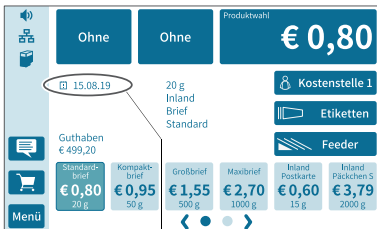

Frankierdatum ist vorgestellt

Bei einem in der Zukunft liegenden Datum erscheint vor dem eingestellten Datum ein Symbol, das auf die veränderte Datumseinstellung hinweist.



Falls Sie regelmäßig ab einer bestimmten Uhrzeit Ihre Post für den Folgetag bzw. den nächsten Einlieferungstermin frankieren, können Sie das Feature „Automatisch vordatieren“ nutzen (siehe Kapitel 15.11).

### 5.3 Numerateur – Sendungen nummerieren

Der Numerateur kennzeichnet die Sendungen beim Frankieren mit einer fortlaufenden 6-stelligen Nummer. Den Anfangswert für den Numerateur können Sie beliebig einstellen. Für PostBase Vision 35 ist der Numerateur optional erhältlich.



#### Den Numerateur ein- / ausschalten

- MENÜ antippen.
- NUMERATEUR auswählen.

PostBase Vision öffnet das Einstellmenü für den Numerateur.

- Den gewünschten Anfangswert eingeben.
- Mit OK die angezeigte Einstellung übernehmen.



Für Frankierungen mit Sendungskennzeichnung für Briefzusatzleistungen steht die Funktion „Numerateur“ nicht zur Verfügung.

Numerateur – die möglichen Einstellungen und ihre Bedeutung:

---

0	Der Numerateur ist ausgeschaltet. Die Sendungen werden NICHT nummeriert.
1 ... 999999	Die Sendungen werden beim Frankieren nummeriert. Die angezeigte Nummer wird bei der nächsten Frankierung gedruckt.

---

## 5.4 Werbeaufdrucke

PostBase Vision kann beim Frankieren bis zu zwei Werbeaufdrucke Ihrer Wahl mit auf die Sendungen drucken. Werbeaufdrucke können sein:

- Grafische Werbemotive
- Text
- als QR-Code verschlüsselte Informationen.

Sie können die Werbung in beliebiger Reihenfolge drucken.

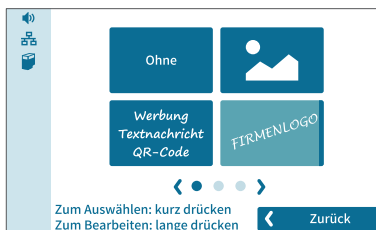

### Einen Werbeaufdruck einstellen

Im Frankiermenü:

- Eine der beiden Werbeaufdruck-Schaltflächen antippen.

PostBase Vision öffnet eine Auswahlliste mit allen verfügbaren Werbeaufdrucken.

- Den gewünschten Werbeaufdruck antippen.

PostBase Vision kehrt zum Frankiermenü zurück. Der Werbeaufdruck ist zum Frankieren eingestellt.

Hinweis: Lange Texte erscheinen auf der Schaltfläche im Frankiermenü gekürzt.

- Den zweiten Werbeaufdruck auf die gleiche Art und Weise einstellen.



Wie Sie Texte und QR-Codes eingeben, ändern und löschen, lesen Sie in Kapitel 12.

## 5.5 GOGREEN-Logo (optional)

GOGREEN ist der Markenname für den klimaneutralen Versand mit der Deutschen Post. Im Rahmen von GOGREEN werden die beim Transport Ihrer Sendungen entstehenden CO<sub>2</sub>-Emissionen in Klimaschutzprojekten ausgeglichen. Für die Teilnahme an GOGREEN ist eine vertragliche Vereinbarung mit der Deutschen Post erforderlich. Weitere Informationen erhalten Sie unter [www.deutschepost.de/gogreen](http://www.deutschepost.de/gogreen).

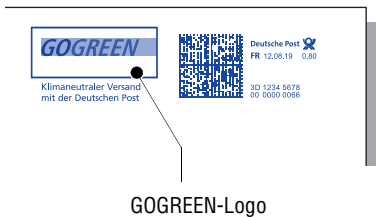

PostBase Vision bietet Ihnen die Möglichkeit, zeitgleich mit der Frankierung das GOGREEN-Logo der Deutschen Post auf die Sendungen aufzubringen.

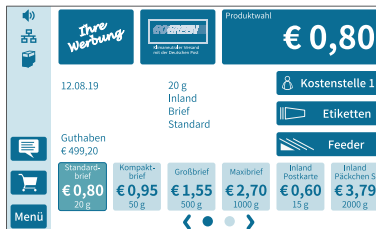

Wenn Sie am GOGREEN-Programm der Deutschen Post AG teilnehmen, ist das GOGREEN-Logo als Werbeaufdruck in Ihrem Frankiersystem PostBase Vision hinterlegt.

Sie stellen das GOGREEN-Logo genau wie einen Werbeaufdruck ein.

## 5.6 Stempelversatz

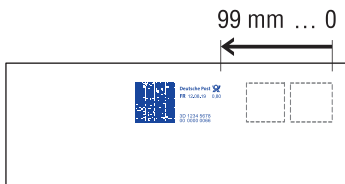

PostBase Vision druckt den Frankierdruck in einem fest eingestellten Abstand von der rechten Briefkante. Diesen Abstand können Sie durch Einstellen eines Stempelversatzes vergrößern und so den Frankierdruck nach links verschieben.

Wenn ein Stempelversatz eingestellt ist, erscheint der Wert zusammen mit einem Symbol im Anzeigebereich des Frankiermenüs.

### Einen Stempelversatz einstellen

- MENÜ antippen.
- STEMPELVERSATZ auswählen.

PostBase Vision öffnet das Einstellmenü für den Stempelversatz.

- Den gewünschten Betrag für den Versatz eintippen.
- Den angezeigten Stempelversatz mit OK bestätigen.

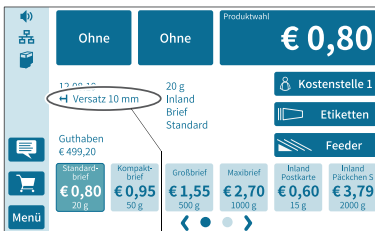

Eingestellter  
Stempelversatz

Der Stempelversatz für den Frankierdruck ist eingestellt und bleibt – auch nach dem Ausschalten – bis zur nächsten Änderung erhalten. Der Anzeigebereich im Frankiermenü zeigt den eingestellten Stempelversatz.



## 5.7 Testabdruck – die Frankierdruckeinstellungen testen

Anhand eines Testabdruckes können Sie die Einstellungen für die Frankierung sowie die Druckqualität prüfen.

*Testabdruck (Beispiel)*



Der Ausdruck MUSTER über dem Matrixcode und der durchgekennzeichnete Portowert kennzeichnen den Testabdruck deutlich sichtbar als ungültigen Frankierdruck.

Testabdrucke dürfen Sie keinesfalls bei der Deutschen Post AG einliefern.

Testabdrucke werden in den Postregistern nicht erfasst.

### Testabdruck einstellen

- Die gewünschten Parameter für den Frankierdruck (Werbung, Textnachricht, Datum, Stempelversatz etc.) einstellen.

Im Frankiermenü:

- Den Portowert antippen.
- Das gewünschte Produkt einstellen.

Sobald alle notwendigen Versanddaten eingestellt sind, können Sie einen Testabdruck ausführen. Sie finden die Option TESTABDRUCK jeweils am Ende der Liste der Zusatzdienste.

- TESTABDRUCK auswählen.

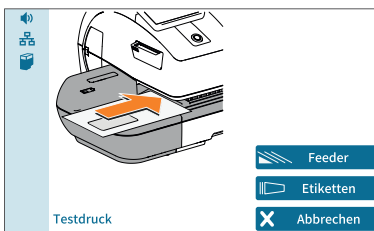
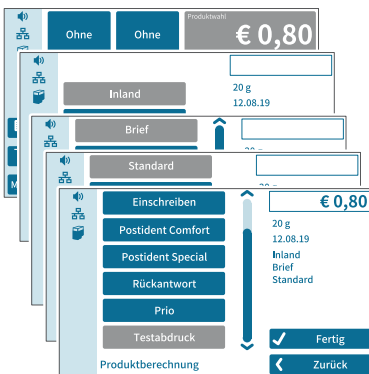

PostBase Vision fordert zum Testdruck auf.

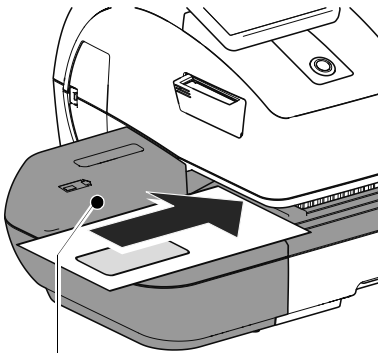

Anlagefläche

### Testdruck auf ein Frankieretikett drucken

*(PostBase Vision mit Etikettengeber)*

- ETIKETTEN antippen, um den Testdruck auf ein Etikett zu drucken.

PostBase Vision generiert den Testdruck und druckt ihn auf ein Etikett.

### Testdruck auf ein leeres Kuvert

- Für den Testabdruck ein leeres Kuvert (oder eine Postkarte) anlegen:
  - zu bedruckende Seite oben
  - die Oberkante liegt bündig an der Anlagefläche an.
- Das Kuvert in Pfeilrichtung einschieben und loslassen.

PostBase Vision generiert den Testdruck und zieht dann Kuvert ein und druckt.



Mehr zum Thema „Anlegen“ lesen Sie in Kapitel 6.3.

## 6 Frankieren

In diesem Kapitel lesen Sie, wie Sie sich an der PostBase Vision als Benutzer anmelden, eine Kostenstelle zum Erfassen der Portokosten einstellen, wie Sie Briefe an der Handanlage anlegen, mit der automatischen Zuführung (Feeder) und dem Briefschließer arbeiten und Etiketten zum Aufkleben auf Sendungen frankieren. Für die Frankierfunktion verfügbare Zählerfunktionen sind hier beschrieben. Für ausführliche Informationen zum Einstellen des Frankierdruckes lesen Sie bitte Kapitel 5.

Bitte beachten Sie die folgende **Hinweise der Deutschen Post AG** zur Einlieferung freigestempelter Sendungen:

- Jeder Frankierdruck darf nur ein Mal, als PostBase Vision-Originaldruck, bei der Deutschen Post AG eingeleistet werden.
- Die Deutsche Post AG behält sich das Recht vor, nicht lesbare Frankierdrucke zurückzuweisen. Achten Sie deshalb immer darauf, dass PostBase Vision saubere und gut lesbare Frankierdrucke erzeugt.
- Frankieretiketten müssen bündig mit der rechten oberen Ecke des Briefkuverts aufgeklebt sein und fest haften.

### 6.1 Benutzer anmelden / wechseln *(optional)*

Für PostBase Vision kann eine benutzerspezifische Zugangskontrolle eingerichtet sein. In diesem Fall wählen Sie beim Systemstart den Benutzer aus und geben die passende PIN ein. Damit wird das entsprechende Nutzerprofil geladen. Im Nutzerprofil sind u. a. die folgenden Einstellungen hinterlegt: Name, PIN, Budgets, zugewiesene Kostenstelle(n), die Standardkostenstelle sowie die Freigabe zum Portoladen.



#### Benutzer wechseln

- Die Taste EIN / AUS kurz drücken. PostBase Vision zeigt die Liste der Benutzer.
- Den gewünschten Benutzer auswählen.
- Die PIN eingeben und bestätigen.

PostBase Vision lädt das Nutzerprofil und zeigt dann das Frankiermenü.



Der Administrator des Frankiersystems kann im Kundenportal discoverFP Benutzer einrichten und verwalten.

## 6.2 Kostenstelle einstellen / wechseln

Wenn die Kostenstellenfunktion für Ihr Frankiersystem auf dem Kundenportal discoverFP eingerichtet ist, werden alle Frankierungen auf die eingestellte Kostenstelle gebucht. Die eingestellte Kostenstelle sehen Sie im Frankiermenü auf der Kostenstellenschaltfläche (das ist die Schaltfläche direkt unter dem Portowert).

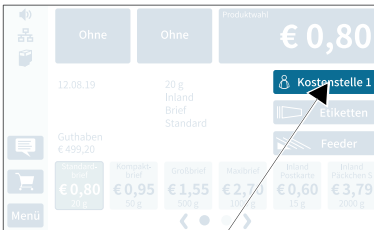

Eingestellte Kostenstelle

- Im Frankiermenü die Kostenstellenschaltfläche antippen.



PostBase Vision öffnet eine Auswahlliste mit allen verfügbaren Kostenstellen. Die aktuelle Kostenstelle ist farblich hervorgehoben (helles Blau mit dunkelblauem Balken). Im Beispiel ist das „Kostenstelle 1“.

- Gewünschte Kostenstelle antippen.

PostBase Vision stellt diese Kostenstelle ein und kehrt zum Frankiermenü zurück.



Falls in der Auswahlliste Namen von Kostenstellen nicht vollständig auf der Schaltfläche zu sehen sind, können Sie sich durch langes Drücken der betreffenden Schaltfläche den vollständigen Kostenstellennamen anzeigen lassen.



Falls Benutzer eingerichtet sind, stehen nur die für den gerade aktiven Benutzer freigegebenen Kostenstellen zur Auswahl.



<input type="text" value="stelle 3"/>															
q	w	e	r	t	z	u	i	o	p						
a	s	d	f	g	h	j	k	l	<x						
↑	y	x	c	v	b	n	m	↓							
# 1 a	.	,								✓	OK				
Kostenstellen suchen										✗	Abbrechen				

### Kostenstellen suchen / Liste filtern

- Mit SUCHEN die Kostenstellensuche öffnen. Mit der Suchfunktion können Sie nach einer bestimmten Kostenstelle suchen oder die Liste filtern. Besonders bei langen Listen gelangen Sie so schnell zu der gewünschten Kostenstelle.
- Zeichenfolge eingeben, die im Kostenstellennamen enthalten sein soll. Groß-/Kleinschreibung hat keinen Einfluss auf das Suchergebnis.
- Mit OK bestätigen.

Die gefilterte Kostenstellenliste erscheint. Die Auswahlliste zeigt nur noch Kostenstellen, die diese Zeichenfolge an einer beliebigen Stelle im Namen enthalten.

## 6.3 Briefe anlegen und frankieren

### 6.3.1 Handanlage

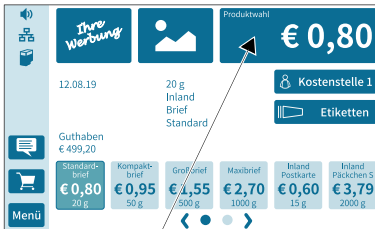

PostBase Vision ist frankierbereit

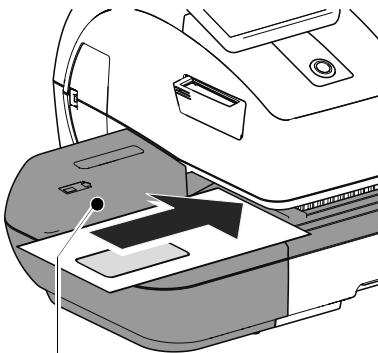

Anlagefläche

An dem Frankiersystem PostBase Vision mit Handanlage legen Sie Ihre Sendungen einzeln zum Frankieren an. Beachten Sie bitte die Spezifikation für das Frankiergut auf Seite 205.

Wenn das Frankiermenü einen Portowert anzeigt, können Sie Sendungen zum Frankieren anlegen.

- Den Brief an der Handanlage anlegen:
  - zu bedruckende Seite ist oben (Adressfeld ist sichtbar)
  - die Oberkante liegt bündig an der Anlagefläche an.
- Den Brief in Pfeilrichtung einschieben und loslassen.

PostBase Vision zieht den Brief ein, druckt und wirft den frankierten Brief nach rechts in den Briefauffang aus.

Sie können bei laufendem Brieftransport nacheinander weitere Briefe zuführen.

### 6.3.2 Briefschließer (optional)

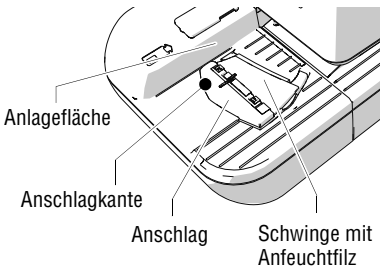

Mit dem Briefschließer können Sie Kuvertlaschen vor dem Frankieren anfeuchten. Beim Transport durch die Frankiermaschine wird die befeuchtete Lasche angedrückt.

Für bereits geschlossene Briefe oder Postkarten verwenden Sie den Briefschließer einfach als Handanlage (siehe Kapitel 6.3.1).

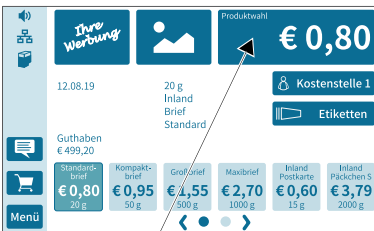

Wenn das Frankiermenü einen Portowert anzeigt, können Sie Sendungen zum Frankieren anlegen.

Beachten Sie bitte die Spezifikation für das Frankiergut auf Seite 205.

PostBase Vision ist frankierbereit

#### Kuvertlasche befeuchten

- Brief mit der offenen Lasche nach unten halten.
- Brief in Pfeilrichtung am Briefschließer „einhaken“.

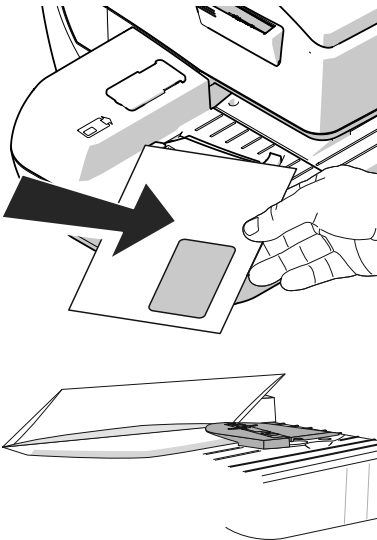

Das Bild zeigt, wie der Brief richtig im Briefschließer liegt:

- Die Lasche befindet sich unter dem Anschlag.
- Die Anschlagkante liegt genau im Laschenfalz.

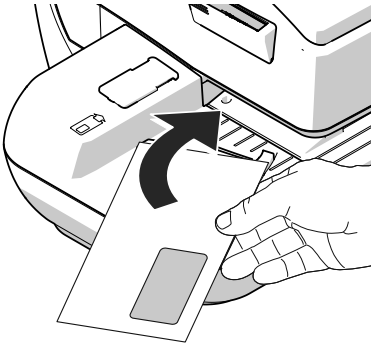

- Brief wie im Bild dargestellt mit einer leichten Drehung durch den Briefschließer führen.

Dabei wird die beleimte Laschenkante unter dem Anfeuchtfilz entlang geführt und angefeuchtet.

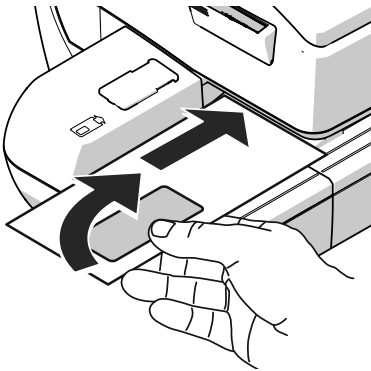

- Die Briefoberkante an der Anlagefläche ausrichten und den Brief in Pfeilrichtung einschieben und loslassen.

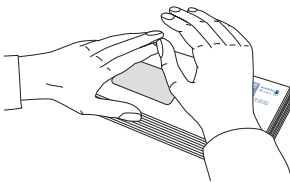

### **Befeuchtete Kuvertlaschen andrücken**

Um sicherzustellen, dass die Kuverts fest verschlossen sind, empfehlen wir, die Kuvertlaschen nach dem Frankieren fest anzudrücken.

- Im Bereich der Kuvertlaschen mit der Hand einmal kräftig über den Briefstapel streichen.



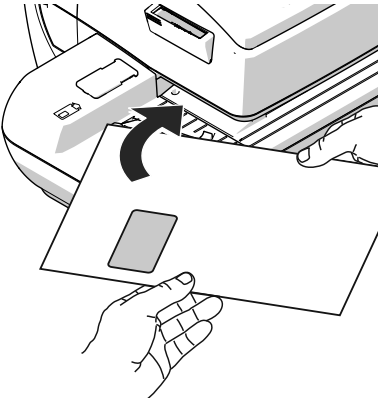

### **Großformatige Sendungen**

Großformatige Sendungen führen Sie beim Befeuchten am besten mit beiden Händen. Sobald die Frankiermaschine den Brief erfasst hat, sollten Sie den Brief nur noch leicht unterstützen.

### 6.3.3 Feeder – automatische Zuführung vom Stapel *(optional)*

Ausgestattet mit dem Feeder verarbeitet das Frankiersystem PostBase Vision Briefe und Postkarten vom Stapel. Beachten Sie bitte die Spezifikation für das Frankiergut sowie die Kuvertspezifikationen für das maschinelle Schließen auf den Seiten 205 bis 206.

#### 6.3.3.1 Briefstapel vorbereiten und Feeder einrichten



**Vorsicht! Mögliche Gefährdung durch automatischen Anlauf.** Wenn PostBase Vision frankierbereit ist, startet der Brieftransport, sobald ein Objekt den Sensor für die Brieferkennung bedeckt. Fassen Sie deshalb nicht in den Bereich des Sensors. Lassen Sie keine Gegenstände in den Bereich des Sensors gelangen. Sie vermeiden so ein versehentliches Starten des Brieftransports.



Zum Einrichten des Feeders können Sie am Touchdisplay das MENÜ einstellen. PostBase Vision ist dann nicht frankierbereit und der Brieftransport kann nicht starten.

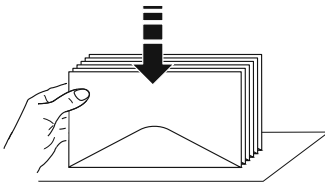

#### Briefstapel vorbereiten

- Briefstapel so sortieren, dass alle Kuvertlaschen unten liegen.
- Oberkanten bündig ausrichten:  
Briefstapel mit der Oberkante auf einer ebenen Unterlage auflockern und glattstoßen.

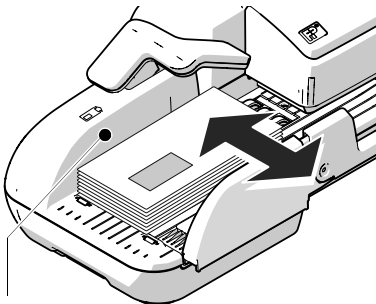

Anlagefläche

#### Briefführung einstellen

- Einen Briefstapel einlegen:
  - zu bedruckende Seite (Adress-Seite) oben
  - die Brief-Oberkanten liegen an der Anlagefläche an
  - zulässige Stapelhöhe (55 mm) einhalten.
- Briefführung so einstellen, dass sie am Briefstapel anliegt.

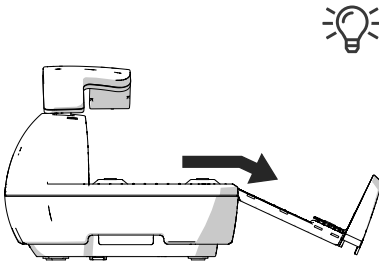

### Briefführung nach unten klappen

Falls die Briefführung beim Anlegen großformatiger Sendungen stört, können Sie die Briefführung nach unten klappen.

- Briefführung vorsichtig bis zum Anschlag herausziehen.
- Briefführung wie im Bild gezeigt nach unten klappen und auf der Tischplatte ablegen.

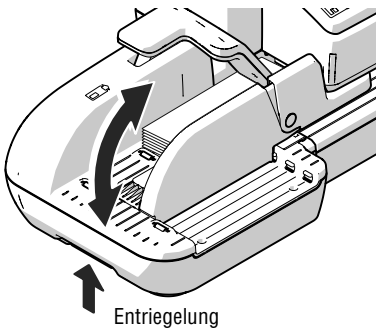

### Neigung der Rampe anpassen

- Rampe entriegeln: Unter die Rampe greifen und die Entriegelung nach links drücken.
- Rampe anheben oder senken und Entriegelung loslassen, um die Rampe in der gewünschten Lage zu fixieren.

### 6.3.3.2 Schließfunktion ein- / ausschalten

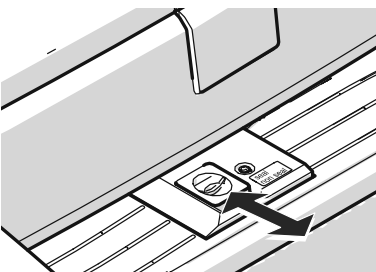

Wenn die Briefe (bis maximal 7 mm Dicke) verschlossen werden sollen:

- Den Schalter „Kuvertverschluss“ nach hinten in die Position **seal** stellen.

Die Schließfunktion ist eingeschaltet. Die LEDs unter der Tankklappe leuchten hell.

Wenn die Briefe nicht verschlossen werden sollen oder schon verschlossen sind:

- Den Schalter „Kuvertverschluss“ nach vorn in die Position **non seal** stellen.

Die Schließfunktion ist ausgeschaltet. Die LEDs unter der Tankklappe leuchten gedimmt.

### 6.3.3.3 Briefdicke einstellen

Wenn Sie Briefe von 6-10 mm Dicke frankieren möchten, nutzen Sie für beste Ergebnisse die „dicke Briefe“-Funktion des Feeders.

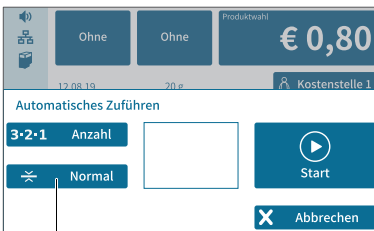

Schaltfläche „Briefdicke“

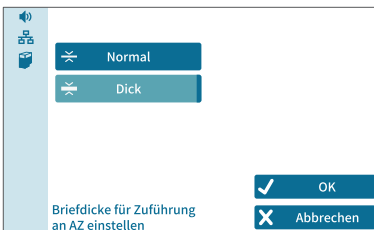

- Im Frankiermenü FEEDER antippen.

PostBase Vision öffnet das Pop-up-Fenster „Automatisches Zuführen“. Auf der Schaltfläche für die Briefdicke sehen Sie die aktuelle Einstellung (Normal oder Dick).

- Im Pop-up-Fenster die Schaltfläche für die Briefdicke antippen.

- Wählen Sie entsprechend der zu frankierenden Briefe NORMAL oder DICK.

Die gewählte Einstellung ist farblich hervorgehoben (helles Blau mit dunkelblauem Balken).

- Mit OK die angezeigte Einstellung übernehmen.

Wenn „dicke Briefe“ eingestellt ist, verarbeitet PostBase Vision die Briefe langsamer. Denken Sie daran, die Einstellung für eine optimale Verarbeitungsgeschwindigkeit auf NORMAL zurückzustellen.

### 6.3.3.4 Briefe im Stapel anlegen und frankieren

Wenn der Feeder eingerichtet ist (siehe Kapitel 6.3.3.1 bis 6.3.3.3) und der gewünschte Frankierdruck eingestellt ist (siehe Kapitel 5), können Sie die Verarbeitung starten. PostBase Vision bietet auch die Möglichkeit, vor dem Frankieren eine Stückzahl festzulegen. Lesen Sie dazu das Kapitel „Mit Vorwahlzähler arbeiten“ auf Seite 79.



#### **Vorsicht! Automatischer Anlauf.**

*Wenn PostBase Vision frankierbereit ist, startet der Brieftransport, sobald ein Brief am Feeder angelegt wird. Erschrecken Sie nicht.*

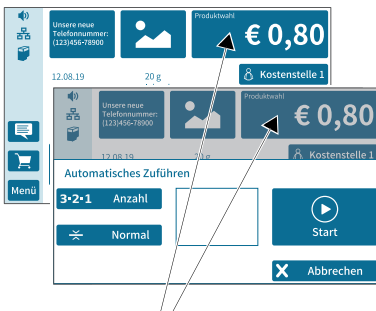

PostBase Vision ist frankierbereit

Sie können die Verarbeitung sowohl vom Frankiermenü aus als auch im Pop-up-Fenster „Automatisches Zuführen“ einfach durch Anlegen eines Briefstapels starten.

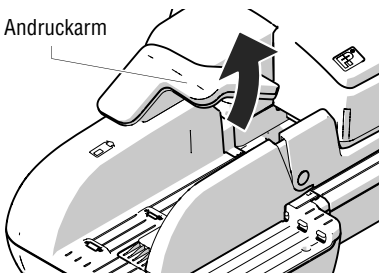

- Den Andruckarm nach oben schwenken.

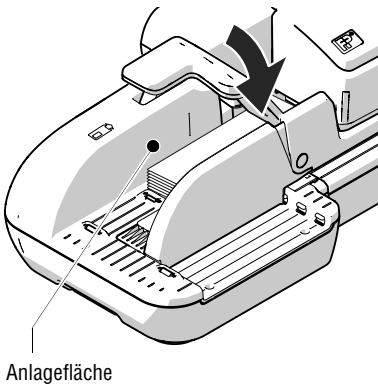

Anlagefläche

- Den vorbereiteten Briefstapel anlegen:
  - zu bedruckende Seite (Adress-Seite) oben
  - die Brief-Oberkanten liegen an der Anlagefläche an
  - zulässige Stapelhöhe von 55 mm einhalten.
- Den Andruckarm nach unten schwenken.  
Hinweis: Besonders beim Frankieren gebogener oder dünner Briefe im Stapel empfehlen wir die Verwendung des Andruckarms. Der Andruckarm stabilisiert den Briefstapel und die Sensoren können die Briefe erkennen.

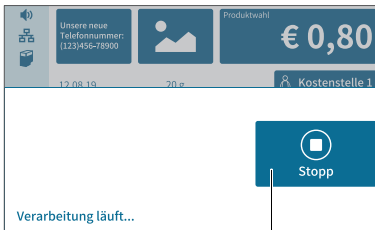

Verarbeitung unterbrechen

Die Verarbeitung startet automatisch. Die Briefe werden einzeln vom Stapel abgezogen, ggf. angefeuchtet und verschlossen, frankiert und versandfertig im Briefauffang gestapelt.

Mit der Schaltfläche STOPP können Sie die Verarbeitung unterbrechen.

### Verarbeitung starten / fortsetzen ...

Nach einer Unterbrechung oder wenn bereits Briefe im Feeder liegen:

- Im Frankiermenü FEEDER antippen.



PostBase Vision öffnet das Pop-up-Fenster „Automatisches Zuführen“.

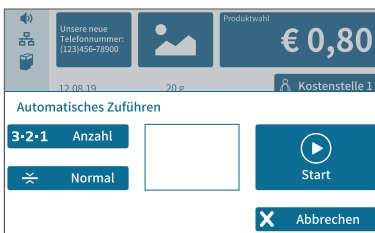

- Mit START die Verarbeitung beginnen / fortsetzen.



**Einzelbriefe** verarbeiten Sie mit dem Feeder auf die gleiche Art und Weise. Anstelle des Briefstapels legen Sie einfach einen einzelnen Brief / eine Karte am Feeder an.

### 6.3.3.5 Mit Vorwahlzähler arbeiten

PostBase Vision bietet Ihnen mit dem Vorwahlzähler die Möglichkeit, vor dem Frankieren die Anzahl der zu frankierenden Sendungen festzulegen. Diese Funktion hilft Ihnen, die fertigen Sendungen abgezählt im Stapel für den Versand bereitzustellen.



#### **Vorsicht! Automatischer Anlauf.**

*Wenn PostBase Vision frankierbereit ist, startet der Brieftransport, sobald ein Brief am Feeder angelegt wird. Erschrecken Sie nicht.*

Wenn das Frankiermenü die gewünschten Einstellungen zum Frankieren zeigt:

- Im Frankiermenü FEEDER antippen.

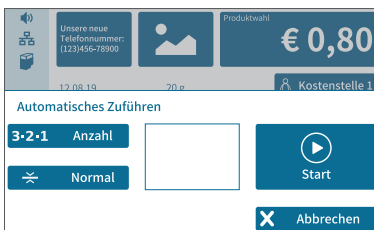

PostBase Vision öffnet das Pop-up-Fenster „Automatisches Zuführen“.

- Mit ANZAHL das Einstellmenü für den Vorwahlzähler öffnen.

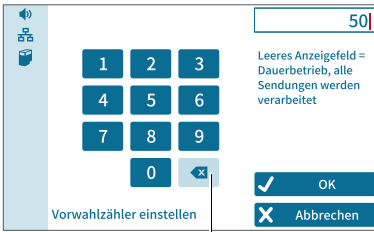

Löschen

- Gewünschte Anzahl der zu frankierenden Briefe eingeben.
- Mit OK die angezeigte Einstellung übernehmen.

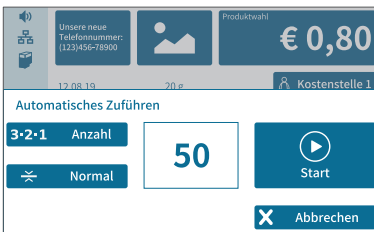

Das Pop-up zeigt die eingestellte Anzahl.

- Den vorbereiteten Briefstapel anlegen. Einzelheiten zum Einrichten des Feeders und zum Anlegen von Briefstapeln lesen Sie auf den Seiten 74 bis 78.

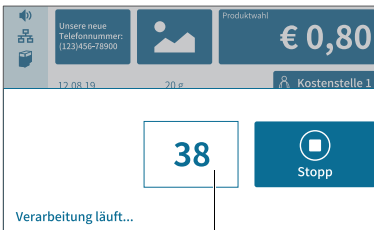

Anzahl der noch zu frankierenden Sendungen

Die Verarbeitung startet automatisch. Die Briefe werden einzeln vom Stapel abgezogen, ggf. angefeuchtet und verschlossen, frankiert und versandfertig im Briefauffang gestapelt.

Das Pop-up zeigt die Anzahl der ausstehenden Frankierungen.

Mit STOPP können Sie jederzeit unterbrechen.



## 6.4 Etiketten frankieren (PostBase Vision mit Etikettengeber)

PostBase Vision mit integriertem Etikettengeber kann selbstklebende Frankieretiketten zum Aufkleben auf die Sendungen automatisch zuführen und bedrucken. Das Einlegen der Etiketten ist in Kapitel 4.7 ausführlich beschrieben.

! **Achtung!** Wir empfehlen, nur die von Francotyp-Postalia zu beziehenden Frankieretiketten zu verwenden. Hierfür hat der Hersteller FP Zuverlässigkeit, Sicherheit und Eignung festgestellt. Erzeugnisse, die nicht vom Hersteller FP freigegeben sind, kann der Hersteller FP hinsichtlich Zuverlässigkeit, Sicherheit und Eignung trotz laufender Marktbeobachtung nicht beurteilen und auch nicht dafür einstehen. Nur so können wir Ihnen die korrekte Etikettenverarbeitung zusichern.

### Etiketten

#### Ein Etikett frankieren

- Im Frankiermenü ETIKETTEN antippen.

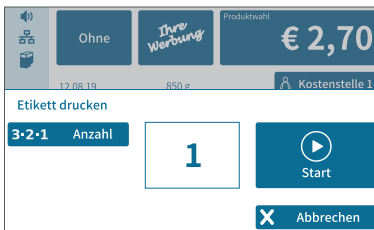

PostBase Vision öffnet das Pop-up-Fenster „Etikett drucken“.

- Mit START den eingestellten Frankierdruck auf ein Etikett drucken.

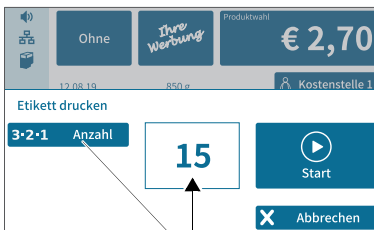

Anzahl Etiketten

#### Mehrere gleiche Etiketten frankieren

- Im Frankiermenü ETIKETTEN antippen.

PostBase Vision öffnet das Pop-up-Fenster „Etikett drucken“.

- Mit ANZAHL das Einstellmenü für die Anzahl der Etiketten öffnen.
- Gewünschte Anzahl Etiketten eingeben und mit OK bestätigen.
- Mit START die eingestellte Anzahl Etiketten drucken.

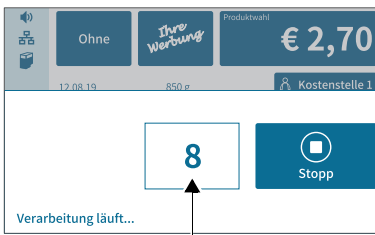

Anzahl der noch zu druckenden Etiketten

PostBase Vision druckt die eingestellte Anzahl Frankieretiketten. Der Zähler zeigt die Anzahl der noch zu druckenden Etiketten an.

Das Pop-up zeigt die Anzahl der noch zu druckenden Etiketten.

Mit STOPP können Sie den Etikettendruck jederzeit unterbrechen.

## 6.5 Stückzähler anzeigen und zurücksetzen

Neben dem Erfassen der Frankierungen im Register und den Kostenstellenzählern hat PostBase Vision einen frei nutzbaren Stückzähler für die Frankierfunktion. Der Stückzähler im Frankiermenü zählt alle Frankierdrucke. Sie können diesen Stückzähler – unabhängig von den anderen Zählfunktionen – auf Null zurücksetzen und so beliebig als Tages- oder Auftragszähler nutzen.

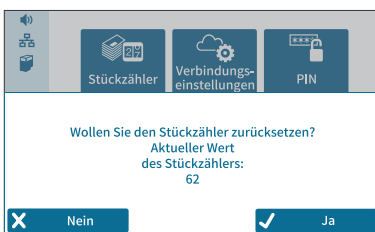

### Stückzähler anzeigen

- Das MENÜ öffnen.
- STÜCKZÄHLER wählen.

PostBase Vision öffnet ein Pop-up, in dem Sie die Anzahl der frankierten Sendungen seit dem letzten Zurücksetzen sehen.

- Mit NEIN können Sie ins Menü zurückkehren, ohne den Stückzähler zu löschen.

### Stückzähler zurücksetzen

- Im Pop-up die Frage mit JA bestätigen.

PostBase Vision setzt den Zählerstand auf Null zurück und zeigt wieder das Menü.

## 7 Spezielle Frankierfunktionen

PostBase Vision bietet Ihnen die technischen Möglichkeiten, Dienstleistungen der Deutschen Post AG mit erweitertem Service zu nutzen und von speziellen Rabatten zu profitieren. Zu notwendigen vertraglichen Regelungen und Nutzungsbedingungen informieren Sie sich bitte bei der Deutschen Post AG.

Die Funktion „Frankieren für Dritte“ macht es Ihnen möglich, Sendungen für andere Absender mit deren EKP (Einheitliche Kundennummer Post) zu frankieren.

### 7.1 Sendungskennzeichnung für Briefzusatzleistungen (BZL)

#### 7.1.1 Wissenswertes zur Sendungskennzeichnung für BZL

PostBase Vision kann beim Frankieren Sendungen mit Zusatzleistungen der Deutschen Post AG mit einer maschinell lesbaren Kennung für Briefzusatzleistungen (BZL) bedrucken. Werbeaufdrucke und Numerateure stehen für solche Frankierungen nicht zur Verfügung.

Die Daten für den Druck der Sendungskennung für Briefzusatzleistungen erhält PostBase Vision automatisch vom Datenzentrum. Während einer Verbindung zum Datenzentrum (z. B. beim Portoladen) lädt PostBase Vision bei Bedarf neue Nummern für die Sendungskennzeichnung.

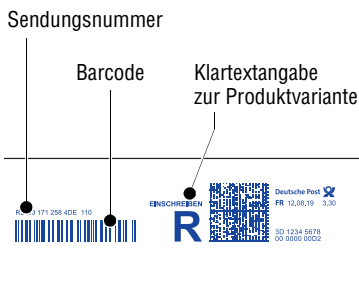

Die Abbildung zeigt das Beispiel eines Frankierdruckes mit Sendungskennzeichnung für ein „Einschreiben National“.

Die Sendungskennzeichnung besteht aus

- dem großen „R“ als internationale Kennung für Einschreiben (Recommandé)
- der Klartextangabe zur Zusatzleistung / Produktvariante
- der Sendungsnummer (ein alphanumerischer Identcode) und
- dem Barcode.



Für Produktvarianten mit Rückschein kann PostBase Vision ein Duplikat des Barcodes drucken (siehe Kapitel 7.1.3).

## 7.1.2 Drucken der Sendungskennzeichnung ein- / ausschalten



- Das MENÜ öffnen.
- FRANKIT SPEZIAL wählen.
- BARCODE FÜR BZL wählen.
- Gewünschte Einstellung antippen: EIN oder AUS.
- Die gewählte Einstellung mit OK übernehmen.

BARCODE FÜR BZL – die möglichen Einstellungen und ihre Bedeutung:

---

**EIN** Immer dann, wenn für die gewählten Versanddaten zutreffend, druckt PostBase Vision beim Frankieren die Sendungskennzeichnung für die Briefzusatzleistungen mit auf die Sendung.

Hinweis:

Werbeaufdrucke und Numerateur stehen dann nicht zur Verfügung.

**AUS** Die Funktion „Sendungskennzeichnung für Briefzusatzleistungen“ ist ausgeschaltet. PostBase Vision frankiert ohne Sendungskennzeichnung für Briefzusatzleistungen.

---

### 7.1.3 Drucken des Barcode-Duplikats für Rückschein ein- / ausschalten

Bei Sendungen mit Rückschein kann PostBase Vision den Barcode mit der Sendungsnummer ein zweites Mal ausdrucken (zum Aufkleben auf den Rückschein).



- Das MENÜ öffnen.
- FRANKIT SPEZIAL wählen.
- 2. BARCODE (RÜCKSCHEIN) wählen.
- Gewünschte Einstellung antippen:  
EIN oder AUS.
- Die gewählte Einstellung mit OK übernehmen.

#### 2. BARCODE FÜR BZL – die möglichen Einstellungen und ihre Bedeutung:

---

EIN	Für Produkte mit Rückschein bietet PostBase Vision unmittelbar nach der Frankierung mit der Sendungskennzeichnung für Briefzusatzleistungen das Drucken des Barcode-Duplikats an.  Am besten drucken Sie den zweiten Barcode auf ein Etikett zum Aufkleben auf den Rückschein.
AUS	PostBase Vision druckt kein Duplikat des Barcodes.

---

## 7.1.4 Frankieren mit Sendungskennzeichnung im Abdruck

PostBase Vision druckt die Sendungskennzeichnung für Briefzusatzleistungen nur, wenn

- die Funktion „Barcode für BZL“ eingeschaltet ist und
- für die eingestellten Versanddaten ein solcher Aufdruck zutreffend ist.

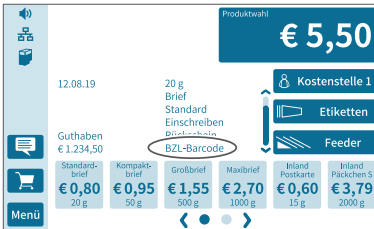

- Frankierdruck wie gewohnt einstellen.

Wenn ein Produkt eingestellt ist, bei dem der Frankierdruck die Sendungskennzeichnung enthält, erkennen Sie das im Frankiermenü:

- Unter den Angaben zum Produkt erscheint zusätzlich **BZL-Barcode**.
- Die Werbeaufdrucke sind ausgeblendet (bei Produkten mit Sendungskennzeichnung ist im Abdruck kein Platz für Werbeaufdrucke).

Hinweis: Die Funktion „Numerateur“ ist bei solchen Frankierungen nicht aktiv.

- Sendungen wie gewohnt anlegen und frankieren.

Die Frankierungen werden wie gewohnt in den Registern und Kostenstellen erfasst.

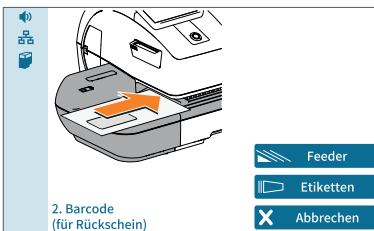

### Bei Produkten mit Rückschein:

Wenn die Funktion „2. Barcode (Rückschein)“ eingeschaltet ist, erscheint im Anschluss an die Frankierung das Fenster zum Drucken des Duplikates.

- Mit ETIKETTEN den Barcode für den Rückschein auf ein Frankieretikett drucken (PostBase Vision mit Etikettengeber).

Oder:

- Den Rückschein an der Handanlage beziehungsweise am Feeder anlegen.

## 7.2 Adresspflege-Service Premiumadress

PostBase Vision unterstützt die Nutzung des digitalen Adresspflege-Service Premiumadress. Für PostBase Vision 35 ist dieses Feature optional erhältlich.

Voraussetzung für die Nutzung von Premiumadress ist ein gesonderter Vertrag mit der Deutschen Post AG. Ausführliche Informationen zum Thema Premiumadress finden Sie im Internet auf der Webseite der Deutschen Post AG.

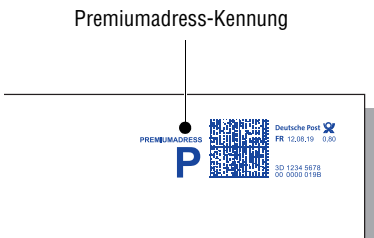

Die Angaben für den Premiumadress-Service werden beim Frankieren im Matrixcode verschlüsselt. Zusätzlich wird eine Premiumadress-Kennung gedruckt.

Dazu müssen

- Premiumadress eingeschaltet sein und
- der gewählte Premiumadress-Service für das aktuelle Produkt möglich sein.

Im Frankiermenü erscheint in diesem Fall bei den Angaben zum Produkt zusätzlich **PRAD** (am Ende der Liste).

### 7.2.1 Premiumadress-Einstellungen anzeigen



- Das MENÜ öffnen.
- FRANKIT SPEZIAL wählen.
- PREMIUMADRESS wählen.

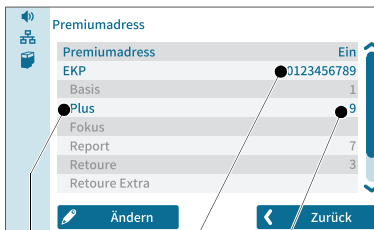

PostBase Vision zeigt die aktuellen Premiumadress-Einstellungen an.

Eingestellte Variante

Verwendete Premiumadress-ID

Kundennummer bei der Post

## 7.2.2 Premiumadress-Einstellungen festlegen / ändern



- Das MENÜ öffnen.
- FRANKIT SPEZIAL wählen.
- PREMIUMADRESS wählen.
- Mit ÄNDERN den Eingabeassistenten zum Einrichten des Premiumadress-Service öffnen.
- Folgen Sie nun Schritt für Schritt den Anweisungen im Display.  
Für die Nutzung eines Premiumadress-Service müssen Sie nacheinander folgende Parameter einstellen oder anpassen:
  - die Kundennummer bei der Deutschen Post AG (EKP)
  - die Premiumadress-Variante
  - die entsprechende Premiumadress-ID (gemäß Ihrer Vereinbarung mit der Deutschen Post AG).

Abschließend zeigt PostBase Vision die gewählten Premiumadress-Einstellungen an.

- Wenn alles korrekt ist: SPEICHERN.



Informationen zur Bedeutung der Premiumadress-Einstellungen finden Sie in der folgende Übersicht.

PREMIUMADRESS – die möglichen Einstellungen und ihre Bedeutung:

### Premiumadress

- |     |  |
|-----|--|
| EIN | Wenn Premiumadress für das Produkt zulässig ist, frankiert PostBase Vision mit Premiumadress-Kennung.<br>Die Angaben für den Premiumadress-Service sind im Matrixcode verschlüsselt. |
| AUS | PostBase Vision frankiert ohne Premiumadress-Kennung.  |



## PREMIUMADRESS – die möglichen Einstellungen und ihre Bedeutung:

Variante	Von der DPAG angebotene Produktvarianten
BASIS	<p>Bei Mängeln in der Anschrift, Umzug oder Unzustellbarkeit erhalten Sie korrigierte Adressen.</p> <p>Nachsendung oder Vernichtung der betroffenen Sendungen (abhängig von der Sendungsart und vorhandenem Nachsendeauftrag).</p>
PLUS	<p>Sie erhalten aktuelle Adressinformationen (wie Basisvariante).</p> <p>Bei Unzustellbarkeit liefert die Deutsche Post AG die Sendungen an die von Ihnen angegebene Inlandsadresse zurück.</p>
FOKUS	<p>Sie erhalten aktuelle Adressinformationen (wie Basisvariante).</p> <p>Keine Nachsendung bei Umzug und Unzustellbarkeit, sondern Rücksendung der betroffenen Sendungen.</p>
REPORT	<p>Sie erhalten Informationen über unzustellbare Sendungen.</p>
RETOURE	<p>Sie erhalten keine Adressinformationen.</p> <p>Unzustellbare Sendungen gehen an die von Ihnen angegebene Inlandsadresse zurück.</p>
RETOURE EXTRA	<p>Sie erhalten keine Adressinformationen.</p> <p>Bei Umzug oder Unzustellbarkeit erhalten Sie die Sendung an die von Ihnen angegebene Inlandsadresse zurück.</p>
HYBRID	<p>Sie erhalten Informationen über Adressänderungen und Umzug.</p> <p>Bei Unzustellbarkeit liefert die Deutsche Post AG die Sendungen an die von Ihnen angegebene Inlandsadresse zurück.</p>

PREMIUMADRESS – die möglichen Einstellungen und ihre Bedeutung:

### Premiudadress-ID

1 bis 999 Mit der Deutschen Post AG vereinbarte Nummer(n).  
Mittels der ID haben Sie die Möglichkeit, zwischen verschiedenen Abrechnungsnummern, Rücksendeanschriften und Adressempfängern auszuwählen (siehe dazu auch das „Handbuch PREMIUMADRESS“ der DPAG).

## 7.3 Frankieren mit spezieller Auftragsnummer (Auftragsmanagement)

Die Funktion „Auftragsmanagement“ ermöglicht das Frankieren von Massensendungen mit einer speziellen Auftragsnummer der Deutschen Post AG. Für PostBase Vision 35 ist das „Auftragsmanagement“ optional erhältlich.



### Auftragsmanagement einschalten

- Das MENÜ öffnen.
- FRANKIT SPEZIAL wählen.
- AUFTRAGSMANAGEMENT wählen.
- Schaltfläche EIN antippen.
- Mit WEITER die angezeigte Einstellung übernehmen und fortsetzen.
- Die Auftragsnummer, die Sie von der Deutschen Post AG für Ihren Auftrag erhalten haben, eintippen.
- Die angezeigte Nummer SPEICHERN.

Das Auftragsmanagement ist eingeschaltet.



Auftragsmanagement  
ist aktiv

## Den Auftrag frankieren

Im Frankiermenü zeigt das Kürzel **AM** (zusammen mit dem Postkistensymbol) an, dass das Auftragsmanagement eingeschaltet ist.

- Den Frankierdruck wie gewohnt einstellen.
- Die Sendungen aus dem Auftrag anlegen und frankieren.

PostBase Vision frankiert alle Sendungen mit der gespeicherten Auftragsnummer (im Matrixcode verschlüsselt).

## Auftragsnummer anzeigen

- Das MENÜ öffnen.
- FRANKIT SPEZIAL wählen.
- AUFTRAGSMANAGEMENT wählen.
- WEITER öffnet das Fenster „Auftrags-Nr. eingeben“.

Die gespeicherte Auftragsnummer sehen Sie rechts oben im Display.



## Auftragsmanagement ausschalten

- Das MENÜ öffnen.
- FRANKIT SPEZIAL wählen.
- AUFTRAGSMANAGEMENT wählen.
- Schaltfläche AUS antippen.
- Mit WEITER das Auftragsmanagement ausschalten.

## 7.4 Frankieren für Dritte

Mit dem Frankiersystem PostBase Vision können Sie auch Sendungen für andere Absender frankieren (Frankieren als Dienstleistung). Sie müssen dazu nur deren Kundennummer von der Deutschen Post AG (EKP) einstellen. Bis zu fünf solcher Kundennummern können Sie in Ihrer PostBase Vision speichern. Für PostBase Vision 35 ist dieses Feature optional erhältlich.

### 7.4.1 Funktion „Frankieren für Dritte“ einschalten



*Kundennummer (EKP) einstellen*

- Das MENÜ öffnen.
- FRANKIT SPEZIAL wählen.
- FRANKIEREN FÜR DRITTE wählen.
- Schaltfläche EIN antippen.
- Mit WEITER fortsetzen.
- Den Anweisungen im Display folgen:  
Kundennummer (EKP) des Absenders der zu frankierenden Sendungen eintippen und speichern.

Oder:

Eine gespeicherte EKP auswählen und mit WEITER bestätigen / einstellen.

Oder:

NEU auswählen und mit WEITER das Fenster zum Eingeben einer anderen EKP öffnen.

*Frankieren für Dritte ist eingeschaltet*

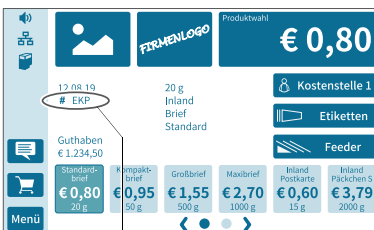

Frankieren für Dritte  
ist aktiv

Das Speichern / Einstellen einer EKP schaltet die Funktion „Frankieren für Dritte“ ein. Ein Pop-Up-Fenster informiert darüber.

Im Frankiermenü zeigt das Kürzel # EKP an, dass die Funktion „Frankieren für Dritte“ eingeschaltet ist.

PostBase Vision frankiert alle Sendungen mit der eingestellten EKP (im Matrixcode verschlüsselt).

## 7.4.2 Eingestellte EKP anzeigen



- Das MENÜ öffnen.
- FRANKIT SPEZIAL wählen.
- FRANKIEREN FÜR DRITTE wählen.
- Die angezeigte Einstellung EIN beibehalten und mit WEITER die Auswahlliste für die Kunden-EKP öffnen.

Die verwendete EKP ist farblich hervorgehoben (helles Blau mit dunkelblauem Balken).



Das Ändern gespeicherter Kundennummern ist nicht möglich. Löschen Sie die fehlerhafte Nummer und geben Sie die EKP neu ein.

## 7.4.3 Funktion „Frankieren für Dritte“ ausschalten



- Das MENÜ öffnen.
- FRANKIT SPEZIAL wählen
- FRANKIEREN FÜR DRITTE wählen.
- Schaltfläche AUS antippen.
- Mit WEITER die Funktion „Frankieren für Dritte“ ausschalten.

## 7.4.4 Kundennummern (EKP) löschen

PostBase Vision kann die EKP für maximal fünf Kunden speichern. Wenn Sie für einen weiteren Kunden frankieren wollen, müssen Sie eine der gespeicherten Nummern löschen.



- Das MENÜ öffnen.
- FRANKIT SPEZIAL wählen.
- FRANKIEREN FÜR DRITTE wählen.
- Schaltfläche EKP LÖSCHEN antippen.
- Mit WEITER fortsetzen.

PostBase Vision zeigt die gespeicherten Kundennummern an.

- Die Nummer antippen, die Sie löschen möchten.
- Schaltfläche LÖSCHEN antippen.

Nach einer Sicherheitsabfrage wird diese Nummer gelöscht.

## 7.5 Infrastrukturrabatt (ISR) nutzen *(optional)*

Mit Hilfe des optionalen ISR-Features können Sie Massensendungen so frankieren und erfassen, dass Sie vom Infrastrukturrabatt der Deutschen Post AG profitieren. Informationen zu weiteren Voraussetzungen für die Gewährung des Infrastrukturrabattes sowie zu notwendigen vertraglichen Regelungen erhalten Sie bei der Deutschen Post AG.

### 7.5.1 Einen ISR-Auftrag frankieren

Für das Frankieren von Sendungen, für die Sie den Infrastrukturrabatt erhalten wollen, benötigen Sie eine Auftragsnummer. Sie erhalten solche Auftragsnummern über das Auftrags-Management-Portal der Deutschen Post AG.

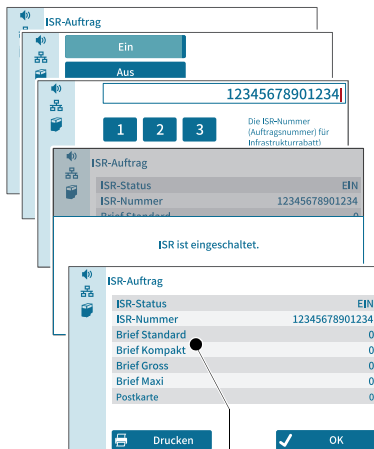

Produkte, für die Infrastrukturrabatt gewährt wird

#### ISR einschalten

- Das MENÜ öffnen.
- FRANKIT SPEZIAL wählen.
- ISR wählen.
- Mit ÄNDERN den Eingabeassistenten zum Einrichten des ISR-Auftrags öffnen.
- Schaltfläche EIN antippen.
- Mit WEITER fortsetzen.
- Die Nummer für diesen ISR-Auftrag eintippen und mit OK bestätigen.

PostBase Vision informiert über das Einschalten und zeigt dann eine Übersicht mit den Daten zu diesem ISR-Auftrag.

Der ISR-Auftrag ist aktiv.

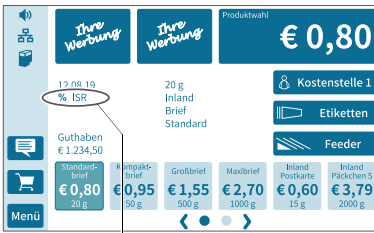

Für das eingestellte Produkt gibt es Infrastrukturrabatt

### Den ISR-Auftrag frankieren

- Den Frankierdruck wie gewohnt einstellen.

Wenn ein Produkt eingestellt ist, für das die Deutsche Post AG den Infrastrukturrabatt gewährt, erscheint im Frankiermenü % **ISR**. Im Beispiel ist das „Brief Standard“.

- Die Sendungen wie gewohnt anlegen und frankieren.

Die Anzahl der Sendungen mit Infrastrukturrabatt registriert PostBase Vision für den ISR-Auftrag getrennt nach Produkten (siehe Kapitel 7.5.2).

## 7.5.2 Auftragsdaten anzeigen / drucken

Status, Auftragsnummer und die Anzahl der frankierten ISR-fähigen Produkte können Sie sich im Display anzeigen lassen und als Bericht ausdrucken.



- Das MENÜ öffnen.
- FRANKIT SPEZIAL wählen.
- ISR wählen.

PostBase Vision zeigt alle Daten zum ISR-Auftrag an.



Produkte (für die Infrastrukturrabatt gewährt wird)

Anzahl der Sendungen

Zugang zur Druckfunktion

### Zum Drucken der Auftragsdaten ...

Über die Schaltfläche **ÄNDERN** haben Sie Zugang zur Druckfunktion. Folgen Sie einfach den Anweisungen im Display.



### 7.5.3 ISR-Auftrag unterbrechen / fortsetzen

Sie können einen laufenden ISR-Auftrag unterbrechen, z. B. weil Sie „Frankieren für Dritte“ aktivieren wollen, und später fortsetzen.



#### Auftrag unterbrechen

- Das MENÜ öffnen.
- FRANKIT SPEZIAL wählen
- ISR wählen.
- Mit ÄNDERN den Eingabeassistenten zum Bearbeiten des ISR-Auftrags öffnen.
- Schaltfläche AUS antippen.
- WEITER setzt den ISR-Status auf „Aus“.

Der ISR-Auftrag ist unterbrochen. Auftragsnummer und Anzahl der bereits frankierten Sendungen bleiben erhalten.

#### Auftrag fortsetzen



Eventuell zwischenzeitlich genutzte andere Spezialdienste (Frankieren für Dritte oder Auftragsmanagement) wieder ausschalten.



- Das MENÜ öffnen.
- FRANKIT SPEZIAL wählen.
- ISR wählen.
- Mit ÄNDERN den Eingabeassistenten zum Bearbeiten des ISR-Auftrags öffnen.
- Schaltfläche EIN antippen.
- WEITER setzt den ISR-Status auf „Ein“.

Sie können jetzt weitere Sendungen für den ISR-Auftrag frankieren.

## 7.5.4 ISR-Auftrag abschließen



- Das MENÜ öffnen.
- FRANKIT SPEZIAL wählen.
- ISR wählen.
- Mit ÄNDERN den Eingabeassistenten zum Bearbeiten des ISR-Auftrags öffnen.
- Schaltfläche AUFTRAG ABSCHLIEßEN antippen.
- Mit WEITER fortsetzen.
- Die Sicherheitsabfrage mit JA bestätigen.

Der Auftrag ist abgeschlossen.

Die Daten für die Einlieferungsunterlagen zu diesem Auftrag sehen Sie im Display.

ISR-Auftrag	
ISR-Status	Auftrag abgeschlossen
ISR-Nummer	0000004683946
Brief Standard	2.000
Brief Kompakt	0
Brief Gross	0
Brief Maxi	0
Postkarte	1.000

Drucken OK

### Bericht zum ISR-Auftrag drucken

- Schaltfläche DRUCKEN antippen.
- Schaltfläche ETIKETTEN antippen, um den Bericht auf ein Frankieretikett zu drucken (*PostBase Vision mit Etikettengeber*).

#### Oder:

- Ein leeres Kuvert / eine Postkarte an der Handanlage beziehungsweise am Feeder anlegen.



Die Daten eines abgeschlossenen Auftrages bleiben bis zur Bearbeitung eines neuen ISR-Auftrages gespeichert.

## 8 Register anzeigen und ausdrucken

Das Frankiersystem PostBase Vision speichert wichtige Kennwerte und Verbrauchsinformationen in den Registern. Sie können sich die Registerstände anzeigen lassen und ausdrucken.



- Das MENÜ öffnen.
- REGISTER wählen.

Porto - Registerbericht	
Guthaben	€ 117,48
Verbrauch	€ 632,52
Kontrollsumme	€ 750,00
Stückzahl	573
letzter Ladebetrag	€ 250,00
letztes Ladedatum	02.08.19 11:58:33

Drucken Zurück

Der PORTO-REGISTERBERICHT zeigt die aktuellen Registerstände.

### Registerbericht ausdrucken

- Schaltfläche DRUCKEN antippen.
- Schaltfläche ETIKETTEN antippen, um den Registerbericht auf ein Frankieretikett zu drucken (*PostBase Vision mit Etikettengeber*).

#### Oder:

- Ein leeres Kuvert / eine Postkarte an der Handanlage beziehungsweise am Feeder anlegen, um den Registerbericht zu drucken.

Folgende Informationen sind in den Registern gespeichert:

GUTHABEN	Verfügbarer Portovorrat (= Guthaben)
VERBRAUCH	Gesamtwert aller ausgeführten Frankierungen
KONTROLLSUMME	Summe aller geladenen Beträge
STÜCKZAHL	Anzahl aller ausgeführten Frankierungen
LETZTER LADEBETRAG	Zuletzt geladener Betrag
LETZTES LADEDATUM	Datum und Uhrzeit des letzten Portoladens

## 9 Porto laden

Beim Portoladen stellt PostBase Vision eine Verbindung zum Datenzentrum her und ruft den von Ihnen gewünschten Betrag ab. Die Abrechnung erfolgt entsprechend Ihrem Vertrag mit der Deutschen Post AG.

Wenn Benutzer eingerichtet sind, steht das Portoladen ggf. nicht zur Verfügung. Wenden Sie sich in diesem Fall bitte an den Administrator des Frankiersystems.



### Porto laden

- Stellen Sie sicher, dass PostBase Vision zur Kommunikation mit dem Datenzentrum bereit ist.
- Das MENÜ öffnen.
- PORTO LADEN wählen.
- Den angezeigten Ladebetrag beibehalten.  
*Oder*  
Den gewünschten Betrag eingeben.
- Mit LADEN bestätigen und fortsetzen.

Um den angezeigten Betrag zu laden:

- Sicherheitsabfrage mit JA bestätigen.

PostBase Vision stellt jetzt die Verbindung zum Datenzentrum her. Der weitere Vorgang läuft automatisch ab. Haben Sie ein wenig Geduld. Der Datenaustausch nimmt etwas Zeit in Anspruch.

Der Ladevorgang endet mit der Anzeige des neuen Restguthabens.

- Mit BERICHT können Sie den Buchungsbericht des Ladevorgangs anzeigen und ausdrucken.

## 10 Sonderfunktionen

### 10.1 Nur Werbung drucken

Mit der Sonderfunktion „Nur Werbung drucken“ können Sie die im Frankiersystem PostBase Vision gespeicherten Werbeaufdrucke (Werbemotive, Texte und QR-Codes) ausdrucken.



- Das MENU öffnen.
- SONDERFUNKTIONEN wählen.
- NUR WERBUNG DRUCKEN wählen.

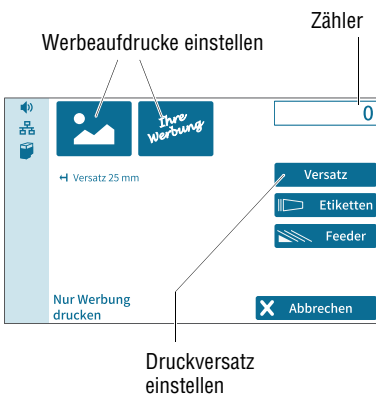

PostBase Vision öffnet das Menü für die Funktion „Nur Werbung drucken“.

Die beiden Werbeaufdruck-Schaltflächen links oben zeigen das Druckbild für diese Sonderfunktion an. Jeder der beiden Schaltflächen können Sie eine Werbung, einen Text oder einen QR-Code zuordnen, genau so wie Sie es vom Frankiermenü kennen.

Wenn beide Schaltflächen die gewünschte Einstellung zeigen, können Sie den Druck starten. Gehen Sie genau beim Frankieren vor:

- Ein Kuvert / eine Postkarte anlegen.

Oder

- Den Etikettendruck starten.

Oder

- Den Feeder nutzen.



Ausführliche Informationen zum Anlegen von Briefen, zum Etikettendruck sowie zum Umgang mit dem Feeder lesen Sie in Kapitel 6.



Die Funktion „Nur Werbung drucken“ hat eine eigenständige Zählfunktion. Die Anzahl der Drucke zeigt PostBase Vision rechts oben im Display. Beim Verlassen der Funktion wird der Zähler auf „0“ zurückgesetzt.

## 10.2 Nummerieren

Mit der Sonderfunktion „Nur Nummerieren“ können Sie eine fortlaufende senkrecht stehende 6-stellige Nummer auf Ihre Sendungen drucken. Der Startwert ist beliebig einstellbar. Die Zählrichtung kann aufsteigend oder absteigend gewählt werden. Für PostBase Vision 35 ist die Funktion „Nur Nummerieren“ optional verfügbar.



- Das MENU öffnen.
- SONDERFUNKTIONEN wählen.
- NUR NUMMERIEREN wählen.

PostBase Vision öffnet das Menü für die Funktion „Nur Nummerieren“.

Sie sehen die aktuellen Einstellungen zum Nummerieren:

- die nächste zu druckende Nummer (= Startwert)
- Zählrichtung
- Druckversatz.

Standardmäßig sind der Startwert „000001“ und die Zählrichtung „Aufwärts“ eingestellt.

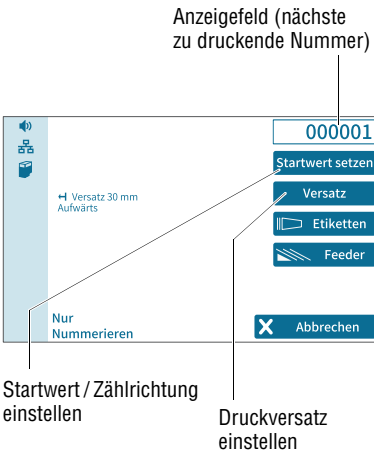

### Startwert und Zählrichtung einstellen

- Schaltfläche STARTWERT SETZEN antippen.

PostBase Vision öffnet das Einstellmenü für Startwert und Zählrichtung.

- Den gewünschten Startwert eintippen.

Das kann eine beliebige Nummer zwischen 1 und 999999 sein.

- Zum Umschalten der Zählrichtung: die Schaltfläche „Zählrichtung“ antippen.

Die Anzeige auf der Schaltfläche wechselt zwischen 1-2-3 AUFWÄRTS und 3-2-1 ABWÄRTS.

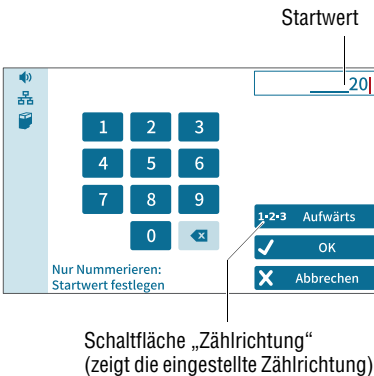

- Mit OK die angezeigten Einstellungen (Startwert und Zählrichtung) übernehmen.

## Nummern drucken

Wenn das Fenster „Nur Nummerieren“ die gewünschten Einstellungen zeigt, können Sie den Druck starten. Gehen Sie genau beim Frankieren vor:

- Ein Kuvert / eine Postkarte anlegen.

### Oder

- Den Etikettendruck starten.

### Oder

- Den Feeder nutzen.



Ausführliche Informationen zum Anlegen von Briefen, zum Etikettendruck sowie zum Umgang mit dem Feeder lesen Sie in Kapitel 6.

Während der Verarbeitung zeigt das Anzeigefeld die Anzahl der Drucke. Nach dem Stopp des Brieftransport wechselt die Anzeige wieder auf „Nächste zu druckende Nummer“.



Beim Verlassen der Funktion werden der Startwert auf „000001“ und die Zählrichtung auf „1-2-3 Aufwärts“ zurückgesetzt.

## 10.3 Nur Transportieren / Sendungen zählen

Mit der Sonderfunktion „Nur Transport“ können Sendungen das Frankiersystem durchlaufen, ohne dass diese dabei einen Aufdruck erhalten. Auf diese Art und Weise können Sie Ihre Sendungen zählen und Massensendungen abgezählt im Stapel für den Versand bereitstellen. Mit dieser Funktion können Sie auch den Brieftransport testen.

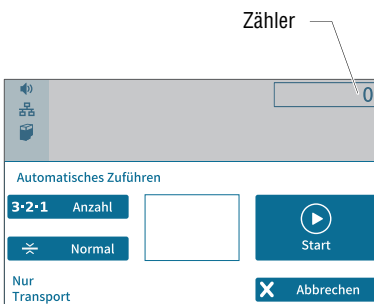

- Das MENU öffnen.
- SONDERFUNKTIONEN wählen.
- NUR TRANSPORT wählen.

PostBase Vision öffnet für die Funktion „Nur Transport“ das Pop-up-Fenster „Automatisches Zuführen“.

Alle Einstellungen für das automatische Zuführen, das Vorbereiten und Anlegen der Briefstapel führen Sie genauso aus, wie Sie es vom Frankieren kennen. Ausführliche Informationen dazu lesen Sie bei Bedarf im Kapitel 6.3.3.

- Briefstapel am Feeder anlegen / den Brieftransport starten.

Die Anzahl der transportierten Sendungen zeigt PostBase Vision rechts oben im Display.



Beim Verlassen der Funktion wird der Zähler auf „0“ zurückgesetzt.

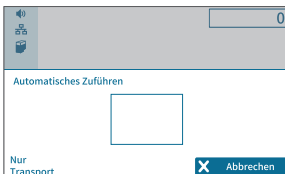

Sie können diese Funktion, z. B. zum Testen des Brieftransports, auch ohne Feeder nutzen. Zum Anlegen von Briefen an der Handanlage sowie zur Verwendung des Briefschließers lesen Sie bitte Kapitel 6.3.



## 10.4 Nur Schließen (PostBase Vision mit Feeder)

Mit der Sonderfunktion „Nur Schließen“ können Sie Briefe (bis max. 7 mm Dicke) schließen und zählen, ohne dass diese dabei einen Aufdruck erhalten. Diese Funktion steht nur für PostBase Vision-Systeme mit Feeder zur Verfügung. Bitte beachten Sie die Kuvertspezifikation auf Seite 206.



- Das MENU öffnen.
- SONDERFUNKTIONEN wählen.
- NUR SCHLIEßEN wählen.

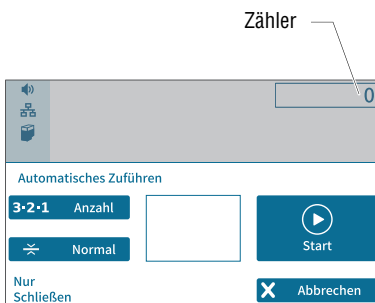

PostBase Vision öffnet für die Funktion „Nur Schließen“ das Pop-up-Fenster „Automatisches Zuführen“.

Alle Einstellungen für das automatische Zuführen, das Vorbereiten und Anlegen der Briefstapel führen Sie genauso aus, wie Sie es vom Frankieren kennen. Ausführliche Informationen dazu lesen Sie bei Bedarf im Kapitel 6.3.3.

- Am Feeder die Schließfunktion einschalten: Schalter „Kuvertverschluss“ in Position **seal** (siehe auch Kapitel 6.3.3.2, Seite 75).
- Briefstapel am Feeder anlegen / den Brieftransport starten.



Die Funktion „Nur Schliessen“ hat eine eigenständige Zählfunktion. Die Anzahl der verarbeiteten Briefe zeigt PostBase Vision rechts oben im Display. Beim Verlassen der Funktion wird der Zähler auf „0“ zurückgesetzt.

## 10.5 Eingangspost stempeln

Mit dem Feature „Posteingang“ kann PostBase Vision Eingangsstempel mit Datum und ggf. Uhrzeit auf Ihre Eingangspost drucken. Ein Werbeaufdruck ist dabei auch möglich.



- Das MENU öffnen.
- SONDERFUNKTIONEN wählen.
- POSTEINGANG wählen.

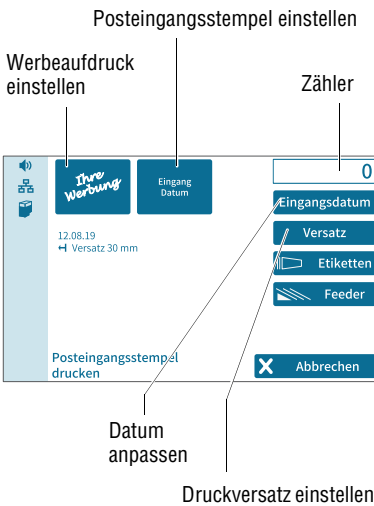

PostBase Vision öffnet das Menü „Posteingangsstempel drucken“.

Sie sehen die aktuellen Einstellungen für den Druck:

- Posteingangsstempel
- Werbeaufdruck
- Datum für den Eingangsstempel
- Druckversatz.

Hinweis: Die folgende Tabelle erklärt die möglichen Einstellungen. Das Einstellen selbst erfolgt auf die bekannte Art und Weise.

### POSTEINGANGSSTEMPEL DRUCKEN – mögliche Einstellungen:

Posteingangsstempel	Je nach Bestellung stehen ein oder mehrere Eingangsstempel zur Verfügung.
Eingangsdatum	Eingangsstempel können Sie bis 7 Tage zurückdatieren. Eingangsstempel mit dem aktuellen Tagesdatum können auch die Uhrzeit enthalten (abhängig vom gewählten Eingangsstempel).

---

**POSTEINGANGSSTEMPEL DRUCKEN – mögliche Einstellungen:**

---

Versatz	Sie können die Position des Eingangsstempels anpassen (Standardposition: etwa 1 cm vom rechten Rand).
Werbeaufdruck	Zusätzlich zum Eingangsstempel können Sie genau wie beim Frankieren einen Werbeaufdruck (Werbemotiv, Text oder QR-Code) einstellen.

---

**Eingangsstempel drucken**

Eingangspost, deren Format, Dicke und Material der Spezifikation auf Seite 205 entspricht können Sie direkt mit dem Eingangsstempel bedrucken. Für andere Eingangspost drucken Sie Etiketten zum Aufkleben.

- Eingangspost mit der zu bedruckenden Seite nach oben an der Handanlage / am Feeder anlegen.

Oder

- Den Etikettendruck starten.

*Posteingangsstempel (Beispiel)*



PostBase Vision druckt den Eingangsstempel.



Ausführliche Informationen zum Anlegen von Briefen, zum Etikettendruck sowie zum Umgang mit dem Feeder lesen Sie in Kapitel 6.



Die Funktion „Posteingangsstempel drucken“ hat eine eigenständige Zählfunktion. Die Anzahl der Drucke zeigt PostBase Vision rechts oben im Display. Beim Verlassen der Funktion wird der Zähler auf „0“ zurückgesetzt.

## 11 Kurzwahlen verwalten

PostBase Vision bietet Ihnen standardmäßig typische Produkte der Deutschen Post als Kurzwahl an. Alle Kurzwahlen – je nach Ausstattung stehen bis zu 20 Speicherplätze zur Verfügung – können Sie mit Postprodukten Ihrer Wahl belegen. Die aktuelle Belegung sehen Sie direkt auf der Schaltfläche im Frankiermenü. Sie können Kurzwahlen löschen, mit einer neuen Belegung überschreiben, eigene Namen vergeben, sowie auf die Werkseinstellung zurücksetzen. Bei Inkrafttreten einer neuen Tariftabelle werden die Kurzwahlen aktualisiert und erhalten ggf. eine neue Standardbelegung.

### 11.1 Ein Produkt als Kurzwahl speichern

Als Kurzwahl können Sie immer das im Frankiermenü eingestellte Produkt (Versanddaten und Gewicht) speichern.

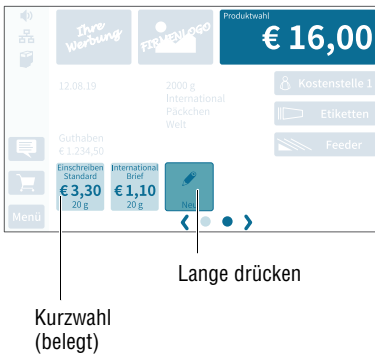

- Das Produkt einstellen, dass Sie als Kurzwahl speichern möchten.

Zum Einstellen von Versanddaten und Gewicht lesen Sie bitte Kapitel 5.1.2 und Kapitel 5.1.3.

- Schaltfläche NEU etwa 2 Sekunden lang drücken.

Oder:

Etwa 2 Sekunden auf eine vorhandene Kurzwahl drücken, um diese mit einer neuen Belegung zu überschreiben.

- Um das Produkt auf dieser Kurzwahl zu speichern, die Abfrage im Pop-up mit JA bestätigen.

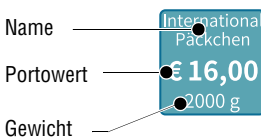

Auf der Schaltfläche erscheint die aktuelle Belegung der Kurzwahl:

- Name (Versanddaten, ggf. stark verkürzt)
- Portowert
- Gewicht.



Wenn alle Speicherplätze belegt sind, fehlt die Schaltfläche NEU.



Das auf der ersten Kurzwahl (Kurzwahl 1) gespeicherte Produkt verwendet PostBase Vision als Standardeinstellung nach dem Einschalten.

## 11.2 Kurzwahl umbenennen

Beim Speichern einer Kurzwahl vergibt PostBase Vision automatisch einen Namen. Dieser Name wird aus den gewählten Versanddaten generiert und passt möglicherweise nicht auf die Schaltfläche. Sie können die Namen der Kurzwahlen ganz einfach ändern.



- Das MENÜ öffnen.
- KURZWAHLEN VERWALTEN wählen.
- UMBENENNEN wählen.
- Die Kurzwahl antippen, deren Namen Sie ändern möchten.

PostBase Vision öffnet die Bildschirmtastatur. Das Textfeld zeigt den Kurzwahlnamen.

Vorschaubild

- Gewünschten Namen eingeben.

Das Vorschaubild (links oben) zeigt, wie der neue Name auf der Kurzwahl aussehen wird.

- Mit OK bestätigen.



Zum Umgang mit der Bildschirmtastatur lesen Sie bitte Kapitel 4.3.7 auf Seite 47.

### 11.3 Kurzwahl löschen

Nicht mehr benötigte Kurzwahlen können Sie mit einer neuen Belegung überschreiben oder löschen. Die erste Kurzwahl können Sie nicht löschen. Diese verwendet PostBase Vision als Standardeinstellung nach dem Einschalten.



- Das MENU öffnen.
- KURZWAHLEN VERWALTEN wählen.
- LÖSCHEN wählen.
- Die Kurzwahl antippen, die Sie löschen möchten.

Nach einer Sicherheitsabfrage wird diese Kurzwahl gelöscht.



Kurzwahlen mit einer Standardbelegung können nicht dauerhaft gelöscht werden. Beim Neustart des Frankiersystems wird die Werkseinstellung wieder hergestellt.

### 11.4 Kurzwahlen auf Werkseinstellung zurücksetzen

Beim Zurücksetzen auf die Werkseinstellung werden alle Kurzwahlspeicher geleert und die Kurzwahlen erhalten wieder die von der Tariftabelle vorgegebene Standardbelegung.



- Das MENU öffnen.
- KURZWAHLEN VERWALTEN wählen.
- WERKSEINSTELLUNG wählen.

Nach einer Sicherheitsabfrage setzt PostBase Vision alle Kurzwahlen zurück.

## 12 Textnachrichten und QR-Codes verwalten

PostBase Vision kann frei editierbare Texte und optional QR-Codes inklusive eines Begleittextes drucken. Dafür stehen 12 Speicherplätze zur Verfügung, die beliebig mit Text oder QR-Codes belegt werden können. In diesem Kapitel lesen Sie, wie Sie solche Texte und QR-Codes erzeugen, ändern und löschen.

### 12.1 Neuen Text eingeben



- Das MENU öffnen.
- TEXT/QR-CODE wählen.
- Die Schaltfläche TEXT NEU antippen.

PostBase Vision öffnet die Bildschirmtastatur.



- Gewünschten Text eingeben.

Hinweis: Für Ihren Text stehen 5 Zeilen zur Verfügung. Wenn die maximale Zeilenlänge erreicht ist, lässt PostBase Vision in dieser Zeile keine weiteren Eingaben zu. Zeilenwechsel fügen Sie von Hand ein.

- Mit OK bestätigen.

Der Text ist gespeichert und erscheint ab sofort in der Auswahlliste für die Werbeaufdrucke.



Zum Umgang mit der Bildschirmtastatur lesen Sie bitte Kapitel 4.3.7 auf Seite 47.



Sie können neue Texte auch direkt in der Auswahlliste für die Werbeaufdrucke eingeben. Solange noch nicht alle Speicherplätze belegt sind, erscheint hierfür am Ende der Liste die Schaltfläche „Neu“.

## 12.2 Neuen QR-Code erzeugen (optional)



- Das MENU öffnen.
- TEXT/QR-CODE wählen.
- Die Schaltfläche QR-CODE NEU antippen.

PostBase Vision öffnet die Bildschirmtastatur mit der Aufforderung zur Eingabe der URL.

- Die URL (Internetadresse) eingeben, die im QR-Code verschlüsselt werden soll.
- Mit WEITER die angezeigte URL bestätigen und fortsetzen.

- Jetzt den Text eingeben, der rechts neben dem QR-Code als Klartext erscheinen soll.

Hinweis: 5 kurze Zeilen stehen für diesen Begleittext zur Verfügung. Wenn eine Zeile voll ist, lässt PostBase Vision in dieser Zeile keine weiteren Eingaben zu. Zeilenwechsel fügen Sie von Hand ein.

- Mit OK bestätigen.

Der QR-Code mit Begleittext ist gespeichert und erscheint ab sofort in der Auswahlliste für die Werbeaufdrucke.



Zum Umgang mit der Bildschirmtastatur lesen Sie bitte Kapitel 4.3.7 auf Seite 47.



Sie können neue QR-Codes auch direkt in der Auswahlliste für die Werbeaufdrucke erzeugen. Solange noch nicht alle Speicherplätze belegt sind, gibt es in der Liste die Schaltfläche „QR-Code Neu“.



## 12.3 Text / QR-Code ändern



- Das MENU öffnen.
- TEXT/QR-CODE wählen.
- ÄNDERN wählen.

PostBase Vision zeigt alle gespeicherten Texte / QR-Codes.

- Den Text / QR-Code antippen, den Sie ändern möchten.

PostBase Vision öffnet die Bildschirmtastatur.

- Text / QR-Code wie gewünscht ändern oder überschreiben.
- Mit OK bestätigen.

Der neue Text / QR-Code ist gespeichert und erscheint ab sofort in der Auswahlliste für die Werbeaufdrucke.



Sie können Texte / QR-Codes auch direkt in der Auswahlliste zum Bearbeiten öffnen. Drücken Sie solange auf den zu ändernden Text / QR-Code, bis sich die Bildschirmtastatur öffnet.

## 12.4 Text / QR-Code löschen



- Das MENU öffnen.
- TEXT/QR-CODE wählen.
- LÖSCHEN wählen.

PostBase Vision zeigt alle gespeicherten Texte / QR-Codes.

- Den Text / QR-Code antippen, den Sie löschen möchten.

PostBase Vision löscht den Text und informiert in einem Pop-up darüber.

Der frei gewordene Speicherplatz steht für die Eingabe eines neuen Textes oder QR-Codes zur Verfügung.

## 13 Lokale Kostenstellenverwaltung

Das Frankiersystems PostBase Vision bietet Ihnen die Möglichkeit, Frankierungen getrennt nach Kostenstellen zu erfassen und auszuwerten. Im Kundenportal discoverFP müssen dazu die Kostenstellen eingerichtet werden. Nach dem Synchronisieren mit dem Kundenportal (siehe dazu Kapitel 14) steht die Kostenstellenfunktion an Ihrem Frankiersystem zur Verfügung.

Die Verbrauchsdaten werden sowohl in den lokalen Kostenstellenzählern des Frankiersystems erfasst als auch regelmäßig zur Erfassung und Auswertung an das Kundenportal gesendet. Die lokalen Kostenstellenzähler und die Datenhaltung im Portal funktionieren unabhängig voneinander.

Die am Frankiersystem PostBase Vision verfügbaren Berichts- und Verwaltungsfunktionen für die Kostenstellen sind im Folgenden beschrieben.

### 13.1 Kostenstellenbericht anzeigen / ausdrucken



- Das MENU öffnen.
- LOKALE KOSTENSTELLEN wählen.
- BERICHT ANZEIGEN wählen.

Name der Kst	Wert	Stück
Kostenstelle 1	€ 31,15	35
Kostenstelle 2	€ 0,00	0
Kostenstelle 3	€ 35,05	33
Kostenstelle 4	€ 26,80	32
Kostenstelle 5	€ 1,90	2
Kostenstelle 6	€ 0,00	0
Kostenstelle 7	€ 310,95	272
Kostenstelle 8	€ 64,20	75

Drucken  OK

PostBase Vision zeigt die Liste aller Kostenstellen mit den aktuellen Verbrauchsdaten (Wert und Anzahl der Frankierungen).

#### Bericht drucken

- Schaltfläche DRUCKEN antippen.

Das Pop-up für den Etikettendruck erscheint und zeigt die Anzahl der zu druckenden Etiketten (= Anzahl Seiten des Kostenstellenberichtes).

- Schaltfläche START antippen, um den Kostenstellenbericht auf Etiketten zu drucken.

#### Oder:

- Ein leeres Kuvert / eine Postkarte an der Handanlage beziehungsweise am Feeder anlegen.

PostBase Vision druckt die erste Seite des Kostenstellenberichtes.

Falls erforderlich:

- Weitere Kuverts / Postkarten anlegen, um die Folgeseiten zu drucken.

## 13.2 Verbrauchsdaten für eine bestimmte Kostenstelle anzeigen / ausdrucken



- Das MENU öffnen.
- LOKALE KOSTENSTELLEN wählen.
- EINZELN ANZEIGEN wählen.

PostBase Vision öffnet die Auswahlliste mit allen Kostenstellen. Die aktuelle Kostenstelle ist farblich hervorgehoben.

- Die Kostenstelle antippen, deren Verbrauchsdaten Sie sehen möchten.

Name der Kst	Wert	Stück
Kostenstelle 4	€ 26,80	32

Drucken OK

PostBase Vision zeigt die Verbrauchsdaten (Wert und Anzahl der Frankierungen) für diese Kostenstelle.

### Bericht drucken

- Schaltfläche DRUCKEN antippen.

Das Pop-up für den Etikettendruck erscheint.

- Schaltfläche START antippen, um den Kostenstellenbericht auf ein Etikett zu drucken.

### Oder:

- Ein leeres Kuvert / eine Postkarte an der Handanlage beziehungsweise am Feeder anlegen.

PostBase Vision druckt den Bericht für diese Kostenstelle.

### 13.3 Verbrauchsdaten löschen

Sie können die Verbrauchsdaten für einzelne Kostenstellen oder für alle Kostenstellen auf einmal löschen. Das Nullsetzen der Kostenstellenzähler hat keinen Einfluss auf die Kostenstellenstatistik im Kundenportal.



#### Eine Kostenstelle Null setzen

- Das MENU öffnen.
- LOKALE KOSTENSTELLEN wählen.
- NULL SETZEN wählen.

PostBase Vision öffnet die Auswahlliste mit allen Kostenstellen. Die aktuelle Kostenstelle ist farblich hervorgehoben.

- Die Kostenstelle antippen, deren Verbrauchsdaten gelöscht werden sollen.

Nach einer Sicherheitsabfrage werden Wert und Anzahl der Frankierungen für diese Kostenstelle auf Null zurückgesetzt.



#### Alle Kostenstellen Null setzen

- Das MENU öffnen.
- LOKALE KOSTENSTELLEN wählen.
- ALLE NULL SETZEN wählen.

Nach einer Sicherheitsabfrage werden die Verbrauchsdaten (Wert und Anzahl der Frankierungen) aller Kostenstellen gelöscht. Alle Kostenstellenzähler werden auf Null zurückgesetzt.

## 13.4 Kostenstellen Werbeaufdrucke zuweisen

Sie können jeder Kostenstelle eine Vorbelegung für die beiden Werbeaufdrucke zuweisen. Beim Einstellen der Kostenstelle werden dann automatisch die Werbeaufdrucke entsprechend dieser Vorbelegung gesetzt.



- Das MENU öffnen.
- LOKALE KOSTENSTELLEN wählen.
- WERBUNG ZUWEISEN wählen.

PostBase Vision öffnet die Auswahlliste mit allen Kostenstellen. Die aktuelle Kostenstelle ist farblich hervorgehoben.

- Die Kostenstelle antippen, der Sie Werbeaufdrucke zuweisen möchten.

PostBase Vision öffnet das Fenster zum Einstellen der Vorbelegung.

Sie sehen

- die Kostenstelle und
- die beiden Werbeaufdruck-Schaltflächen mit der aktuelle Vorbelegung.

- Für beide Werbeaufdrucke die gewünschte Einstellung wählen.

Hinweis: Die Tabelle unten zeigt und erklärt die möglichen Einstellungen. Das Einstellen selbst erfolgt auf die gleiche Art und Weise wie im Frankiermenü.

- Mit OK die angezeigte Vorbelegung für diese Kostenstelle speichern.



Die möglichen Einstellungen und ihre Bedeutung:

KEINE VORBELEGUNG

Beim Einstellen der Kostenstelle bleibt der Werbeaufdruck im Frankiermenü unverändert.

Die möglichen Einstellungen und ihre Bedeutung:

---

OHNE	Beim Einstellen der Kostenstelle wird der Werbeaufdruck ausgeschaltet. An dieser Stelle wird keine Werbung gedruckt.
Eine Werbung, ein Text oder ein QR-Code ( <i>optional</i> )	Dieser Werbeaufdruck wird zusammen mit der Kostenstelle eingestellt.

---

## 14 Synchronisieren

Für den Betrieb des Frankiersystems PostBase Vision ist aufgrund postalischer Anforderungen ein regelmäßiger Datenabgleich (Synchronisieren) mit Francotyp-Postalia erforderlich. PostBase Vision führt den Abgleich aller wichtigen Daten automatisch aus oder meldet, wenn das Synchronisieren fällig ist. Sie müssen nur dafür sorgen, dass die eingerichtete Verbindung (LAN oder WLAN) immer verfügbar ist. Zusätzlich haben Sie die Möglichkeit, bei Bedarf das Synchronisieren von Hand zu starten. Dieses Kapitel beschreibt die hierfür verfügbaren Menüfunktionen.



- Stellen Sie sicher, dass PostBase Vision eine Netzwerkverbindung hat.
- Das MENÜ öffnen.
- SYNCHRONISIEREN wählen.

PostBase Vision bietet im Menü SYNCHRONISIEREN verschiedene Funktionen für den Datenabgleich an. Die Tabelle unten zeigt und erklärt diese.

- Die gewünschte Funktion wählen.

PostBase Vision zeigt Informationen zu Status und Gegenstand der gewählten Funktion.

- Mit JA den Datenabgleich starten.

Verbindungsaufbau, Datenübertragung, sowie Prüf- und Aktualisierungsprozesse laufen automatisch ab. Den Prozessfortschritt können Sie im Display verfolgen.

Synchronisieren – mögliche Funktionen und ihre Bedeutung:

STATUS	Anzeige – Datum und Uhrzeit des jeweils letzten Datenabgleichs.
ALLES (empfohlen)	Kompletter Datenabgleich. PostBase Vision führt nacheinander alle Synchronisierungen aus. Dies kann mehrere Minuten dauern.



## Synchronisieren – mögliche Funktionen und ihre Bedeutung:

---

SYSTEM SYNC	Synchronisieren mit dem FP-Service. Senden der Diagnosedaten für Servicezwecke, Aktualisieren der Maschinensoftware u. a.
DISCOVERFP SYNC	Synchronisieren mit dem Kundenportal. Senden der Verbrauchsdaten für die komfortable Anzeige und Auswertung im Portal. Empfangen der im Portal bereitstehenden Aktualisierungen zu Kostenstellen, Nutzerzugängen, Werbemotiven etc. <u>Hinweis:</u> Im laufenden Betrieb synchronisiert sich PostBase Vision automatisch etwa alle 5 Minuten mit dem Portal.

---



Es kann nach dem Synchronisieren noch bis zu 15 Minuten dauern, bis die aktuellen Daten im Kundenportal discoverFP verfügbar sind.

## 15 Erweiterte Einstellungen & Systeminformationen

### 15.1 Systeminformationen

Alle wichtigen Systemparameter (z. B. Softwareversion, Tariftabelle) können Sie sich als Liste anzeigen lassen.



- Das MENÜ öffnen.
- SYSTEM-INFORMATIONEN wählen.

PostBase Vision zeigt die Systeminformationen an.

### 15.2 Kontaktdaten

Alle wichtigen Informationen (Telefon / Internet) für den Kontakt zu Francotyp-Postalia finden Sie direkt in Ihrer Frankiermaschine.



- Das MENÜ öffnen.
- FP KONTAKTDATEN wählen.

Sie sehen eine Liste mit Telefonnummern und Internetadresse(n), unter denen Sie Informationen, Rat und Hilfe rund um das Frankiersystem PostBase Vision erhalten sowie Zubehör und Verbrauchsmaterial bestellen können.

## 15.3 Zugangskontrolle / Administrator-PIN

Sie können das Frankiersystem PostBase Vision mit einer PIN, der Administrator-PIN, vor unbefugter Benutzung schützen. Bei aktivierter Zugangskontrolle fordert PostBase Vision beim Einschalten und Aufwecken aus dem Stand-By zur Eingabe der PIN auf.



### Zugangskontrolle einrichten

- Das MENÜ öffnen.
- ADMINISTRATOR PIN wählen.
- Den Anweisungen im Display folgen.  
Sie müssen eine vierstellige PIN vergeben und diese zur Kontrolle ein zweites Mal eingeben.  
SPEICHERN aktiviert die Zugangskontrolle.



Sie benötigen diese Administrator-PIN auch im Kundenportal zum Einrichten einer nutzerspezifische Zugangskontrolle für Ihr Frankiersystem.

### Zugangskontrolle ausschalten

- Das MENÜ öffnen.
- ADMINISTRATOR PIN wählen.
- Mit JA die Zugangskontrolle ausschalten.



Wenn im Kundenportal zusätzlich eine nutzerspezifische Zugangskontrolle für Ihr Frankiersystem eingerichtet ist, ist die Menüfunktion für die Zugangskontrolle nur mit der Administrator-PIN zugänglich.

## 15.4 Guthabenwarnung

PostBase Vision kann Sie bei der Überwachung des Guthabens unterstützen. Sie müssen dazu nur den Schwellwert festlegen, bei dem PostBase Vision Sie auf den zu Ende gehenden Portovorrat hinweisen soll.



### Schwellwert festlegen / anpassen

- Das MENÜ öffnen.
- GUTHABEN-WARNUNG wählen.
- Gewünschten Schwellwert eintippen.
- Mit OK bestätigen.

Die Guthabenwarnung ist eingerichtet und ab sofort wirksam.

Beim Erreichen des eingestellten Schwellwertes informiert PostBase Vision über den den zu Ende gehenden Portovorrat.

Im Frankiermenü erscheint ein rotes Achtungs-Symbol vor dem noch verfügbaren Guthaben.



Zum Ausschalten der Guthabenwarnung stellen Sie den Schwellwert „0“ ein.

## 15.5 Tonsignale / Tonprofile

Eine Reihe verschiedener Klänge und Töne begleiten das Geschehen am Frankiersystem PostBase Vision. Sie können den Umfang der Tonsignale auf bestimmte Ereignisse (Meldungen, Fehler) beschränken oder ganz ausschalten.



- Das MENÜ öffnen.
- TONSIGNALE wählen.

PostBase Vision öffnet das Einstellmenü für das Tonprofil. Die aktuelle Einstellung ist farblich hervorgehoben (helles Blau mit dunkelblauem Balken).

- Die gewünschte Einstellung antippen.
- Die angezeigte Einstellung mit OK übernehmen.



Die Lautstärke für die Tonsignale stellen Sie am Displayrahmen unten links ein. Lesen Sie dazu auch das Kapitel 4.6 auf Seite 50.

TONSIGNALE – die möglichen Profile und ihre Bedeutung:

---

ALLE	Quittungston bei jeder Eingabe, Tonsignale bei Meldungen, Fehlern, ... Abschalten und Aufwachen aus dem Stand-by, das Herunterfahren / Ausschalten u. a. werden akustisch begleitet.
MELDUNGEN / FEHLER	Tonsignale bei Meldungen und Fehler, Quittungston der Waage.
NUR FEHLER	Tonsignale bei Fehlern, Quittungston der Waage.
AUS	Keine Tonsignale. <u>Ausnahmen:</u> Systemstart, Einstellen der Lautstärke, Quittungston der Waage.

---

## 15.6 Farbe der Menüleiste

Die Hintergrundfarbe der Menüleiste können Sie ändern. PostBase Vision bietet Ihnen 12 Farben zur Auswahl an.



- Das MENÜ öffnen.
- FARBE wählen.

PostBase Vision öffnet das Einstellmenü mit allen verfügbaren Farben.

- Die gewünschte Farbe antippen.

Die Menüleiste wechselt sofort ihre Farbe. Probieren Sie einfach verschiedene Farben aus.

- Mit OK die gewählte Farbe für die Menüleiste übernehmen.

## 15.7 Sprache der Bedienung

Die Bedienoberfläche von PostBase Vision unterstützt mehrere Sprachen.



- Das MENÜ öffnen.
- SPRACHE wählen.

PostBase Vision öffnet das Einstellmenü für die Sprache der Bedienung. Die aktuelle Einstellung ist farblich hervorgehoben (helles Blau mit dunkelblauem Balken).

- Die gewünschte Sprache antippen.

Die Sprache der Bedienung schaltet unmittelbar auf die gewählte Sprache um.

- Mit OK die aktuelle Spracheinstellung übernehmen.

## 15.8 Standby

Wenn Sie das Frankiersystem PostBase Vision einige Zeit nicht nutzen, schaltet es automatisch in den Ruhezustand (Standby). Die Standby-Zeit ist die Dauer zwischen der letzten Bedienaktion und dem Zeitpunkt, wenn PostBase Vision automatisch in den Ruhezustand fährt.



- Das MENÜ öffnen.
- STANDBY EINSTELLUNGEN wählen.
- STANDBY wählen.

PostBase Vision öffnet das Einstellmenü für die Standby-Zeit.

- Die gewünschte Zeit (in Minuten) eintippen.
- Mit OK bestätigen.

## 15.9 Produkteinstellung nach Aufwachen aus Standby

Mit dieser Funktion legen Sie fest, welches Produkt nach dem Aktivieren aus dem Standby im Frankiermenü eingestellt ist:

- das als erste Kurzwahl gespeicherte Produkt
- das zuletzt eingestellte Produkt.



- Das MENÜ öffnen.
- STANDBY EINSTELLUNGEN wählen.
- KURZWahl N. STANDBY wählen.

PostBase Vision öffnet das Einstellmenü für diese Funktion.

- Die gewünschte Einstellung antippen.
- Die angezeigte Einstellung mit OK übernehmen.

---

**KURZWAHL NACH STANDBY – die möglichen Einstellungen und ihre Bedeutung:**

---

KURZWAHL 1	Nach dem Aktivieren aus dem Standby ist immer das als erste Kurzwahl gespeicherte Produkt eingestellt.
LETZTE EINSTELLUNG	PostBase Vision behält die letzte Produkteinstellung.

---

## 15.10 Automatisch Abschalten

PostBase Vision kann sich automatisch ausschalten, wenn Sie PostBase Vision einige Zeit nicht nutzen. Die „AutoOff-Zeit“ ist die Zeitspanne zwischen der letzten Bedienaktion und dem automatischen Abschalten.



- Das MENÜ öffnen.
- STANDBY EINSTELLUNGEN wählen.
- AUTOMATISCH ABSCHALTEN wählen.

PostBase Vision öffnet das Einstellmenü für die AutoOff-Zeit.

- Die gewünschte Zeit (in Minuten) eintippen.
- Mit OK bestätigen.



Der Wert „0“ schaltet die Abschaltautomatik aus.



## 15.11 Automatisch Vordatieren

Falls Sie regelmäßig ab einer bestimmten Uhrzeit Ihre Post für den Folgetag bzw. den nächsten Einlieferungstermin frankieren, kann das Feature „Automatisch Vordatieren“ sehr nützlich sein. PostBase Vision erinnert Sie dann täglich zur festgelegten Zeit an das Umstellen des Frankierdatums.



- Das MENÜ öffnen.
- AUTOMATISCH VORDATIEREN wählen.

PostBase Vision zeigt die aktuellen Einstellungen für das Feature „Automatisch Vordatieren“.

### Zum Anpassen der Einstellungen:

- MIT ÄNDERN den Eingabeassistenten zum Einrichten des Features „Automatisch Vordatieren“ öffnen.
- Den Anweisungen im Display folgen:  
Uhrzeit festlegen (zu der täglich das Fenster zum Umstellen des Datums erscheinen soll) und gewünschten Wochenendmodus wählen.

### Oder

Die Funktion ausschalten.

Abschließend zeigt PostBase Vision die gewählten Einstellungen an.

- Wenn alles korrekt ist: SPEICHERN.



Die folgende Übersicht zeigt und erklärt die möglichen Einstellungen.

AUTOMATISCH VORDATIEREN – die möglichen Einstellungen und ihre Bedeutung:

### Aktuelle Einstellung

- |     |   |
|-----|---|
| EIN | PostBase Vision öffnet täglich zur festgelegten Uhrzeit das Fenster zum Umstellen des Frankierdatums.<br>Sie können dann: <ul style="list-style-type: none"> <li>– das vorgeschlagene Datum übernehmen</li> <li>– ein anderes Datum wählen oder</li> <li>– das aktuelle Tagesdatum behalten.</li> </ul> |
| AUS | Funktion ist nicht aktiv.   |

### Uhrzeit des Vordatierens

- |                           |  |
|---------------------------|--|
| HH:MM<br><i>(Uhrzeit)</i> | Die Uhrzeit legt fest, wann das Fenster zum Umstellen des Frankierdatums im Display erscheint.<br><u>Hinweis:</u> Die Uhrzeit 00:00 (Mitternacht) schaltet die Funktion aus. |
|---------------------------|--|

### Wochenendmodus

- |                          |   |
|--------------------------|---|
| SAM. / SON. ÜBERSPRINGEN | Wochenenden überspringen (Samstage und Sonntage).<br><br>PostBase Vision bietet freitags als neues Frankierdatum automatisch den nächsten Montag an.                        |
| SONNTAG ÜBERSPRINGEN     | Nur Sonntage überspringen.  |
| KEINE                    | Nicht überwachen, ob das vorgeschlagene Datum zum Frankieren auf ein Wochenende fällt.<br><br>PostBase Vision schlägt immer den nächsten Kalendertag als Frankierdatum vor. |

## 15.12 Wiegemodus umschalten

Die eingebaute Waage unterstützt neben dem normalen Wiegen auch einen speziellen Wiegemodus für das zeitsparende Verarbeiten größerer Mengen gleichartiger Sendungen, das „Stapelwiegen“.



- Das MENÜ öffnen.
- STAPELWIEGEN wählen.

PostBase Vision öffnet das Einstellmenü für den Wiegemodus. Die aktuelle Einstellung ist farblich hervorgehoben (helles Blau mit dunkelblauem Balken).

- Gewünschten Wiegemodus antippen:  
NORMAL oder STAPEL.
- Die angezeigte Einstellung mit OK übernehmen.

WIEGEMODUS – die möglichen Einstellungen und ihre Bedeutung:

---

NORMAL	Waage ermittelt das Gewicht <u>nach dem Auflegen</u> auf den Wiegeteller (siehe auch Kapitel 5.1.3.1).
STAPEL	Waage ermittelt das Gewicht <u>nach dem Entnehmen</u> vom Wiegeteller (siehe auch Kapitel 5.1.3.2).
Anzeige im Frankiermenü: <a href="#">↑ Stapelwiegen</a>	

---

### 15.13 Kuvertiermodus ein- / ausschalten (*optional*)

Falls das Frankiersystems PostBase Vision mit Kuvertieranbindung betrieben werden soll, muss der Kuvertiermodus aktiviert werden.



- Das MENÜ öffnen.
- KUVERTIER-MODUS wählen.

PostBase Vision öffnet das Einstellmenü für den Kuvertiermodus. Die aktuelle Einstellung ist farblich hervorgehoben (helles Blau mit dunkelblauem Balken).

- Gewünschten Einstellung antippen:  
EIN oder AUS.
- Die angezeigte Einstellung mit OK übernehmen.

KUVERTIERMODUS – die möglichen Einstellungen und ihre Bedeutung:

---

EIN	Für das reibungslose Zusammenspiel mit einem FP-Kuvertiersystem arbeitet PostBase Vision mit einer längeren Nachlaufzeit des Brieftransports und einem verlängerten Intervall für den automatischen Start der Drucksystemreinigung.
AUS	PostBase Vision ist nicht für den Betrieb mit Kuvertieranbindung eingerichtet.

---

## 15.14 Ethernet- / WLAN-Verbindung

PostBase Vision benötigt für den Datenaustausch mit den FP-Servern (Porto laden, Kundenportal, Aktualisierungen von Tariftabelle und Maschinensoftware etc.) Verbindungen über das Internet. Bei der Erstinbetriebnahme ist das Einrichten der Netzwerkverbindung Bestandteil der Installationsroutine. Nach Änderungen an Ihrem Equipment / Ihrer Systemumgebung müssen Sie die Einstellungen prüfen und bei Bedarf anpassen. Bei Fragen wenden Sie sich bitte an Ihren Netzwerkadministrator.

Sie können sowohl eine kabelgebundene Verbindung (Ethernet / LAN) als auch eine WLAN-Verbindung einrichten. Bei jedem Einschalten prüft PostBase Vision die Verfügbarkeit und aktiviert die entsprechende Netzwerkverbindung (LAN oder WLAN), wobei die kabelgebundene Verbindung immer Vorrang hat. Die aktive Verbindung erkennen Sie an einem Symbol in der Menüleiste (siehe Seite 45).

### 15.14.1 Verbindungseinstellungen anzeigen



- Das MENÜ öffnen.
- VERBINDUNGSEINSTELLUNGEN wählen.

PostBase Vision zeigt die gespeicherten Verbindungseinstellungen und zugehörige Statusinformationen an.

Am Ende der Liste können Sie mit  eine Übersicht mit erweiterten Informationen (Routing-Informationen) öffnen.

### 15.14.2 Neue Verbindung einrichten / Einstellungen ändern



- Das MENÜ öffnen.
- VERBINDUNGSEINSTELLUNGEN wählen.
- MIT ÄNDERN den Eingabeassistenten zum Einrichten der Netzwerkverbindung öffnen.
- Zuerst wählen Sie, welche Art der Verbindung Sie einrichten oder ändern möchten: ETHERNET / LAN oder WLAN antippen.
- Mit WEITER die Auswahl übernehmen und fortsetzen.

- Folgen Sie nun Schritt für Schritt den Informationen und Anweisungen im Display. Stellen Sie die für Ihr Netzwerk passenden Parameter ein. Fragen Sie dazu ggf. Ihren Netzwerkadministrator.

Abschließend zeigt PostBase Vision die gewählten Verbindungseinstellungen an.

- Wenn alles korrekt ist: **SPEICHERN**.



Die Übersicht auf den folgenden Seiten zeigt und erklärt die Parameter und die möglichen Einstellungen.

## Verbindungseinstellungen und ihre Bedeutung:

Verbindungsart	
ETHERNET / LAN <i>(werkseitige Voreinstellung)</i>	LAN (Local Area Network). Wählen Sie diese Einstellung, wenn PostBase Vision die kabelgebundene Verbindung zum lokalen Netzwerk / Router nutzen soll.
WLAN	Wireless Local Area Network. Wählen Sie diese Einstellung, wenn sich PostBase Vision drahtlos mit dem lokalen Netzwerk / Router verbinden soll.
SSID	
WLAN AUSWÄHLEN	Service Set Identifier. Name eines lokalen Funknetzwerkes (z. B. Name des Routers).  Wählen Sie aus der Liste der erkannten WLAN-Netze den gewünschten Zugangspunkt.
SSID EINGEBEN	Falls der Name des gewünschten Netzwerkes nicht in der Liste erscheint, wählen Sie diese Option.  Sie müssen dann nacheinander folgende Parameter eingeben: <ul style="list-style-type: none"> <li>– Netzwerkname</li> <li>– Verschlüsselung (WPA2, WPA) <u>oder</u> Offenes Netzwerk wählen.</li> </ul> Bei Fragen wenden Sie sich bitte an Ihren Netzwerkadministrator.

## Verbindungseinstellungen und ihre Bedeutung:

<b>DHCP</b>	Dynamic Host Configuration Protocol. Kommunikationsprotokoll, das die automatische Einbindung in ein Netzwerk ermöglicht.
DHCP = AKTIVIERT <i>(werkseitige Voreinstellung)</i>	Wählen Sie diese Einstellung, wenn Ihr Netzwerk DHCP unterstützt.
DHCP = DEAKTIVIERT	<p>Wählen Sie diese Einstellung, wenn Ihr Netzwerk DHCP nicht unterstützt.</p> <p>Bei der manuellen Konfiguration der Netzwerkverbindung müssen Sie nacheinander folgende Parameter eingeben:</p> <ul style="list-style-type: none"> <li>– Statische IP-Adresse für Ihre PostBase Vision</li> <li>– Subnetz-Maske</li> <li>– Default-Gateway</li> <li>– IP-Adresse des DNS-Servers.</li> </ul> <p>Bitte wenden Sie sich bei Fragen an Ihren Netzwerkadministrator.</p> <p><u>Hinweis:</u> Beim Eingeben von IP-Adressen müssen Sie auch die Punkte eingeben!</p>
<b>Proxy-Server</b>	Server, der als „Brücke“ zwischen einem Firmennetzwerk (Intranet) und dem Internet dient.
PROXY = DEAKTIVIERT <i>(werkseitige Voreinstellung)</i>	Wählen Sie diese Einstellung, wenn Ihr Netzwerk keinen Proxy-Server verwendet.
PROXY = AKTIVIERT	<p>Wählen Sie diese Einstellung, wenn Ihr Netzwerk einen Proxy-Server verwendet.</p> <p>Sie müssen dann folgende Parameter eingeben:</p> <ul style="list-style-type: none"> <li>– IP-Adresse des Proxy-Servers oder seinen Alias-Namen</li> <li>– Portnummer.</li> </ul> <p>Bitte wenden Sie sich bei Fragen an Ihren Netzwerkadministrator.</p>



## Verbindungseinstellungen und ihre Bedeutung:

**Proxy-Authentifikation***(nur für Proxy = aktiviert)*Zugangskontrolle zum Proxy-Server  
(Benutzername und Passwort).

DEAKTIVIERT

*(werkseitige Voreinstellung)*

Wählen Sie diese Einstellung, wenn Ihr Proxy-Server keine Anmeldung (Benutzername und Passwort) erfordert.

AKTIVIERT

Wählen Sie diese Einstellung, wenn Ihr Proxy-Server eine Authentifikation erfordert.

Folgende Eingaben sind erforderlich:

- Benutzername für Proxy-Zugriff
- Passwort.

Bitte wenden Sie sich bei Fragen an Ihren Netzwerkadministrator.



Falls Ihr Netzwerk nur ausdrücklich autorisierte Geräte unterstützt, benötigt der Netzwerkadministrator die MAC Adresse Ihrer PostBase Vision. Sie finden diese im Menü „Verbindungseinstellungen“.

**Informationen für Netzwerkadministratoren**

Die PostBase Vision benötigt einen Netzwerkanschluss (Ethernet) mit einer minimalen Übertragungsrate von 10 Mbit/sec, um u. a. Porto vom Francotyp-Postalia Server laden zu können. Netzwerkkabel der Klasse CAT5E sind empfohlen.

Für die Übertragung wird normalerweise das Kommunikationsprotokoll TCP/IP (v4 only), mittels einer „https“-Verbindung mit TLS v1.2-Verschlüsselung über den **Port 443**, verwendet. In einigen wenigen Fällen wird auch eine „http“-Verbindung über den **Port 80** benutzt. Diese beiden Ports müssen in Ihrer Firewall freigegeben sein. Es wird versucht eine Verbindung zu \*.francotyp.com aufzubauen.

### 15.14.3 WLAN-Verbindung löschen



- Das MENÜ öffnen.
- VERBINDUNGSEINSTELLUNGEN wählen.
- MIT ÄNDERN den Eingabeassistenten zum Einrichten der Netzwerkverbindung öffnen.
- WLAN antippen.
- Mit WEITER fortsetzen.

PostBase Vision zeigt den Namen des eingerichteten WLAN-Zugangs an.

- LÖSCHEN antippen.

Nach einer Sicherheitsabfrage wird die eingerichtete WLAN-Verbindung in der Maschine gelöscht.

## 16 Bestellen von Verbrauchsmaterial

Mittels Online-Bestellfunktion können Sie ausgewähltes Verbrauchsmaterial (z. B. Tintenkartuschen) jederzeit ganz einfach direkt am Frankiersystem bestellen. Voraussetzung dafür sind entsprechende vertraglichen Regelungen zu Rechnungslegung, Lieferanschrift u. a.

### 16.1 Eine Bestellung aufgeben

Im Online-Bestellsystem werden Ihnen bis zu vier Artikel angeboten. Das komplette Angebot an Verbrauchsmaterial und Zubehör für Ihr Frankiersystem finden Sie über das Kundenportal.

Bevor Sie das erste Mal eine Bestellung aufgeben können, müssen Sie die hinterlegten Adressdaten prüfen (siehe Seite 141).



- In der Menüleiste die Schaltfläche mit dem Einkaufswagen antippen.

#### Oder



- Das MENÜ öffnen.
- BESTELLEN wählen.
- NEUE BESTELLUNG wählen.

Artikelbezeichnung	Bestellmenge	Preis (Netto)
Artikel	Menge	Nettopreis
Tinte:ikartusche Ax	2	€ 123,45
Tintenkartusche Bx	0	€ 0,00
Frankieretiketten #1	0	€ 0,00
Frankieretiketten #2	0	€ 0,00
<b>Gesamt:</b>		<b>€ 123,45</b>
Abbrechen		Weiter

Bestellwert (Netto)

PostBase Vision stellt die Verbindung zum Online-Bestellsystem her und zeigt schließlich die bestellbaren Artikel und ggf. Rabatte.

- Mit den Schaltflächen **+** und **-** stellen Sie die gewünschte Bestellmenge je Artikel ein.

Direkt unter der Bestellmenge sehen Sie den entsprechenden Nettopreis.

Hinweis: Die Abbildung links zeigt fiktive Artikel und Preise.

Wenn für alle vier Artikel die gewünschte Bestellmenge eingestellt ist:

- Mit WEITER die Bestellung abschicken.

Die Bestellung wird geprüft. Der zu zahlende Gesamtbetrag für Ihre Bestellung, aufgeschlüsselt nach Bestellwert und Versandkosten (jeweils Netto, Steuern, Brutto) wird zur Bestätigung angezeigt.

Um die Bestellung tatsächlich auszulösen:

- Innerhalb von 60 Sekunden mit **JETZT KAUFEN** die Bestellung bestätigen.

Hinweis: Andernfalls wird der Bestellvorgang automatisch abgebrochen. Eine Meldung informiert darüber.

Im Anschluss an die Bestellung zeigt PostBase Vision die Bestellnummer an.

Eine Zusammenstellung der Informationen zu Ihrer Bestellung können Sie ausdrucken.

## 16.2 Statusinformationen zu den Bestellungen anzeigen



- Das MENÜ öffnen.
- BESTELLEN wählen.
- BESTELLHISTORIE wählen.

PostBase Vision zeigt Bestellnummer und Status zu laufenden und erledigten Bestellungen, die Sie am Frankiersystem aufgegeben haben.



Informationen zu den Bestellungen finden Sie auch auf dem Kundenportal. Dort können Sie diese bei Bedarf auch ausdrucken.

## 16.3 Adressdaten anzeigen



- Das MENÜ öffnen.
- BESTELLEN wählen.
- ADRESSEN wählen.

PostBase Vision zeigt die für die Abwicklung der Online-Bestellungen hinterlegten Adressdaten (z. B. Lieferanschrift, Rechnungsadresse).



Für Änderungen oder Ergänzungen zu den Adressdaten nutzen Sie bitte das Kundenportal.

## 17 Wartung und Pflege

Lassen Sie Ihr Frankiersystem regelmäßig vom autorisierten Service reinigen und warten. Sie sichern so einen langfristig störungsfreien Betrieb. Erkundigen Sie sich nach unseren günstigen Pflege- und Serviceabkommen.

Folgende Reinigungs- und Wartungsarbeiten können Sie selbst durchführen:

- Äußere Gehäuseteile reinigen
- Sensoren reinigen
- Drucksystem reinigen
- Tintenkartusche wechseln
- Transportbürste wechseln
- Touchdisplay kalibrieren
- Schließflüssigkeit nachfüllen (Feeder / Briefschließer)
- Schwamm reinigen / wechseln (Feeder)
- Bürste reinigen / wechseln (Feeder)
- Filze reinigen / wechseln (Briefschließer).

### 17.1 Gehäuse reinigen



**Warnung! Gefährdung durch elektrische Spannung.** Ziehen Sie die Netzstecker des Frankiersystems aus der Steckdose, bevor Sie es reinigen.



**Warnung! Elektrische Gefährdung durch Kurzschlüsse.** Hantieren Sie sehr vorsichtig mit Flüssigkeiten. Achten Sie darauf, dass keine Fremdkörper in das Innere des Frankiersystems gelangen. Falls dies doch einmal passiert: Lassen Sie das Frankiersystem vom Service überprüfen, bevor Sie es wieder in Betrieb nehmen.

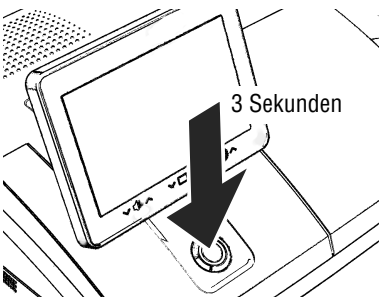

- PostBase Vision ausschalten.
- Netzstecker der Frankiermaschine und aller vorhandenen Peripheriegeräte, z. B. Feeder aus der Netzsteckdose ziehen.
- Verschmutzungen am Gehäuse mit einem leicht angefeuchteten Tuch beseitigen. Sie können zusätzlich ein handelsübliches Spülmittel verwenden.

## 17.2 Sensoren reinigen

Im Laufe der Zeit kann sich Papierstaub auf den Sensoren des Frankiersystems ablagern und Probleme bei der Brieferkennung verursachen. Für einen stets störungsfreien Betrieb empfehlen wir, die Sensoren einmal im Monat zu reinigen. Ein spezielles Druckluftspray zum Reinigen der Sensoren ist bei Francotyp-Postalia erhältlich.

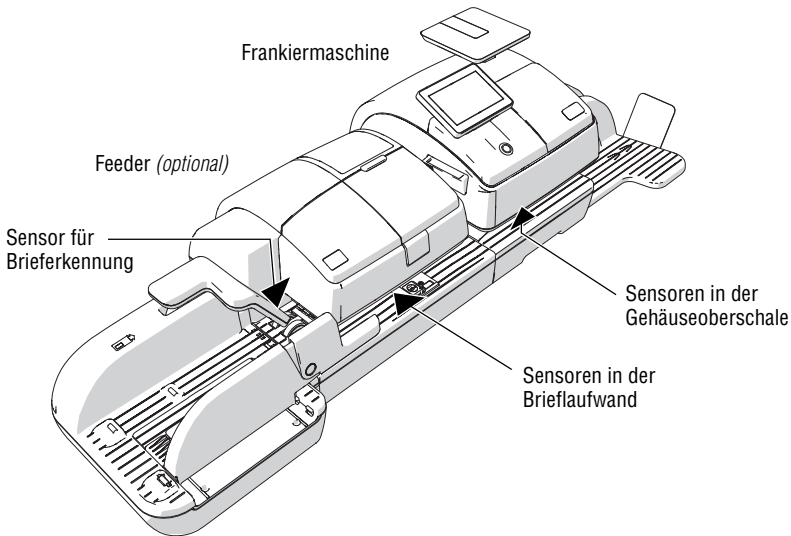

### So reinigen Sie die Sensoren

- PostBase Vision ausschalten.

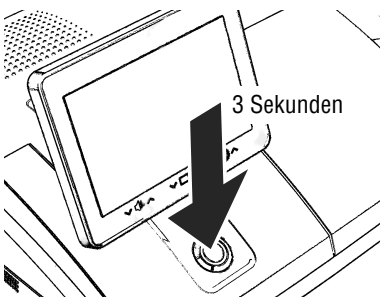

## An der Frankiermaschine



**Achtung!** An der Schublade können Tintenreste haften. Achten Sie darauf, dass Sie sich selbst, Kleidung und Gegenstände nicht beschmutzen. Verwenden Sie zum Ablegen der Schublade eine Unterlage.

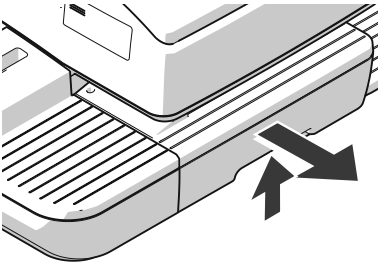

- Die Schublade entriegeln: Dazu die Entriegelung nach oben drücken.
- Die Schublade nach vorn aus dem Gehäuse herausziehen.
- Die Schublade auf einer Unterlage ablegen.

Die blinkenden LEDs am Briefeinzug signalisieren das Fehlen der Schublade.

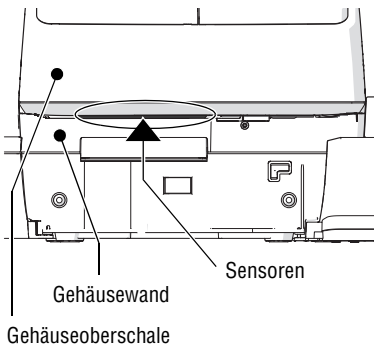

Die Sensoren sind nun von unten zugänglich. Sie befinden sich ganz innen an der Unterseite des Gehäuses.

- Mit einigen Sprühstößen aus dem Druckluftspray den Staub vom Sensorbereich entfernen.

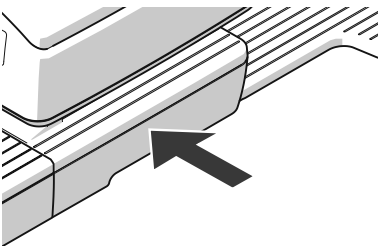

- Die Schublade bis zum Anschlag einschieben. Stellen Sie sicher, dass die Schublade auf beiden Seiten richtig einrastet.

Wenn die Schublade korrekt eingesetzt ist, erlöschen die LEDs am Briefeinzug. PostBase Vision ist wieder einsatzbereit.



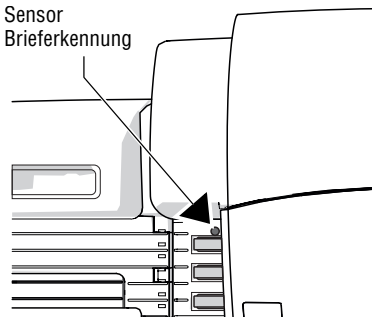

### Am Feeder

Der Sensor für die Brieferkennung ist frei zugänglich.

- Mit dem Druckluftspray den Staub mit einigen Sprühstößen vom Sensor entfernen.

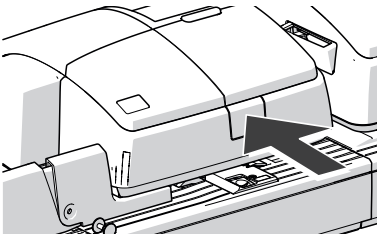

- Entriegelungstaste drücken.

Der Rollentransport bewegt sich nach oben.

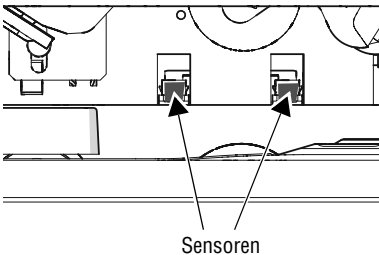

Die Sensoren in der Brieflaufwand sind nun von vorn (Bedienseite) zugänglich.

- Mit einigen Sprühstößen aus dem Druckluftspray den Staub von den Sensoren entfernen.

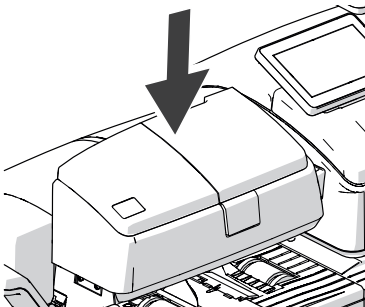

- Rollentransport kräftig nach unten drücken, bis er einrastet.

## 17.3 Drucksystem reinigen

### 17.3.1 Automatische Drucksystemreinigung starten

Den Reinigungsvorgang für das Drucksystem sollten Sie nur starten, wenn die Abdruckqualität nicht ausreichend ist (z. B. bei Fehlstellen im Abdruck nach längeren Nutzungspausen).



#### Reinigung

- Das MENÜ öffnen.
- DRUCKSYSTEM wählen.
- REINIGEN wählen.

Eine Meldung informiert über den ablaufenden Reinigungsprozess.

- Abdruckqualität anhand eines Testdruckes prüfen (siehe Kapitel 17.4).

#### Intensivreinigung

Die Intensivreinigung sollten Sie starten, wenn die normale Reinigung die Druckqualität nicht ausreichend verbessert.



- Das MENÜ öffnen.
- DRUCKSYSTEM wählen.
- INTENSIV REINIGEN wählen.

Eine Meldung informiert über den ablaufenden Reinigungsprozess.

- Abdruckqualität anhand eines Testdruckes prüfen (siehe Kapitel 17.4).



Bei hartnäckiger Verschmutzung kann es vorkommen, dass auch das Intensivreinigen die Abdruckqualität nicht wie erwartet verbessert. In solchen Fällen können Sie die Kartusche von Hand reinigen. Lesen Sie dazu bitte das folgende Kapitel.

## 17.3.2 Tintenkartusche von Hand reinigen



**Achtung!** Unsachgemäßes Reinigen kann die Tintenkartusche beschädigen und unbrauchbar machen. Beachten Sie zum Schutz des Drucksystems vor Schäden bitte die folgenden Hinweise:

- Bei Problemen mit der Abdruckqualität führen Sie immer zuerst die automatischen Reinigungsfunktionen aus. Lesen Sie dazu das Kapitel 17.3.1 auf Seite 146.
- Nur in Ausnahmefällen, wenn auch das Intensivreinigen die gewohnte Druckqualität nicht wieder herstellen kann, sollten Sie die Tintenkartusche von Hand reinigen.
- Verwenden Sie zum Reinigen unbedingt ein weiches, nicht faserndes, mit entsalztem Wasser angefeuchtetes Tuch. Kleine Fasern können die Düsen verstopfen. Nicht ausreichend weiche oder trockene Reinigungstücher können Kratzer verursachen. Solche Kratzer beeinträchtigen beim Drucken das exakte Platzieren des Tintenstrahls und machen die Tintenkartusche unbrauchbar.
- Verwenden Sie keinesfalls chemische Reinigungsmittel.



### Tintenkartusche entnehmen

- Das MENÜ öffnen.
- DRUCKSYSTEM wählen.
- WECHSELN wählen.
- Die Tintenkartusche entnehmen.  
Einzelheiten dazu lesen Sie bitte im Kapitel „Tintenkartusche wechseln“ ab Seite 152.

### Reinigen

- Ein weiches, nicht faserndes Tuch mit entsalztem Wasser anfeuchten.



Falls Sie kein entsalztes Wasser zur Hand haben, können Sie destilliertes Wasser oder auch normales Leitungswasser verwenden. Die im Leitungswasser enthaltenen Mineralien können jedoch Ablagerungen im Druckkopf hinterlassen.

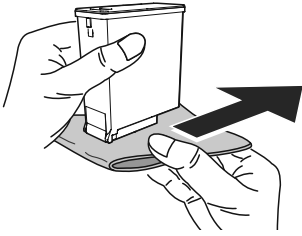

- Die Tintenkartusche wie im Bild gezeigt halten. Die Düsen zeigen nach unten!
- Mit dem Tuch langsam und sehr sanft die Düsen in Pfeilrichtung abwischen. Diese Prozedur einige Male wiederholen.

Dabei mischt sich das Wasser mit den Tintenrückständen und reinigt die Düsen.

- Die Tintenkartusche wieder einsetzen (siehe Seite 154).
- Klappe des Drucksystems schließen (siehe Seite 155).

## 17.4 Testdruck – Druckqualität prüfen

Anhand der Menüfunktion „Testdruck“ können Sie die Funktion des Drucksystems testen und die Druckqualität überprüfen. Der hier erzeugte Testabdruck besteht aus einer Reihe verschiedener Muster.



- Das MENÜ öffnen.
- DRUCKSYSTEM wählen.
- TESTDRUCK wählen.

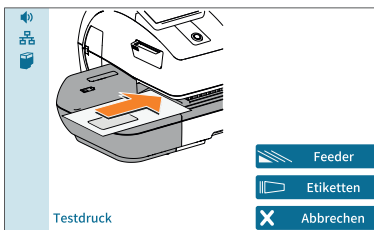

PostBase Vision fordert zum Anlegen eines Briefes auf.

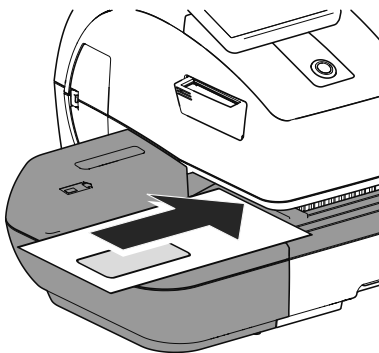

### Testdruck auf ein leeres Kuvert drucken

- Ein leeres Kuvert (oder eine Postkarte) an der Handanlage anlegen.

#### Oder

- Ein leeres Kuvert (oder eine Postkarte) am Feeder zuführen (*optional*).

PostBase Vision zieht das Kuvert ein und druckt den Testdruck, bestehend aus einer Reihe verschiedener Flächen- und Linienmuster.

### Testdruck auf ein Frankieretikett drucken

(PostBase Vision mit Etikettengeber)

- ETIKETTEN antippen.

PostBase Vision druckt den Testdruck auf ein Frankieretikett.

## Druckqualität prüfen

Achten Sie darauf, dass PostBase Vision stets saubere und gut lesbare Abdrucke erzeugt.

- Das Druckbild prüfen. Es darf keine Unschärfen oder Fehlstellen aufweisen.



Dieses Bild zeigt einen einwandfreien Druck.



Wenn das Druckbild Fehlstellen oder Unschärfen aufweist:

- Drucksystem reinigen. Lesen Sie dazu bitte das Kapitel 17.3 auf Seite 146.

## 17.5 Drucksystem: Füllstand der Tintenkartusche anzeigen

Den ungefähren Füllstand der Tintenkartusche zeigt Ihnen das Symbol in der Menüleiste an (voll, 75%, 50%, 25%, leer). Sie haben so jederzeit den Tintenverbrauch im Blick.

Den Füllstand in Prozent können Sie sich im Menü DRUCKSYSTEM ansehen.



- Das MENÜ öffnen.
- DRUCKSYSTEM wählen.
- INFO DRUCKSYSTEM wählen.

PostBase Vision zeigt den Füllstand der Tintenkartusche in Prozent an.

## 17.6 Tintenkartusche wechseln

PostBase Vision überwacht den Füllstand der Tintenkartusche und meldet, wenn es Zeit für den Kartuschenwechsel ist.

Wir empfehlen, stets eine neue Tintenkartusche als Reserve bereit zu halten.



**Vorsicht!** Die Tinte verursacht schwere Augenreizungen und kann allergische Hautreaktionen verursachen. Das Verschlucken der Tinte kann gesundheitsschädlich sein.

- Beachten Sie die Gefahrstoffkennzeichnung auf der Kartuschenverpackung und der Tintenkartusche.
- Vermeiden Sie den Augenkontakt mit der Tinte.
- Vermeiden Sie das Verschlucken der Tinte.
- Stellen Sie sicher, dass Tintenkartuschen nicht in Kinderhände gelangen.



**Achtung!** Beachten Sie zum Schutz des Drucksystems vor Schäden bitte folgende Hinweise:

- Die Klappe für den Zugang zum Drucksystem nicht gewaltsam aufreißen. Führen Sie die Funktion WECHSELN im Menü DRUCKSYSTEM aus. Die Klappe öffnet von selbst.
- Wir empfehlen, nur freigegebenes FP-Zubehör und FP-Originalteile zu verwenden. Hierfür hat der Hersteller FP Zuverlässigkeit, Sicherheit und Eignung festgestellt. Erzeugnisse, die nicht vom Hersteller FP freigegeben sind, kann der Hersteller FP hinsichtlich Zuverlässigkeit, Sicherheit und Eignung trotz laufender Marktbeobachtung nicht beurteilen und auch nicht dafür einstehen.
- Verwenden Sie immer eine neue Tintenkartusche.



**Achtung!** An benutzten Tintenkartuschen haften Tintenreste.

- Achten Sie darauf, dass Sie sich selbst, Kleidung und Gegenstände nicht beschmutzen.
  - Verwenden Sie zum Ablegen der Tintenkartusche eine Unterlage.
-



### Tintenkartusche wechseln

- Das MENÜ öffnen.
- DRUCKSYSTEM wählen.
- WECHSELN wählen.

**Hinweis:** Passen Sie auf, dass Sie nicht auf die Klappe des Drucksystems fassen oder das automatische Aufklappen anderweitig behindern.

Die Wechselprozedur startet. PostBase Vision fährt die Tintenkartusche in Wechselposition und öffnet die Klappe.

- Folgen Sie den Anweisungen im Display. Die Bildfolge demonstriert den Ablauf des Kartuschenwechsels.

Die einzelnen Arbeitsschritte sind im Folgenden ausführlich beschrieben.

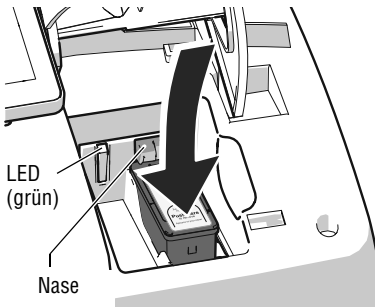

### Tintenkartusche entnehmen

- Die Kartusche an der Markierung (Push here...) leicht nach unten drücken. Die Kartusche kippt dabei nach vorn.

Die Kartusche ist entriegelt. Die grüne LED blinkt.

- Dem Federdruck nachgeben und die Kartusche nach oben – an der grünen Nase vorbei – nach oben gleiten lassen.



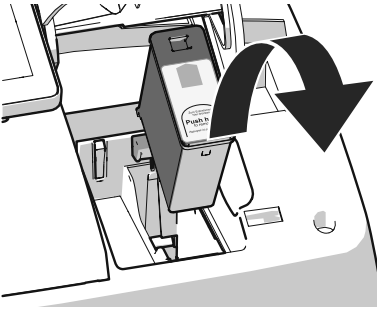

- Die Tintenkartusche nach oben aus dem Kartuschenhalter entnehmen.

### Neue Tintenkartusche einsetzen

Volle Funktionsfähigkeit der PostBase Vision wird zum Zeitpunkt der Auslieferung nur bei Verwendung von originalen Tintenkartuschen von Francotyp-Postalia gewährleistet.



**Achtung!** Setzen Sie die Tintenkartusche erst ein, wenn diese sich auf die Umgebungstemperatur von PostBase Vision eingestellt hat (z. B. nach Lagerung im Keller oder Transport in einem kalten Auto).

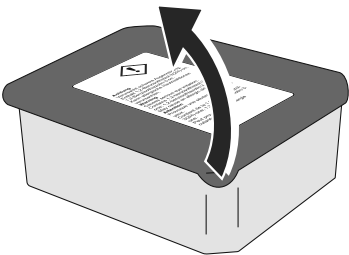

- Die Kartuschenverpackung öffnen.
- Die Tintenkartusche aus der Verpackung nehmen.

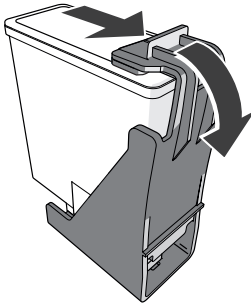

- Die Transportsicherung (Clip) entfernen.

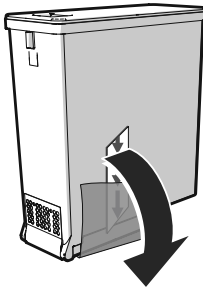

- Den Sicherungsstreifen (Düsenschutz) abziehen.

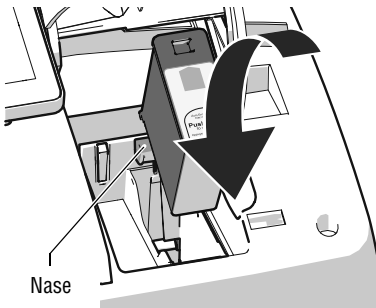

- Tintenkartusche mit den Kontakten nach hinten halten, d. h. zur Rückseite der PostBase Vision. Der grüne Pfeil auf der Kartusche zeigt zu der grünen Nase am Kartuschenhalter.
- Tintenkartusche in den Kartuschenhalter einsetzen.
- Tintenkartusche nach unten drücken und nach hinten einrasten.

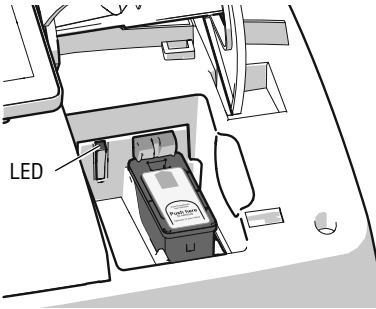

Bei korrekt eingesetzter Kartusche leuchtet die grüne LED dauerhaft.

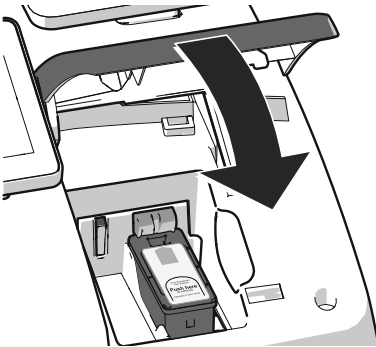

- Klappe des Drucksystems schließen:  
Im Bereich des PostBase Vision-Logos die Klappe herunterdrücken, bis die Verriegelung einrastet.

#### *Einsatzvorbereitung*

Nach dem Kartuschenwechsel bereitet PostBase Vision die Kartusche maschinenintern auf den Gebrauch vor. Haben Sie etwas Geduld, bis dieser Vorgang abgeschlossen ist.



Wir empfehlen, die Druckqualität anhand eines Testdruckes zu prüfen (siehe Kapitel 17.4).

## 17.7 Transportbürste wechseln

Wenn Sie gestauchte Abdrücke bei dünnen Briefen oder Etiketten erhalten, müssen Sie die Transportbürste ersetzen.

! **Achtung!** Solange das Drucksystem in Druckposition ist, ist die Schublade verriegelt. Versuchen Sie nicht, die Schublade gewaltsam zu öffnen. Warten Sie, bis das Drucksystem wieder in Ruheposition ist. Dann können Sie die Schublade entnehmen.

! **Achtung!** An der Schublade können Tintenreste haften. Achten Sie darauf, dass Sie sich selbst, Kleidung und Gegenstände nicht beschmutzen. Verwenden Sie zum Ablegen der Schublade eine Unterlage.

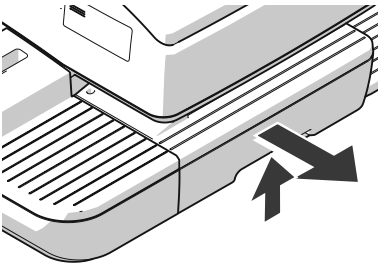

- Schublade entriegeln: Dazu die Entriegelung nach oben drücken.
- Die Schublade nach vorn aus dem Gehäuse herausziehen.
- Die Schublade auf einer Unterlage ablegen.

Die blinkenden LEDs am Briefeinzug signalisieren das Fehlen der Schublade.

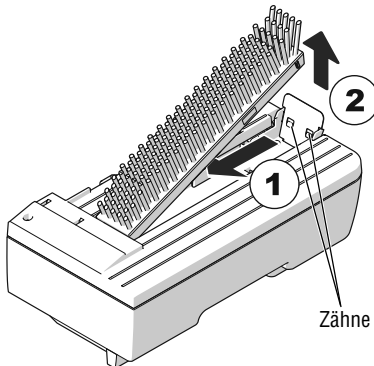

### Abgenutzte Transportbürste entnehmen

Die Transportbürste wird durch zwei Zähne auf der rechten Seite im Bürstenträger gehalten.

- In die Borsten greifen, die Transportbürste kräftig nach links drücken (entriegeln) und nach oben aus dem Bürstenträger entnehmen.

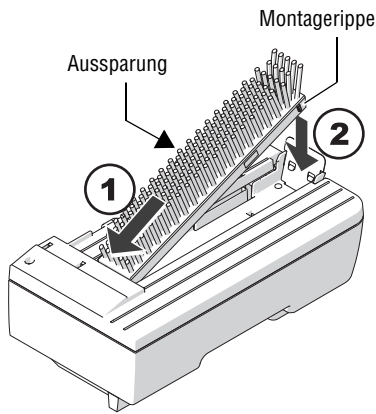

### Neue Transportbürste einsetzen

- Die neue Transportbürste, wie im Bild gezeigt, in den Bürstenträger einsetzen (1).
- Die Transportbürste auf der rechten Seite nach unten drücken, bis sie unter den beiden Zähnen einrastet (2).

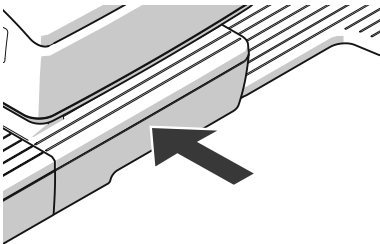

- Die Schublade bis zum Anschlag einschieben. Stellen Sie sicher, dass die Schublade auf beiden Seiten richtig einrastet.

Wenn die Schublade korrekt eingesetzt ist, erlöschen die LEDs am Briefeinzug. PostBase Vision ist wieder einsatzbereit.

## 17.8 Touchdisplay kalibrieren

Die Touchfunktion des Displays müssen Sie kalibrieren, wenn die Eingabe mit Finger oder Stift nicht korrekt funktioniert.

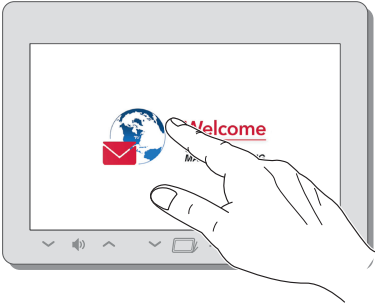

- PostBase Vision einschalten.

Sobald das Display die Startanimation zeigt:

- **Das Display berühren und die Finger solange auf dem Display halten**, bis der Kalibriervorgang startet.

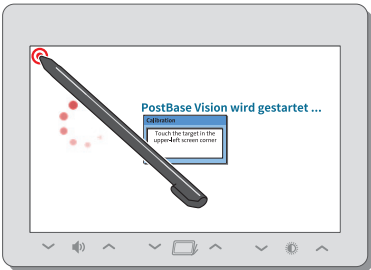

In der linken oberen Ecke des Displays sehen Sie ein rotes Kreis-Symbol (den ersten Kalibrierkreis).

- Mit dem Stift den roten Kreis berühren.
- Folgen Sie den weiteren Anweisungen im Display: Jeweils mit dem Stift den angezeigten Kalibrierkreis berühren.

Anschließend setzt PostBase Vision die Startroutine fort. Das Touchdisplay ist nun kalibriert.

## 17.9 PostBase Vision Feeder (optional)

### 17.9.1 Schließflüssigkeit nachfüllen

Wir empfehlen Ihnen die Verwendung der Schließflüssigkeit SEALIT. Sie können diese spezielle Schließflüssigkeit von Francotyp-Postalia beziehen.



#### **Warnung! Elektrische Gefährdung durch Kurzschlüsse.**

*Hantieren Sie sehr vorsichtig mit Flüssigkeiten. Achten Sie beim Füllen des Tanks darauf, dass keine unter Spannung stehenden Teile benetzt werden. Falls dies doch einmal passiert: Ziehen Sie sofort die Netzstecker. Lassen Sie das Frankiersystem PostBase Vision vom Service überprüfen, bevor Sie es wieder in Betrieb nehmen.*

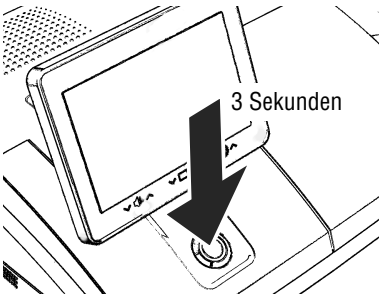

- Das Frankiersystem ausschalten.

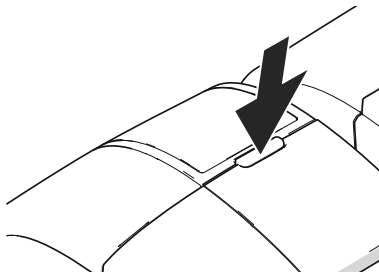

Der Tank befindet sich unter der durchsichtigen Klappe. Zum Öffnen der Klappe:

- Die Taste drücken.

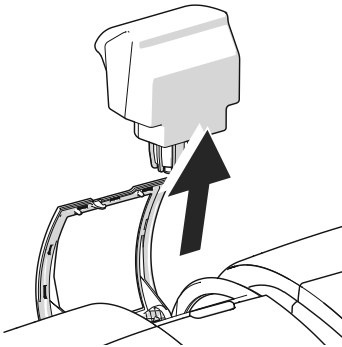

- Tank aus dem Gehäuse entnehmen.

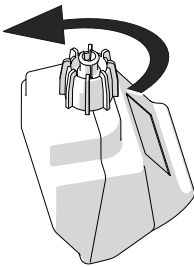

- Tankverschluss abschrauben.
- Tank vollständig entleeren und bei Bedarf reinigen.

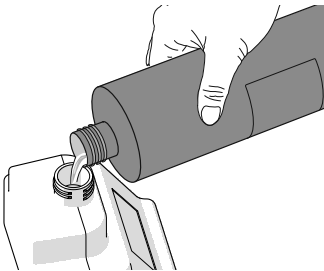

- Tank mit Schließflüssigkeit SEALIT füllen.



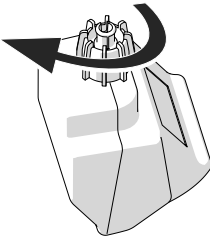

- Tankverschluss aufsetzen und fest-schrauben.
- Tank in gefahrloser Umgebung umdrehen (z. B. über einem Waschbecken), um die Dichtheit des Verschlusses zu prüfen.

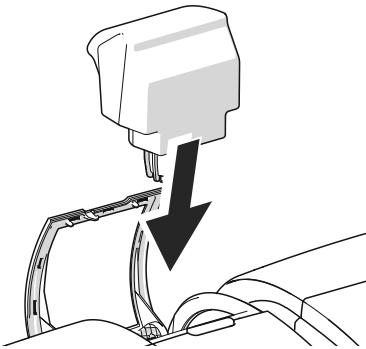

- Tank mit dem Verschluss nach unten in das Gehäuse einsetzen.

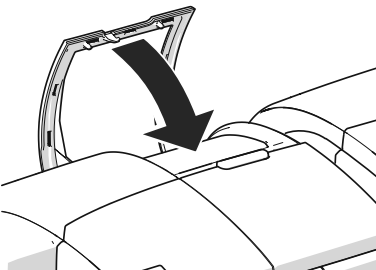

- Klappe schließen.

## 17.9.2 Stärke der Befeuchtung anpassen

Mit Hilfe des Distanzringes lässt sich die Stärke der Befeuchtung entsprechend den zu verarbeitenden Kuverts anpassen. In Abhängigkeit von der Einbaulage des Distanzringes werden die Kuvertlaschen mehr oder weniger befeuchtet.



### **Warnung! Elektrische Gefährdung durch Kurzschlüsse.**

*Hantieren Sie sehr vorsichtig mit dem Tank und der Wanne, um ein Verschütten der darin befindlichen Flüssigkeit zu vermeiden. Achten Sie darauf, dass keine unter Spannung stehenden Teile benetzt werden. Falls dies doch einmal passiert: Ziehen Sie sofort die Netzstecker. Lassen Sie PostBase Vision vom Service überprüfen, bevor Sie es wieder in Betrieb nehmen.*

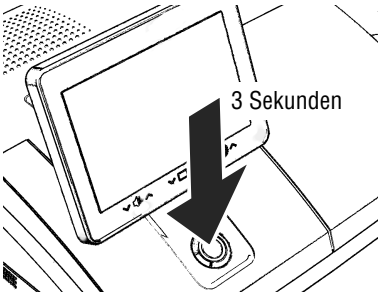

- Das Frankiersystem ausschalten.
- Tank aus dem Feeder entnehmen. (Einzelheiten lesen Sie in Kapitel 17.9.1 auf Seite 159).

An der Rückseite des Feeders:

- Die Wanne vorsichtig nach hinten herausziehen (siehe Seite 164).

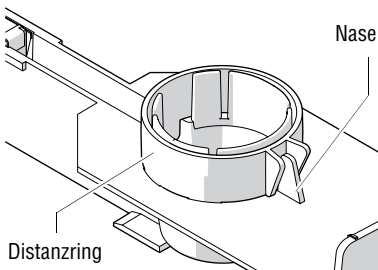

### **Normale Befeuchtung**

Mit dieser Einstellung erzielen Sie in den meisten Fällen beste Ergebnisse.

- Den Distanzring so aufsetzen, dass die Zähne nach unten zeigen und die Nase an der Wanne zwischen den Führungen des Distanzringes sitzt. Die Zähne müssen in den Schlitzen der Wanne sitzen.

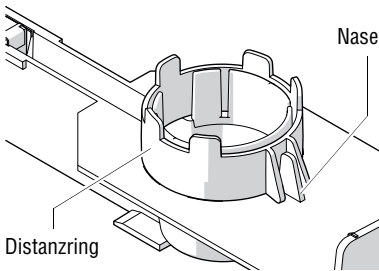

### Stärkere Befeuchtung

- Den Distanzring so aufsetzen, dass die Zähne nach oben zeigen und die Nase an der Wanne zwischen den Führungen des Distanzringes sitzt.
- Die Wanne in das Gehäuse einschieben, bis sie einrastet (siehe Seite 165).
- Tank mit dem Verschluss nach unten in das Gehäuse einsetzen. Klappe schließen. (Siehe Seite 161.)

### 17.9.3 Schwamm reinigen / wechseln

Der Schwamm für die Befeuchtung der Kuvertlaschen sollte regelmäßig (z. B. immer nach dem Wochenende) gereinigt werden. Prüfen Sie dabei auch den Zustand des Schwammes und ersetzen Sie einen verbrauchten Schwamm. Wir empfehlen, stets einen Ersatzschwamm bereit zu halten.



#### **Warnung! Elektrische Gefährdung durch Kurzschlüsse.**

*Hantieren Sie sehr vorsichtig mit dem Tank und der Wanne, um ein Verschütten der darin befindlichen Flüssigkeit zu vermeiden. Achten Sie darauf, dass keine unter Spannung stehenden Teile benetzt werden. Falls dies doch einmal passiert: Ziehen Sie sofort die Netzstecker. Lassen Sie PostBase Vision vom Service überprüfen, bevor Sie es wieder in Betrieb nehmen.*

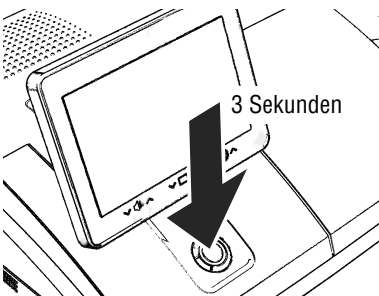

- Das Frankiersystem ausschalten.

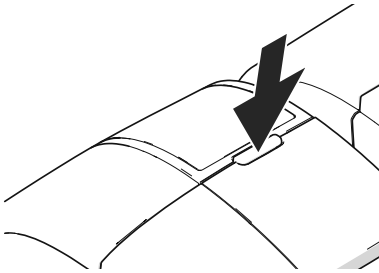

- Klappe durch Drücken der Entriegelungstaste öffnen.

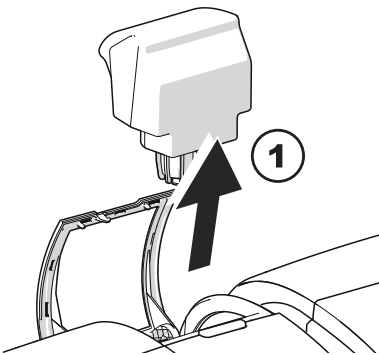

- Tank aus dem Gehäuse entnehmen und sicher ablegen.

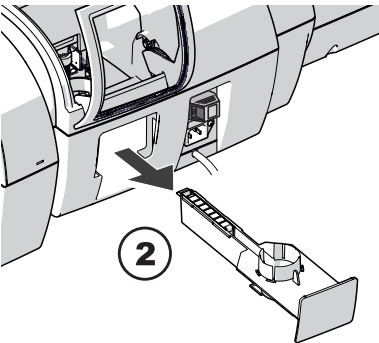

An der Rückseite des Feeders:

- Die Wanne vorsichtig nach hinten herausziehen.
- Die Wanne entleeren.

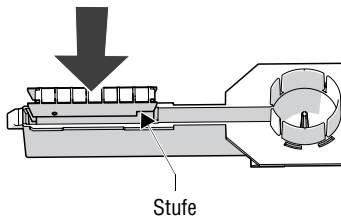
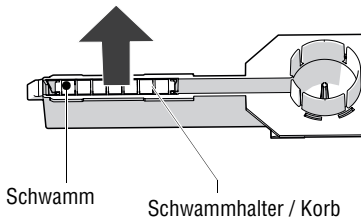

#### Kontrolle:

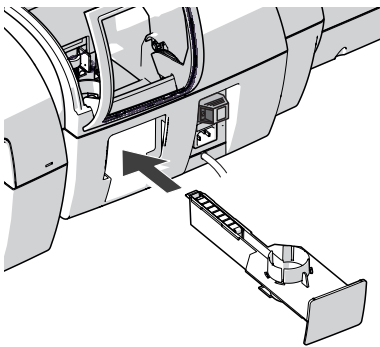
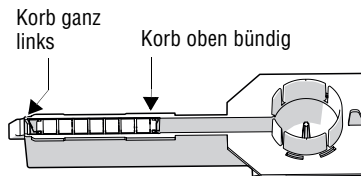

- Den Korb mit dem Schwamm nach oben aus der Wanne herausziehen.
- Schwamm reinigen oder gegen einen neuen austauschen.
- Einen neuen Schwamm (komplett mit Schwammhalter / Korb) vor dem Einsetzen in Schließflüssigkeit einlegen und vollsaugen lassen. So werden die Laschen bereits vom ersten Brief an korrekt befeuchtet.
- Den Korb mit dem Schwamm so in die Wanne einsetzen, dass Korb und Wanne oben bündig sind. Achten Sie auf die Lage der Stufe.
- Korrekte Lage des Korbs prüfen: Er muss ganz links in der Wanne sitzen und oben bündig abschließen.
- Die Wanne in das Gehäuse einschieben, bis sie einrastet.
- Kontrollieren, dass der Schwamm korrekt sitzt. Er muss direkt unter der Bürste positioniert sein.

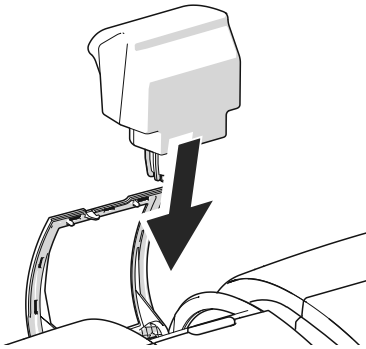

- Falls erforderlich:  
Schließflüssigkeit nachfüllen. Dichtheit prüfen. (Einzelheiten lesen Sie in Kapitel 17.9.1, Seite 159.)
- Tank mit dem Verschluss nach unten in das Gehäuse einsetzen.

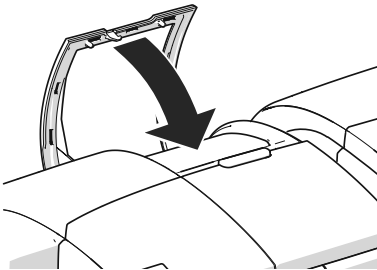

- Klappe schließen.

### 17.9.4 Bürste reinigen / wechseln

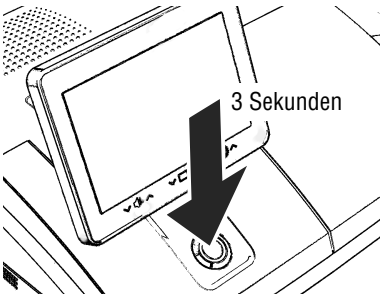

- Das Frankiersystem ausschalten.

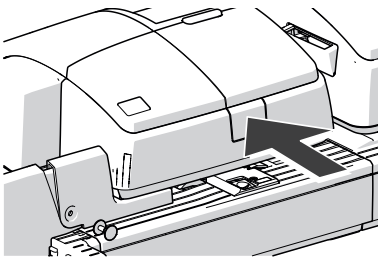

- Rollentransport durch Druck auf die Entriegelungstaste entriegeln.

Der Rollentransport fährt nach oben.

Unterhalb des Rollenträgers ist jetzt die Bürste der Befeuchtung zugänglich.

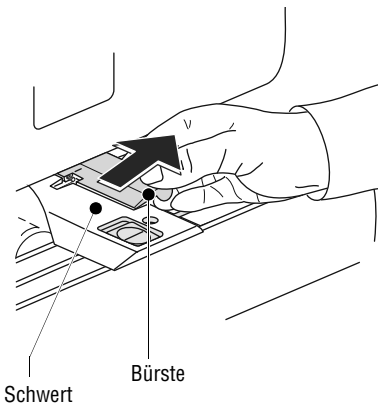

Die Bürste hat zwei Zapfen, die in Clip-Haltern am Schwert eingerastet sind.

- Die Bürste etwas anklappen und in Pfeilrichtung vom Schwert abziehen.

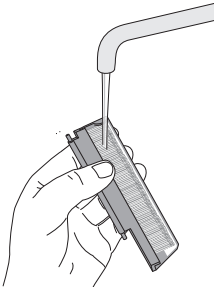

- Bürste reinigen oder gegen eine neue austauschen.
- Eine neue Bürste vor dem Einsetzen anfeuchten.

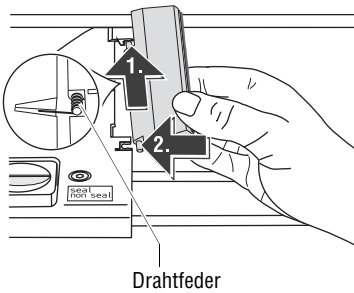

- Die Bürste wie im Bild gezeigt halten:
  - Die Borsten zeigen nach unten.
  - Das eine Ende der Drahtfeder befindet sich in dem Schlitz in der Bürste und das andere Ende in der Kerbe im Schwert.
- Zuerst den hinteren Zapfen in Pfeilrichtung in den Clip-Halter am Schwert einsetzen.
- Dann den vorderen Zapfen vorsichtig in den Clip-Halter am Schwert einklicken.

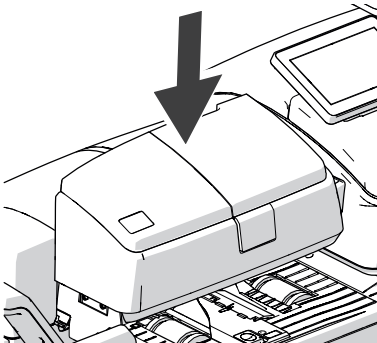

- Rollentransport kräftig nach unten drücken, bis er einrastet.



## 17.10 Briefschließer (optional)

### 17.10.1 Reinigen

Der Briefschließer sollte 1-mal im Monat gereinigt werden, um anhaftende Leimreste zu entfernen.

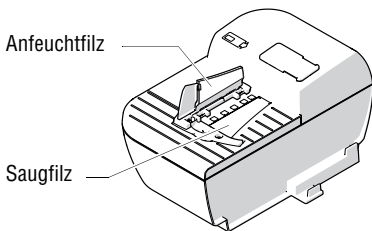
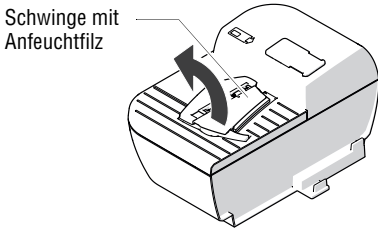

- Den Briefschließer von der Frankiermaschine trennen:  
Die Frankiermaschine auf der linken Seite leicht anheben und den Briefschließer nach links wegziehen.
- Die Schwinge mit dem Anfeuchtfilz hochklappen.
- Anfeuchtfilz und Saugfilz unter fließendem Wasser gründlich abspülen.
- Gehäuse mit einem feuchten Lappen abwischen. Sie können auch ein handelsübliches Spülmittel verwenden.
- Schließflüssigkeit nachfüllen (siehe Seite 170).
- Briefschließer abtrocknen.
- Briefschließer an der Frankiermaschine anbringen (siehe Seite 24).

## 17.10.2 Füllstand kontrollieren und Schließflüssigkeit nachfüllen

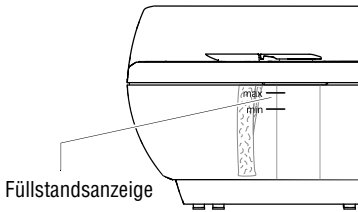

- Regelmäßig den Füllstand im Briefschließer kontrollieren.

Der Briefschließer sollte immer mindestens bis zur „min“-Markierung gefüllt sein, um das Austrocknen der Filze zu verhindern. Durch Austrocknen und Leimreste werden die Filze hart und vorzeitig unbrauchbar.

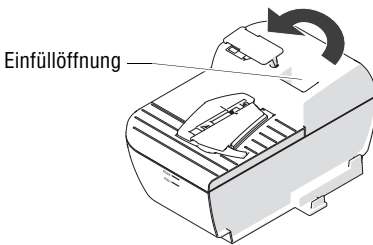

### Briefschließer füllen

Wir empfehlen Ihnen die Verwendung der Schließflüssigkeit SEALIT. Sie können diese spezielle Schließflüssigkeit von Francotyp-Postalia beziehen.

- Den Deckel der Einfüllöffnung zur Seite schwenken.

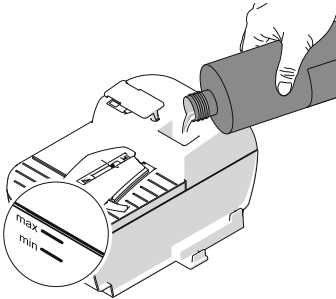

- Briefschließer mit der Schließflüssigkeit SEALIT füllen.
- Füllstand kontrollieren. Der Briefschließer sollte in etwa bis zur „max“-Markierung gefüllt sein.

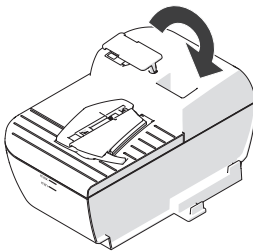

- Einfüllöffnung mit dem Deckel wieder verschließen.
- Falls erforderlich: Den Briefschließer außen abtrocknen.

### 17.10.3 Filze wechseln

- Den Briefschließer von der Frankiermaschine trennen:  
Die Frankiermaschine auf der linken Seite leicht anheben und den Briefschließer nach links wegziehen.
- Briefschließer entleeren.

#### Schwinge mit Anfeuchtfilz entfernen



- Die Schwinge etwas anklappen und schräg nach oben abziehen.

#### Saugfilz entfernen

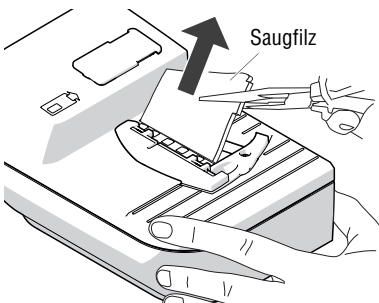

- Den Saugfilz mit einer Zange oder Pinzette greifen und nach oben herausziehen.

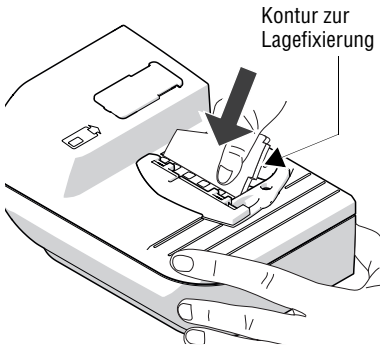

### Saugfilz einsetzen

- Einen neuen Saugfilz wie im Bild gezeigt einsetzen. Der Filz sollte etwa zur Hälfte im Briefschließer stecken.

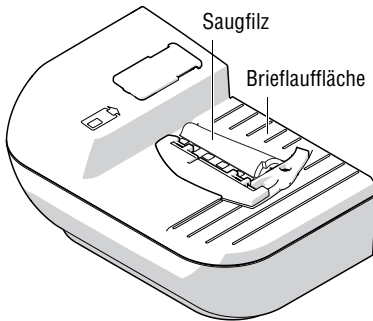

- Das obere Ende des Filzes nach rechts umbiegen und bis zu der Stufe in der Kontur unter die Brieflaufläche schieben.

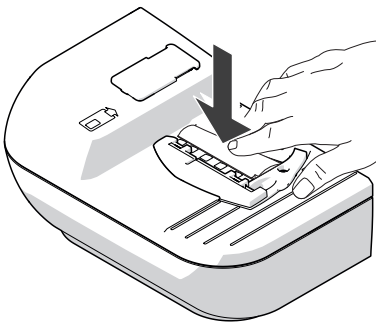

- Den gewölbten Saugfilz mit der Hand gleichmäßig nach unten in den Behälter drücken. Dabei besonders im Kantenbereich auf korrekten Sitz des Filzes achten. Die Stufe in der Kontur zur Lagefixierung muss exakt in der Öffnung der Brieflaufläche sitzen.
- Abschließend mit den Fingern einige Male über den Filz streichen, um eventuelle Unebenheiten auszugleichen.

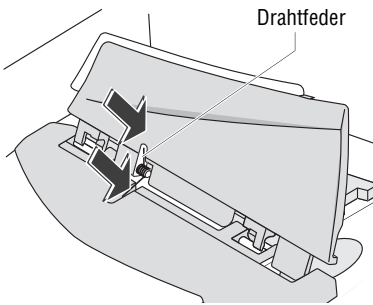

### Schwinge mit Anfeuchtfilz anbringen

Die Schwinge hat zwei Clips, mit denen sie auf den beiden Bolzen am Briefschließer einrastet.

- Die neue Schwinge so anlegen, dass das eine Ende der Drahtfeder in dem Schlitz der Schwinge und das andere Ende in dem Schlitz am Briefschließer sitzt.

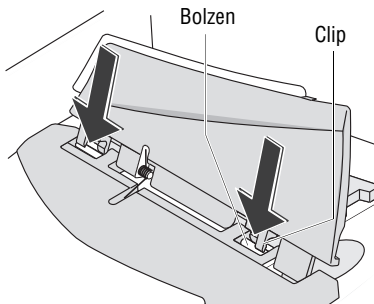

- Briefschließer festhalten und mit leichtem Druck die Schwinge auf den Briefschließer stecken, so dass die beiden Clips auf den Bolzen einrasten.

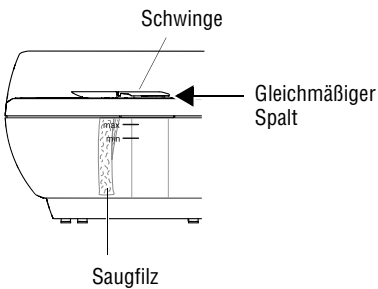

### Kontrolle

- Korrekten Sitz kontrollieren:
  - Der Saugfilz muss senkrecht nach unten hängen. Die Unterkante sollte etwa den Boden des Behälters berühren.
  - Der Spalt zwischen Schwinge und Briefschließergehäuse muss gleichmäßig groß sein. (Die Schwinge darf weder „aufsperrn“ noch auf das Gehäuse klappen.)
- Briefschließer mit der Schließflüssigkeit SEALIT füllen (siehe Seite 170).
- Briefschließer an der Frankiermaschine anbringen (siehe Seite 24).

## 18 Tipps zur Selbsthilfe bei Störungen

### 18.1 Fehlermeldungen

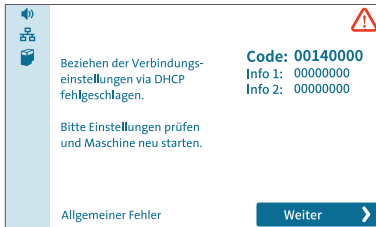

Im Falle einer Störung oder bei einem Bedienfehler erscheint im Display eine Fehlermeldung. Zusätzlich kann ein Tonsignal auf den Fehler hinweisen.

Lesen Sie die Fehlermeldung sehr aufmerksam. Sie erhalten Informationen zur Fehlerursache und erfahren, was Sie tun können. Ein Symbol weist auf die Fehlergruppe hin (z. B. „Allgemeiner Fehler“).

Auf dem Kundenportal discoverFP finden Sie anhand des Diagnose-Codes weitere Hilfetipps.

In vielen Fällen können Sie so kleine Fehler und Schwierigkeiten beim Umgang mit der PostBase Vision selbst beheben.

Sollten Sie mit Hilfe der Informationen im Display und den Hinweisen in diesem Referenzhandbuch einen Fehler nicht selbst beheben können, wenden Sie sich bitte an den Service.

### 18.2 Mögliche Ursachen und Abhilfe

Im Folgenden finden Sie Tipps zur Fehlerbehebung, gruppiert nach Problemen

- ... beim Frankieren (Seite 175)
- ... beim Wiegen (Seite 178)
- ... beim Portoladen und Synchronisieren (Seite 179)
- ... bei Wartung und Pflege (Seite 180)
- ... beim automatischen Zuführen / Schließen (Seite 181)
- ... bei Verwendung des manuellen Briefschließers (Seite 183)
- ... beim Aufstellen / Inbetriebnehmen (Seite 184) sowie
- ... allgemeine Fehler (Seite 185).





Problem	Mögliche Ursache und Abhilfe
<b>... beim Frankieren</b>	
Briefstau.	Zum Beseitigen eines Staus lesen Sie bitte <i>Kapitel 18.3</i> .
Briefstau wird angezeigt, obwohl keine Briefe in der PostBase Vision liegen.	Die Sensoren (Lichtschranken) sind verschmutzt. Sensoren reinigen ( <i>siehe Kapitel 17.2</i> ).
Brieftransport startet nicht.	PostBase Vision zeigt nicht das Frankiermenü. Zum Frankiermenü zurückkehren und erneut versuchen.  Sensor erkennt den Brief nicht. Brief erneut anlegen.
Druckqualität: Fehlstellen.	Drucksystem reinigen ( <i>siehe Kapitel 17.7</i> ).
Druckqualität: Gestauchte Abdrucke (dünne Briefe / Frankieretiketten).	Transportbürste wechseln ( <i>siehe Kapitel 17.7</i> ).
Etikettendruck – Abzugsfehler – Stau	Ungeeignete Frankieretiketten verwendet. Wir empfehlen, nur Frankieretiketten von Francotyp-Postalia zu verwenden.  Etiketten haften aneinander. Etiketten aus dem Etikettenfach entnehmen. Etikettenstapel auflockern und wieder einlegen.  Internes Problem der Etikettendruckfunktion. Bitte an den Service wenden.
Frankieren nicht möglich.	Kein Produkt / kein Portowert eingestellt, weil – Versanddaten unvollständig sind oder – Gewichtswert fehlt. Produkteinstellung prüfen ( <i>siehe Kapitel 5.1</i> ).  Kein Guthaben in der Frankiermaschine vorhanden. Porto laden ( <i>siehe Kapitel 9</i> ).

Problem	Mögliche Ursache und Abhilfe
(Fortsetzung) Frankieren nicht möglich.	Guthaben des aktuellen Benutzers ist zu gering. Vom Administrator des Frankiersystems neues Budget zuteilen lassen.  Zulässiger Portowert (Maximalwert) ist überschritten. An den Administrator des Frankiersystems wenden.
FRANKIT spezial: Frankieren mit Barcode für BZL nicht möglich.	Für die Sendungskennzeichnung sind keine Nummern (mehr) verfügbar. Zum Herunterladen neuer Nummern: Porto laden (Ladebetrag € 0 ist ausreichend) <u>oder</u> Synchronisieren (Empfehlung: Alles).
FRANKIT spezial: Barcodedruck für Rückschein nicht möglich.	Funktion „2. Barcode (Rückschein)“ muss <u>vor dem Frankieren</u> der Sendung eingeschaltet sein ( <i>siehe Kapitel 7.1.3</i> ).
FRANKIT spezial: Auftragsnummer ist ungültig.	Mit der eingegebenen Nummer wurde bereits ein Auftrag frankiert (Nummer ist verbraucht). Neue Auftragsnummer von der Deutschen Post AG besorgen.
Gewicht auf der Waage ist zu groß (Fehlermeldung)	Das im Display angezeigte Gewicht passt nicht zu den Versanddaten, die Sie einstellen möchten (z. B. 20 g für eine Postkarte). Sendung auf die Waage legen <u>oder</u> über die in solchen Fällen verfügbare Schaltfläche „Gewichtseingabe“ das Gewicht von Hand eingeben (z. B. das Mindestgewicht 3 g).
GOGREEN-Logo fehlt.	Der Aufdruck ist am Frankiersystem PostBase Vision nur verfügbar, wenn Sie mit der Deutschen Post AG eine vertragliche Vereinbarung zur Teilnahme an GOGREEN abgeschlossen haben.
Nummerierung der Sendungen fehlt im Frankierdruck.	Die Funktion „Numerateur“ steht bei Frankierungen mit Barcode für Briefzusatzleistungen (BZL) nicht zur Verfügung.



Problem	Mögliche Ursache und Abhilfe
Sendungskennzeichnung / Barcode für Briefzusatzleistungen fehlt im Frankierdruck.	Die Funktion „Barcode für BZL“ ist ausgeschaltet. Das Drucken der Sendungskennzeichnung einschalten ( <i>siehe Kapitel 7.1.2</i> ).
Unzulässige Vordatierung.	Das eingegebene Frankierdatum ist nicht zulässig. Das am weitesten in der Zukunft liegende Frankierdatum, das PostBase Vision zulässt, errechnet sich so: Datum der <u>vorletzten</u> Portoladung + 59 Tage.

Problem	Mögliche Ursache und Abhilfe
<b>... beim Wiegen</b>	
Geräusche im Inneren der Maschine beim Wiegen einer Sendung	Gleich beim Wiegen der Sendung fährt die Tintenkartusche in Druckposition. PostBase Vision ist so schneller frankierbereit. Die Betriebsgeräusche beim Vorbereiten des Drucksystems für den Druck und beim Zurückfahren in die Dichtposition sind normal und keine Fehler.
Quittungston der Waage fehlt.	Lautsprecher ist zu leise oder ausgeschaltet. Lautstärke anpassen ( <i>siehe Kapitel 4.6</i> ).
Sendung auf dem Wiegeteller berührt das Display / liegt auf dem Display auf.	Speziell bei großformatigen oder weichen Sendungen kann es vorkommen, dass diese den Displayrahmen berühren. Display weiter nach oben fahren / steiler einstellen ( <i>siehe Kapitel 4.4</i> ).
Waage ermittelt kein Gewicht für die Sendung auf dem Wiegeteller.	Beim Auflegen der Sendung lag bereits eine Sendung auf dem Wiegeteller. Ein neues Gewicht wird nur ermittelt, wenn die Waage zuvor entlastet wurde. Wiegeteller leeren. Sendung auflegen.
	Der Brieftransport läuft noch. Warten Sie bis der Brieftransport stoppt.
	Waage arbeitet im Modus „Stapelwiegen“. Das Gewicht wird erst beim Entnehmen vom Wiegeteller ermittelt ( <i>siehe Kapitel 5.1.3.2</i> ).
	Gewicht ist zu gering oder die Waage ist überlastet. Waage nur für Sendungen im zulässigen Gewichtsbereich verwenden ( <i>siehe Seiten 204 und 207</i> ).
	PostBase Vision erkennt die Waage nicht oder die Waage ist defekt. Bitte an den Service wenden.

Problem	Mögliche Ursache und Abhilfe
<b>... beim Portoladen / Synchronisieren</b>	
Funktion (z. B. Porto laden) ist nicht verfügbar.	Die Funktion ist für den aktuellen Benutzer nicht freigegeben. An den Administrator des Frankiersystems wenden.
Gewünschter Betrag kann nicht geladen werden.	Unzulässiger Ladebetrag. Mit einem anderen Ladebetrag wiederholen.
Keine Verbindung.	<p>Ethernet-Kabel (Netzwerkkabel) für die LAN-Verbindung nicht / nicht korrekt gesteckt. Korrekten Anschluss der Kabelverbindung prüfen (<i>siehe Seite 26</i>).</p> <hr/> <p>Verbindungseinstellungen prüfen / anpassen (<i>siehe Kapitel 15.14</i>).</p> <hr/> <p>PostBase Vision ausschalten (<i>siehe Seite 39</i>). Eine Minute warten. PostBase Vision wieder einschalten.</p> <p>Beim Systemstart aktiviert PostBase Vision die Netzwerkverbindung (LAN <u>oder</u> WLAN). In der Menüleiste sehen Sie das Symbol für die aktive Verbindung (  <u>oder</u> z. B.  ).</p> <hr/> <p>Internetzugriff des Netzwerkes / Routers gestört. An den Netzwerkadministrator wenden.</p> <hr/> <p>FP-Infrastruktur ist momentan nicht erreichbar. Später erneut versuchen.</p>
Nach dem Synchronisieren sind im Kundenportal keine neuen Daten vorhanden.	Es kann bis zu 15 Minuten dauern, bis die aktuellen Daten im Kundenportal verfügbar sind.
Verbindung bricht ab.	<p>WLAN-Verbindung hat eine zu geringe Signalstärke. Symbol in der Menüleiste: </p> <p>Einen WLAN-Zugang mit hoher Signalstärke verwenden:  / .</p>

Problem	Mögliche Ursache und Abhilfe
<b>... bei Wartung und Pflege</b>	
Reinigen des Drucksystems bringt keine Verbesserung der Druckqualität.	<p>Tintenkartusche ist stark verschmutzt oder eingetrocknet.</p> <p>Reinigung wiederholen: Funktion „Intensiv Reinigen“ nutzen.</p> <p>Falls das Problem so nicht behoben werden kann: Tintenkartusche von Hand reinigen (<i>siehe Kapitel 17.3.2</i>).</p>
Tintenkartusche wird nicht erkannt.	<p>Tintenkartusche ist nicht korrekt eingesetzt.</p> <p>Tintenkartusche entnehmen und erneut einsetzen. Wenn die LED links neben dem Kartuschenhalter dauerhaft grün leuchtet, hat PostBase Vision die Kartusche erkannt.</p> <hr/> <p>Falsche Tintenkartusche eingesetzt. Spezifikation beachten (<i>siehe Seite 205</i>).</p> <hr/> <p>Tintenkartusche ist defekt. Bitte an den Service wenden.</p>
Schublade lässt sich nicht öffnen.	<p>Solange das Drucksystem noch in Druckposition ist, ist die Schublade verriegelt. Warten, bis das Drucksystem in die Ruheposition gefahren ist und dann erneut versuchen.</p>

Problem	Mögliche Ursache und Abhilfe
<b>... beim automatischen Zuführen / Schließen</b> <i>(PostBase Vision mit Feeder)</i>	
Briefe werden nicht korrekt vom Stapel abgezogen.	Bei der Verarbeitung dickerer Briefe (>6 mm), die Funktion „dicke Briefe“ nutzen <i>(siehe Kapitel 6.3.3.3)</i> . Andruckarm zum Niederhalten des Briefstapels verwenden <i>(siehe Seite 78)</i> . Neigung der Rampe anpassen <i>(siehe Seite 75)</i> .
Briefstau.	Zum Beseitigen eines Briefstaus lesen Sie bitte <i>Kapitel 18.3, Seite 187</i> .
Briefstau wird gemeldet, obwohl sich keine Briefe im Briefdurchlauf befinden.	Die Sensoren (Lichtschranken) sind verschmutzt. Sensoren reinigen <i>(siehe Kapitel 17.2, Seite 143)</i> .
Brieftransport startet nicht.	PostBase Vision zeigt nicht das Frankiermenü oder das Pop-up-Fenster für das Automatische Zuführen <i>(siehe Kapitel 6.3.3.4)</i> .
Brieftransport stoppt / Stapelverarbeitung wird unterbrochen.	Briefstau. Lesen Sie aufmerksam die Informationen im Display. Zum Beseitigen eines Briefstaus lesen Sie bitte <i>Kapitel 18.3, Seite 187</i> . Vorwahlzähler ist aktiv. Nach der Verarbeitung der eingestellten Stückzahl stoppt PostBase Vision automatisch <i>(siehe Kapitel 6.3.3.5)</i> .
Kuverts sind nicht verschlossen.	Schließfunktion ist ausgeschaltet. Den Schalter „Kuvertverschluss“ in die Position „seal“ stellen <i>(siehe Kapitel 6.3.3.2)</i> . Tank ist leer. Schließflüssigkeit SEALIT nachfüllen <i>(siehe Kapitel 17.9.1)</i> .

Problem	Mögliche Ursache und Abhilfe
Kuverts werden nicht richtig verschlossen.	Im Bereich der Kuvertflaschen mit der Hand einmal kräftig über den Briefstapel streichen.
	Schwamm und Bürste für die Befeuchtung sind ausgetrocknet, weil der Tank längere Zeit leer war. Korb mit Schwamm entnehmen und den Schwamm vollsaugen lassen <i>(siehe Kapitel 17.9.3)</i> .
	Schwamm ist verschmutzt oder abgenutzt. Schwamm reinigen oder ersetzen <i>(siehe Kapitel 17.9.3)</i> .
	Bürste ist verschmutzt oder abgenutzt. Bürste reinigen oder ersetzen <i>(siehe Kapitel 17.9.4)</i> .
	Ungeeignete Kuverts verwendet. Nur Kuverts verwenden, die für das maschinelle Verschließen geeignet sind. Kuvertspezifikation beachten <i>(siehe Seite 206)</i> .
	Befeuchtung anpassen <i>(siehe Kapitel 17.9.2)</i> .
	SEALIT, die spezielle Schließflüssigkeit von Francotyp-Postalia verwenden.

Problem	Mögliche Ursache und Abhilfe
<b>... beim manuellen Schließen</b> <i>(Briefschließer)</i>	
Kuverts werden nicht richtig verschlossen.	Im Bereich der Kuvertlaschen mit der Hand einmal kräftig über den Briefstapel streichen.
	SEALIT, die spezielle Schließflüssigkeit von Francotyp-Postalia verwenden.
Kuvertlaschen werden nicht richtig angefeuchtet.	Filze sind verschmutzt / ausgetrocknet. Den Briefschließer reinigen <i>(siehe Kapitel 17.10.1)</i> . Schließflüssigkeit SEALIT einfüllen <i>(siehe Kapitel 17.10.2)</i> .
	Anfeuchtfilz ist abgenutzt. Schwinge mit Anfeuchtfilz ersetzen <i>(siehe Kapitel 17.10.3)</i> .
	Saugfilz ist verschlissen. Saugfilz ersetzen <i>(siehe Kapitel 17.10.3)</i> .
	Anfeuchtfilz sitzt nicht korrekt in der Schwinge. Lage des Anfeuchtfilzes korrigieren <i>(siehe Kapitel 18.5)</i> .
	Saugfilz sitzt nicht korrekt. Oberfläche ist gewölbt. Sitz des Saugfilzes im Briefschließer prüfen und ggf. korrigieren <i>(siehe Seite 173)</i> .

Problem	Mögliche Ursache und Abhilfe
<b>... beim Aufstellen / Inbetriebnehmen</b>	
Lieferung ist unvollständig oder beschädigt.	Das Frankiersystem PostBase Vision keinesfalls in Betrieb nehmen. Kontakt zum Service aufnehmen.
Display ohne Anzeige.	Kontrollieren, ob das Netzkabel richtig gesteckt ist und ob die PostBase Vision eingeschaltet ist.
Fehler beim Verbindungsaufbau.	Mit den gewählten Verbindungseinstellungen kann keine Verbindung zur FP-Infrastruktur aufgebaut werden. Mit EINSTELLUNGEN die Konfiguration der Netzwerkverbindung wiederholen. Hinweise zur Einstellung der Netzwerkparameter finden Sie in der <i>Übersicht auf Seite 135</i> .
	Ethernet-Kabel (Netzwerkkabel) für die LAN-Verbindung nicht / nicht korrekt gesteckt. Korrekten Anschluss der Kabelverbindung prüfen ( <i>siehe Seite 26</i> ).
	Internetzugriff des Netzwerkes / Routers gestört. An den Netzwerkadministrator wenden.
	FP-Infrastruktur ist momentan nicht erreichbar. Später erneut versuchen.
Fehler im Verlauf der Installationsroutine.	Eine Fehlermeldung mit Tipps zur Abhilfe erscheint im Display. Falls erforderlich: <ul style="list-style-type: none"> <li>• PostBase Vision ausschalten (<i>siehe Seite 39</i>).</li> <li>• Eine Minute warten.</li> <li>• PostBase Vision wieder einschalten.</li> </ul> Die Installationsroutine startet erneut. <u>Hinweis:</u> Stellen Sie sicher, dass die Verbindungseinstellungen korrekt sind.



Problem	Mögliche Ursache und Abhilfe
<b>... allgemeine Fehler</b>	
Benutzer fehlen.	<p>Einrichten / Verwalten von Benutzern geschieht auf dem Kundenportal discoverFP.</p> <p>PostBase Vision mit dem Kundenportal synchronisieren (<i>siehe Kapitel 14, Seite 120</i>).</p> <p>Wenden Sie sich ggf. an den Administrator des Frankiersystems.</p>
Display ohne Anzeige.	<p>Kontrollieren, ob das Netzkabel richtig gesteckt ist und ob die PostBase Vision eingeschaltet ist.</p> <hr/> <p>PostBase Vision ist im Ruhezustand (Standby). Display kurz antippen <u>oder</u> Taste EIN / AUS kurz drücken.</p>
Funktionen / Schaltflächen „fehlen“ im Display.	<p>Nicht verfügbare Funktionen werden ausgeblendet (z. B. weil beim Frankieren mit BZL-Barcode keine Werbeaufdrucke möglich sind).</p> <hr/> <p>Die Funktion ist für den aktuellen Benutzer nicht freigegeben.</p> <p>An den Administrator des Frankiersystems wenden.</p>
Kostenstellen fehlen.	<p>Einrichten / Verwalten von Kostenstellen geschieht auf dem Kundenportal discoverFP.</p> <p>PostBase Vision mit dem Kundenportal synchronisieren (<i>siehe Kapitel 14, Seite 120</i>).</p> <p>Wenden Sie sich ggf. an den Administrator des Frankiersystems.</p> <hr/> <p>Die gewünschte Kostenstelle ist für den aktuellen Benutzer nicht freigegeben.</p> <p>An den Administrator des Frankiersystems wenden.</p>
PostBase Vision erzeugt scheinbar grundlos Geräusche.	<p>Das Vorbereiten des Drucksystems für den Druck und das Zurückfahren in die Dichtposition verursacht Geräusche.</p> <p>Das sind normale Betriebsgeräusche und keine Fehler.</p>

<b>Problem</b>	<b>Mögliche Ursache und Abhilfe</b>
Posteingangsstempel: Uhrzeit fehlt im Abdruck.	Der gewählte Eingangsstempel enthält keine Uhrzeit. Einen Eingangsstempel, der Datum und Uhrzeit druckt, einstellen.  Das eingestellte Datum ist nicht das aktuelle Tagesdatum. Nur zusammen mit dem aktuellen Tagesdatum kann PostBase Vision auch die Uhrzeit aufdrucken.
PIN vergessen (Administrator-PIN).	PIN VERGESSEN wählen. Folgen Sie den Anweisungen im Display.
PIN vergessen (Nutzer-PIN).	An den Administrator des Frankiersystems wenden.
Nutzer-PIN wird nicht akzeptiert.	Falscher Benutzer gewählt? ZURÜCK zur Benutzerauswahl gehen. Benutzer auswählen und die PIN eingeben.  An den Administrator des Frankiersystems wenden.
Text / QR-Code eingeben: Schaltfläche „Neu“ fehlt.	Alle Speicherplätze sind belegt. Nicht mehr benötigte Texte / QR-Codes löschen (siehe Kapitel 12.4, Seite 114).
Touchdisplay reagiert nicht auf Berührungen.	PostBase Vision ausschalten (siehe Seite 39). Touchdisplay kalibrieren (siehe Kapitel 17.8, Seite 158).
Display zeigt plötzlich nur noch eine einfarbigen Hintergrund und Text „System Failure...“ (Blue Screen / Red Screen).	Es ist ein Systemfehler aufgetreten. PostBase Vision ausschalten (siehe Seite 39). Falls PostBase Vision auf das Drücken der Taste EIN / AUS nicht reagiert: Netzstecker aus der Netzsteckdose ziehen.
Weitere Fehler ...	Sollten Sie einen Fehler nicht selbst beheben können, wenden Sie sich bitte an den Service.

## 18.3 Briefstau beseitigen

! **Achtung!** Solange das Drucksystem in Druckposition ist, ist die Schublade verriegelt. Versuchen Sie nicht, die Schublade gewaltsam zu öffnen. Warten Sie, bis das Drucksystem wieder in Ruheposition ist. Dann können Sie die Schublade entnehmen.

! **Achtung!** Achten Sie darauf, dass Sie sich selbst, Kleidung und Gegenstände nicht beschmutzen. Verwenden Sie zum Ablegen der Schublade eine Unterlage.

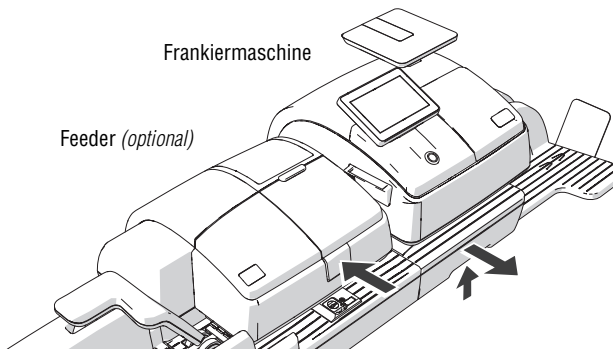

*Am Feeder*

- Briefstapel aus der Rampe entnehmen.
- Entriegelungstaste drücken. Der Rollen-transport bewegt sich nach oben.

*An der Frankiermaschine*

- Schublade entriegeln: Dazu die Entriegelung nach oben drücken.
- Die Schublade nach vorn aus dem Gehäuse herausziehen. Die LEDs am Briefeinzug beginnen zu blinken und signalisieren das Fehlen der Schublade.
- Die Schublade auf einer Unterlage ablegen.

*Briefstau beseitigen*

- Vorsichtig alle Briefe aus dem Frankiersystem entnehmen.
- Kontrollieren, dass keine Reste (Papierschnipsel o. ä.) im Briefdurchlauf zurückgeblieben sind.

**Nach dem Beseitigen des Briefstaus**

- Rollentransport kräftig nach unten drücken, bis er einrastet.

*Am Feeder*

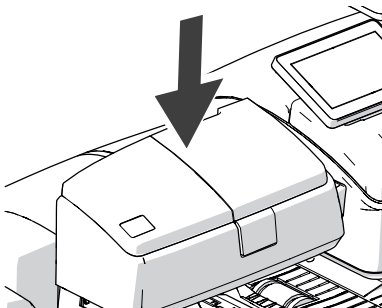

*An der Frankiermaschine*

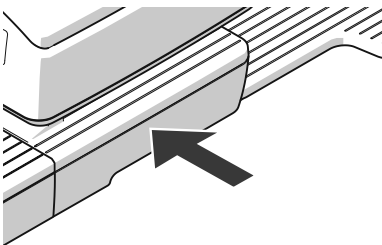

- Die Schublade bis zum Anschlag einschieben. Stellen Sie sicher, dass die Schublade auf beiden Seiten richtig einrastet.

Die LEDs am Briefeinzug erlöschen.

- Fehlermeldung(en) bestätigen.

## 18.4 Briefführung an der Rampe einsetzen (PostBase Vision Feeder)

Falls beim Ziehen an der Briefführung diese einmal vollständig aus der Rampe herausgerutscht ist, können Sie die Briefführung wie im Folgenden beschrieben selbst wieder einsetzen.

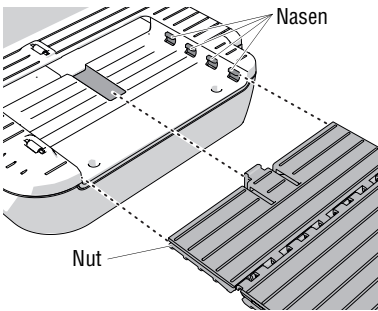

- Die Briefführung wie im Bild gezeigt halten.
- Auf beiden Seiten die Nut der Briefführung in die Nasen einsetzen.

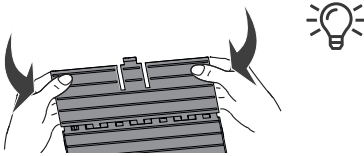

Platte der Briefführung vorn an den Seiten leicht nach unten biegen. Das erleichtert Ihnen das Einsetzen in die Führungen.

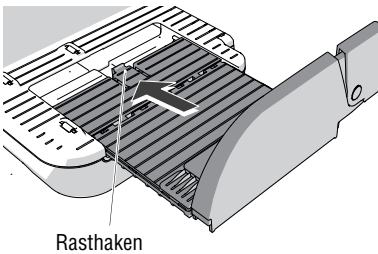

- Die Briefführung gerade halten und gegen den Widerstand (verursacht durch den Rasthaken) in Pfeilrichtung einschieben.

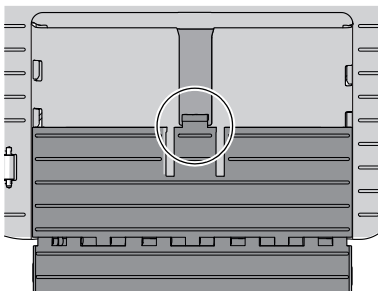

- Sobald der Rasthaken in seiner Führungsnut einschnappt, ist die Briefführung korrekt eingesetzt.
- Briefführung weiter bis zur gewünschten Position einschieben oder für die Verarbeitung großformatiger Sendungen nach unten klappen.

## 18.5 Lage des Anfeuchtfilzes an der Schwinge korrigieren (Briefschließer)

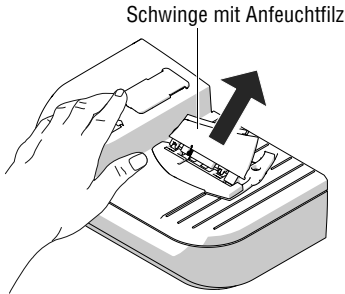

- Die Schwinge etwas anklappen und schräg nach oben abziehen.



**Achtung!** Fixieren Sie stets mit einer Hand die Drahtfeder auf dem Zapfen, während Sie den Anfeuchtfilz positionieren. Sie vermeiden so das Verklemmen oder Herausspringen der Drahtfeder.

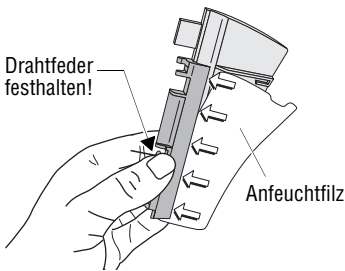

- Den Anfeuchtfilz auf der gesamten Länge so unter die Klemmleiste schieben, dass
  - die ausgeschnittene Kontur des Filzes genau an der Anschlagkante der Schwinge anliegt und
  - die beiden Außenkanten des Anfeuchtfilzes gleichmäßig etwa 1 - 2 mm über die Kante der Schwinge hinausragen (siehe Bild).

### Anfeuchtfilz korrekt positioniert:

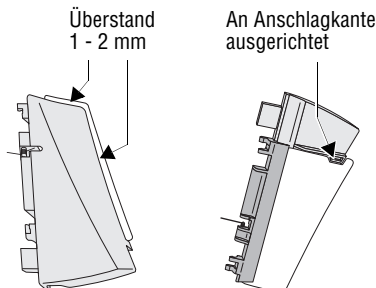

- Falls erforderlich, den Anfeuchtfilz in der Klemmleiste vorsichtig verschieben.
- Die Schwinge wieder am Briefschließer anbringen (siehe Seite 173).

## 18.6 Sicherheitsmodul entnehmen / einsetzen

! **Achtung!** Entnehmen Sie das Sicherheitsmodul nur in Ausnahmefällen, z. B. falls Sie die Frankiermaschine zum Service geben müssen. Die Steckverbindung des Sicherheitsmoduls ist auf 30 Steckzyklen (Entnehmen und Einsetzen) begrenzt.

! **Achtung!** Wenn die Frankiermaschine PostBase Vision oder das Sicherheitsmodul vorher in kalter Umgebung waren (d. h. unter 10 °C: Warten Sie mindestens zwei Stunden, bevor Sie die Frankiermaschine anschließen und in Betrieb nehmen. Die Frankiermaschine benötigt diese Zeit, um sich an die Umgebungsbedingungen anzupassen. Eventuell niedergeschlagene Feuchtigkeit entweicht.

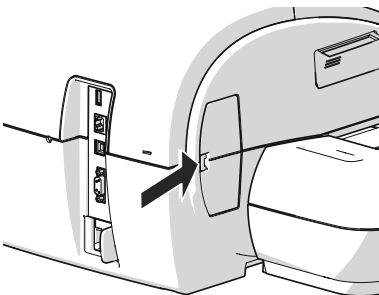
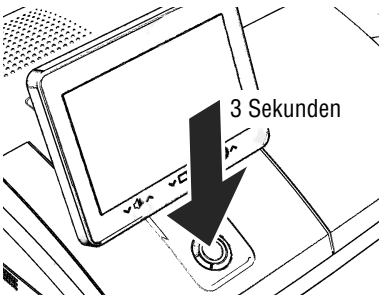

### Sicherheitsmodul entnehmen

- PostBase Vision ausschalten.

PostBase Vision führt eventuell laufende Vorgänge zu Ende, senkt das Display ab und schaltet sich dann aus.

- Den Netzstecker aus der Netzsteckdose ziehen.
- Das Netzkabel vom Netzanschluss der Frankiermaschine abziehen.
- Den Clip-Verschluss in Pfeilrichtung eindrücken und den Deckel des Sicherheitsmodul-Schachts abnehmen.

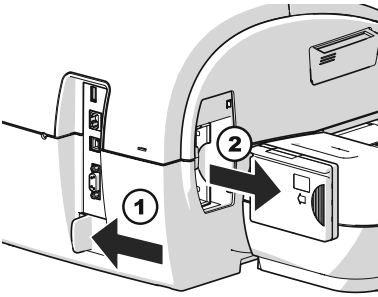

- Den weißen Schieber neben dem Netzanschluss der PostBase Vision in Pfeilrichtung schieben und so **halten**. Der Riegel gibt den Zugriff auf das Sicherheitsmodul frei.
- Das Sicherheitsmodul aus der Halterung herausziehen.
- Den weißen Schieber loslassen.

### Sicherheitsmodul einsetzen

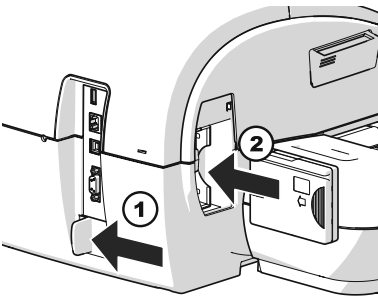

- Den weißen Schieber neben dem Netzanschluss der PostBase Vision in Pfeilrichtung schieben und so **halten**. Der Riegel gibt den Zugriff auf die Halterung des Sicherheitsmoduls frei.
- Das Sicherheitsmodul wie im Bild gezeigt einsetzen und bis zum Anschlag in die Halterung schieben. Es rastet spürbar ein.
- Den weißen Schieber loslassen.

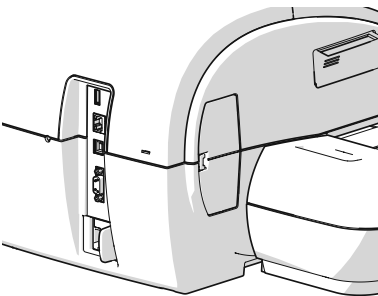

- Den Sicherheitsmodul-Schacht mit dem Deckel wieder verschließen.
- Das Netzkabel wieder anschließen.

Sie können PostBase Vision wieder in Betrieb nehmen.



## 18.7 Tintenkartusche von Hand in Wechsellposition fahren

Falls es einmal erforderlich sein sollte (z. B. wenn Sie die Frankiermaschine wegen eines Defekts an den Service senden müssen), gibt es die Möglichkeit, die Tintenkartusche aus der ausgeschalteten Frankiermaschine zu entnehmen.

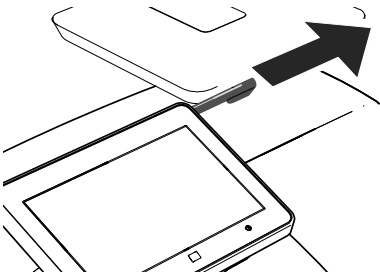

- Den Stift aus der Halterung auf der Rückseite des Displays entnehmen. Sie benötigen den Stift zum Betätigen des Kartuschenmechanismus.

*PostBase Vision vom Netz trennen*

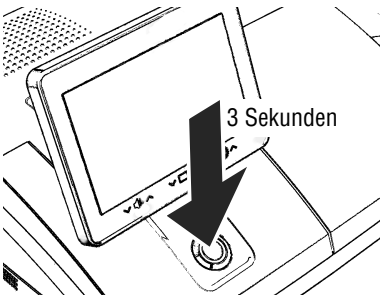

- PostBase Vision ausschalten.

PostBase Vision führt eventuell laufende Vorgänge zu Ende, senkt das Display ab und schaltet sich dann aus. Die Tasten- und Displaybeleuchtung erlöschen.

- Den Netzstecker aus der Netzsteckdose ziehen.

*Alle Kabelverbindungen lösen*

An der Rückseite der Frankiermaschine:

- Das Netzkabel vom Netzanschluss der Frankiermaschine abziehen.
- Wenn vorhanden, das Ethernet-Kabel entfernen: Dazu die Feder am Stecker eindrücken und den Stecker vorsichtig abziehen.
- Wenn vorhanden, die CAN-BUS-Verbindung zum Feeder entfernen: Dazu die Schrauben am Schnittstellenstecker lösen und den Stecker vorsichtig abziehen.
- Wenn vorhanden, USB-Kabel abziehen.



Die Anschlüsse / Schnittstellen der Frankiermaschine PostBase Vision sind in der Abbildung auf Seite 15 erklärt.

*Briefauffang entfernen*

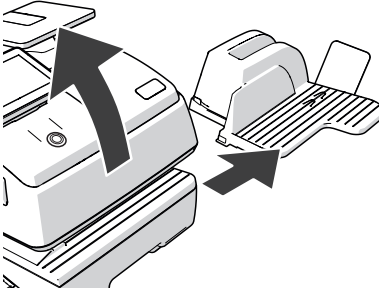

- Die Frankiermaschine vorn etwa 5 cm anheben.
- Den Briefauffang nach rechts abrücken.
- Die Frankiermaschine wieder absetzen.

*PostBase Vision von Zuführung trennen*

Für die Zuführung der Sendungen ist links neben der Frankiermaschine die Handanlage oder der Briefschließer oder der Feeder positioniert.

Die Gehäuse von Frankiermaschine und der verwendeten Zuführung sind durch „Nasen“ (an der rechten Seite der Zuführung) und „Schlitze“ (im Gehäuse der Frankiermaschine) mechanisch gekoppelt.

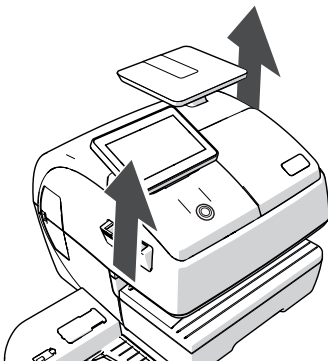

- Die Frankiermaschine am Gehäuse anfassen, vorsichtig anheben und von der verwendeten Zuführung trennen.
- Die Frankiermaschine auf einer stabilen ebenen Unterlage abstellen.

*Tintenkartusche aus Dichtposition heben*

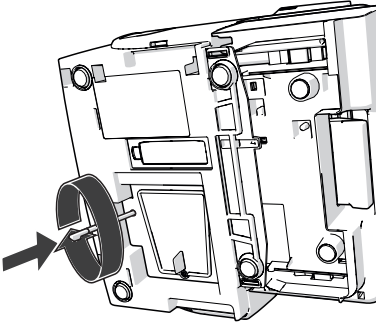

- Die Frankiermaschine auf die rechte Seite kippen und sicher ablegen.
- Den Stift in das Loch in der Abdeckung einführen.
- Den Stift gegen den Widerstand (Federdruck) drücken und im Uhrzeigersinn drehen, bis ein „Rasten“ verkündet, dass die Tintenkartusche ihre Dichtposition verlassen hat und zum Verfahren in die Wechselposition frei ist.
- Den Stift herausziehen.
- Die Frankiermaschine wieder aufrichten.

*Tintenkartusche in Wechselposition bewegen*

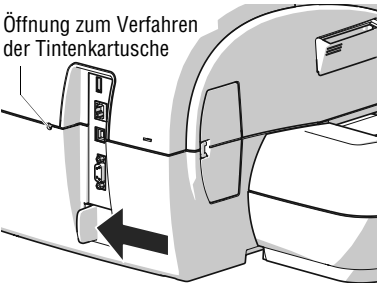

- Den weißen Schieber neben dem Netzanschluss der PostBase Vision in Pfeilrichtung schieben und so **halten**.

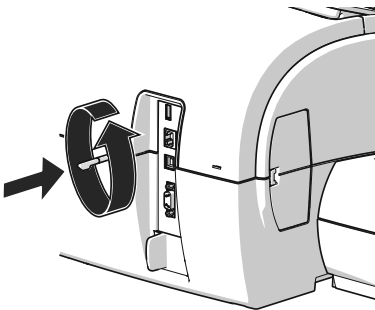

- Den Stift in die Gehäuseöffnung auf der Rückseite der Frankiermaschine stecken.
- Den Stift entgegen dem Uhrzeigersinn drehen und so die Tintenkartusche nach vorn in die Wechselposition fahren.

Wenn sich die Klappe des Drucksystems öffnet, hat die Tintenkartusche ihre Wechselposition erreicht.

- Sie können die Tintenkartusche nun wie gewohnt entnehmen (siehe Seite 152).

## 19 Das Frankiersystem stilllegen und entsorgen

Wenn Sie das Frankiersystem PostBase Vision endgültig außer Betrieb nehmen, müssen alle postalisch relevanten Dienste ordnungsgemäß abgemeldet werden. PostBase Vision führt im Dialog durch alle notwendigen Schritte der Stilllegung. Wir unterstützen Sie auf Wunsch gern. Wenden Sie sich einfach an den Francotyp-Postalia Service.

Bei einem gemieteten oder geleasteten Frankiersystem wenden Sie sich bitte auf jeden Fall an den Francotyp-Postalia Service.



**Achtung!** Führen Sie die Funktion „Maschine stilllegen“ nur aus, wenn Sie PostBase Vision tatsächlich endgültig außer Betrieb nehmen wollen. Nach der Stilllegung ist eine Wiederinbetriebnahme nur durch einen kostenpflichtigen Service-Einsatz von Francotyp-Postalia möglich.



- Stellen Sie sicher, dass PostBase Vision eine Netzwerkverbindung (LAN oder WLAN) hat.
- Das MENÜ öffnen.
- MASCHINE STILLLEGEN wählen.
- Folgen Sie nun den Anweisungen im Display. Lesen Sie die Informationen sehr aufmerksam!
- Zur Entsorgung des Frankiersystems wenden Sie sich bitte an den Francotyp-Postalia Service.

## Grafische Symbole, Sicherheitszeichen und Produktsicherheitslabel am Frankiersystem PostBase Vision

Am Frankiersystem PostBase Vision sind grafische Symbole, Sicherheitszeichen und Produktsicherheitslabel angebracht. Die Produktsicherheitslabel finden Sie auf den Typenschildern der einzelnen Komponenten.

Die folgende Übersicht zeigt und erklärt diese.



Warnung vor automatischem Anlauf!

Weist auf eine mögliche Gefahr durch Erschrecken beim automatischen Anlauf der Frankiermaschine hin.



GS-Zeichen. „Geprüfte Sicherheit“ entsprechend den Anforderungen des Produktsicherheitsgesetzes (ProdSG). Geprüft durch akkreditiertes Labor Nemko.



CE-Kennzeichen

Mit dieser Kennzeichnung erklärt der Hersteller, dass das Produkt den Anforderungen aller relevanten Richtlinien der EU genügt, die eine solche Kennzeichnung vorschreiben.

Die entsprechende EU-Konformitätserklärung des Herstellers für das Frankiersystem PostBase Vision ist auf Seite 209 abgedruckt.



Nemko certification mark (Nemko-Prüfzeichen).

Das Prüfzeichen zeigt an, dass das Produkt den in den USA und Kanada geltenden Normen entspricht.

Nemko-CCL ist ein NRTL (national registered testing lab), welches zu dieser Prüfung berechtigt ist.

Produkt geprüft nach IEC 60950-1.



Die durchgestrichene Mülltonne ist eine Kennzeichnung für elektrische und elektronische Geräte (WEEE-Richtlinie) und bedeutet:

Das Produkt darf nicht in den Hausmüll geworfen werden.

Der Balken unterhalb der Mülltonne zeigt an, dass das Produkt nach dem 13. August 2005 in Verkehr gebracht wurde.

Zur ordnungsgemäßen Entsorgung und Verwertung des Frankiersystems PostBase Vision wenden Sie sich bitte an den Francotyp-Postalia Service.



Schnittstelle zum Anschließen eines Personalcomputers (PC).



USB-Anschluss

Schnittstelle zum Anschließen von externen USB-Geräten.



Schnittstelle zum Anschließen an ein lokales Computernetzwerk (LAN).

**CAN-BUS** Der CAN-Bus (CAN = Controller Area Network) ist ein serielles Bussystem. Schnittstelle zum Anschließen der automatischen Zuführung (PostBase Vision Feeder).



Symbol für Wechselspannung

Kennzeichnet die Art der Eingangsspannung.

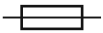

Symbol / Schaltzeichen für eine Sicherung

Zusammen mit diesem Symbol stehen die Angaben zur verwendeten Sicherung.

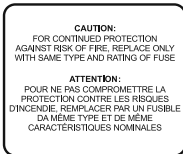

Das Schild enthält einen wichtigen Hinweise zur Sicherung.

**Achtung:** Zum dauerhaften Schutz vor Brandgefahr, nur mit einer Sicherung des gleichen Typs und Nennwerts ersetzen.

Originaltext in Englisch und Französisch:

**Caution:** For continued protection against risk of fire, replace only with same type and rating of fuse.

**Attention :** Pour ne pas compromettre la protection contre les risques d'incendie, remplacer par un fusible de même type et de même caractéristiques nominales.

## Glossar

### **Barcode für BZL**

PostBase Vision kann eine maschinell lesbare Sendungskennung auf Sendungen drucken, bei denen Sie Zusatzleistungen der Deutschen Post AG (z. B. Einschreiben / Rückschein) in Anspruch nehmen.

Der Aufdruck erscheint im Frankierdruck links neben dem Matrixcode und besteht aus dem Logo der Deutschen Post AG, der Zusatzleistung im Klartext, einem alphanumerischen Identcode und dem Barcode.

### **discoverFP**

Das Kundenportal discoverFP bietet rund um die Uhr direkten Zugriff auf alles Wichtige für Ihr Frankiersystem PostBase Vision, z. B. die komplette Übersicht zu Bestellungen, Verträgen, Rechnungen, Updates und den Onlineshop für Verbrauchsmaterial.

Auf dem Kundenportal stehen zudem komfortable Verwaltungs- und Berichtsfunktionen zur Verfügung (z. B. für Kostenstellen und Nutzerprofile).

Bei Störungen finden Sie auf dem Kundenportal schnell passende Hilfe-Tipps.

### **EKP**

Einheitliche Kundennummer Post.

Erhalten Sie von der Deutschen Post AG zusammen mit der Genehmigung zur Nutzung des Frankiersystems. Diese Nummer hat in der Regel 10 Stellen.

Auf Anfrage erhalten Sie auch bei Francotyp-Postalia Auskunft zu Ihrer EKP.

## **Frankieren**

Freimachung des Postgutes für den Versand mit Deutsche Post AG.

Beim Frankieren druckt PostBase Vision den Matrix-code als das eigentliche Wertzeichen sowie das Logo der Deutschen Post AG, Portowert, Datum und die Maschinenkennung.

Für ausgewählte Produkte (z. B. bei Inanspruchnahme von Zusatzleistungen) erscheinen unterhalb des Datums spezielle Angaben zum Produkt.

Zusätzlich kann der Frankierdruck eigene Werbeaufdrücke enthalten. Das können grafische Werbemotive, Textnachrichten oder auch als QR-Code dargestellte Informationen sein.

PostBase Vision kann beim Frankieren auch eine maschinenlesbare Sendungskennzeichnung für Zusatzleistungen der Deutschen Post AG (BZL) oder eine Premiadress-Kennung auf die Sendung drucken.

## **Frankieretiketten**

Selbstklebende Spezialetiketten, die Sie frankieren und auf Ihre Sendung kleben können. Notwendig für große, schwere und dicke Sendungen sowie bei Materialien, die für den Tintenstrahldruck ungeeignet sind.

## **FRANKIT®**

Bezeichnung für das System der Deutschen Post AG zur digitalen Absenderfreistempelung.

FRANKIT® ist eine eingetragene Marke der Deutschen Post AG.

## **GOGREEN**

Markenname für den CO<sub>2</sub>-neutralen Versand mit der Deutschen Post AG. Für die Teilnahme an GOGREEN müssen Sie einen Vertrag mit der Deutschen Post AG abschließen. Ausführliche Informationen dazu finden Sie im Internet unter [www.deutschepost.de/gogreen](http://www.deutschepost.de/gogreen).

## **ISR**

Infrastrukturrabatt. Spezieller Rabatt der Deutschen Post AG für große Briefvolumen.



<b>Matrixcode</b> (2D Barcode)	<p>Der Matrixcode (auch zweidimensionaler Barcode genannt) ist das eigentliche Wertzeichen beim Frankieren nach dem FRANKIT-System.</p> <p>Der maschinell lesbare Matrixcode enthält kryptografisch gesicherte Informationen, u. a. zu Porto, Absendedatum, Art der Sendung. Spezielle Sicherheitsmerkmale bieten Schutz vor gefälschten Frankierdrucken.</p>
<b>Numerateur</b>	<p>Einstellbarer Zähler, der die fortlaufende Nummerierung der Sendungen auf dem Kuvert ermöglicht.</p>
<b>PIN</b>	<p>Personal Identification Number.</p> <p>Das Frankiersystem PostBase Vision kann mittels PIN vor unbefugter Benutzung geschützt werden.</p>
<b>Premiudadress</b> (PRAD)	<p>Service der Deutschen Post AG zur digitalen Adresspflege mit Zustellbarkeitsprüfung.</p> <p>Die Informationen bei Unzustellbarkeit, Nachsendung sowie korrigierte Adressdaten erhalten Sie auf elektronischem Wege.</p> <p>Für die Nutzung des Premiudadress-Services müssen Sie einen gesonderten Vertrag mit der Deutschen Post AG abschließen.</p>
<b>Produkt</b>	<p>Hier im Sinne von „Postprodukt“ verwendet. Dienstleistung der Deutschen Post AG, zum Beispiel die Beförderung eines Standardbriefes innerhalb Deutschlands.</p>
<b>QR-Code</b>	<p>Eine quadratische Datenmatrix (Muster aus kleinen hellen und dunklen Quadraten), mit der Sie Informationen an die Empfänger Ihrer Sendungen elektronisch lesbar übermitteln können.</p> <p>QR steht dabei für Quick Response (schnelle Antwort).</p> <p>PostBase Vision unterstützt das Drucken solcher QR-Codes zusammen mit einer Information im Klartext als Werbeaufdruck beim Frankieren.</p>

### **Testabdruck**

PostBase Vision druckt als Testabdruck einen ungültigen Frankierdruck. Der Matrixcode ist mit dem Aufdruck MUSTER überdruckt und der Portowert ist durchkreuzt. Testabdrucke werden in den Postregistern nicht erfasst. Testabdrucke dürfen Sie keinesfalls bei der Deutschen Post AG einliefern.

### **Testdruck**

Der im Menü „Drucksystem“ erzeugte Testdruck besteht aus einer Reihe verschiedener Muster.

Anhand eines solchen Testdruckes können Sie die Druckfunktion testen und die Druckqualität überprüfen.

### **URL**

Uniform Resource Locator (englisch).

Mittels der URL werden Ressourcen (Quellen, wie z. B. eine Internetseite) über das Netzwerkprotokoll (z. B. http) und den Ort eindeutig identifiziert und lokalisiert.

Wird umgangssprachlich auch als „Internetadresse“ oder „Webadresse“ bezeichnet.

### **Wischen**

Komfortable Bedienweise des Touchdisplays, zum Beispiel für das Blättern in langen Listen.

So geht's: Den Bereich, in dem geblättert werden soll, drücken und ohne loszulassen in die gewünschte Richtung bewegen.

## Technische Daten

### Abmessungen \*

– Länge	310 mm – Gehäuse
	146 mm – Handanlage / Briefschließer
	385 mm – Feeder (automatische Zuführung)
	280 mm – Rampe
	320 mm / 445 mm – Briefauffang min / max
	345 mm / 430 mm – FP-Stapelbox min / max, Maße ab Tischkante inkl. Griff
– Breite	345 mm
	390 mm – mit Rampe
– Höhe	287 mm – mit Wiegeteller
	327 mm – höchste Position des Displays

### Gewicht \*

9,4 kg – Frankiermaschine mit Waage
0,6 kg – Handanlage
0,6 kg – Briefschließer
7,8 kg – Feeder
2,6 kg – Rampe
1,0 kg – Briefauffang
5,6 kg – FP-Stapelbox

### Netzanschluss

– Frankiermaschine	100 - 240 V / 1,5 A / 50 - 60 Hz
– Feeder	100 - 240 V / 1,5 A / 50 - 60 Hz

### Leistungsaufnahme

– Frankiermaschine	80 W, Energy Star
	< 0,5 W (ausgeschaltet)
	< 7 W (Standby)
– Feeder	80 W

<b>Display</b>	TFT, 5", 800 × 480 Pixel, mit Hintergrundbeleuchtung Touch Panel (resistiv)
----------------	--

\* Werte ohne Verpackung

**Drucksystem**

- **Druckverfahren** Tintenstrahldruck, 1 Tintenkartusche
- **Druckbereich** max. 185 mm × 25 mm
- **Druckauflösung** ≥ 300 dpi

**Wiegebereich** Je nach Ausstattungsvariante:  
3 g bis 7.000 g

**Geräuschemission** < 60 dB(A) Frankiermaschine (Stand-alone)  
< 70 dB(A) Frankiermaschine mit Feeder

**Betriebsbedingungen** +15 °C bis +35 °C  
Nur in geschlossenen Räumen verwenden  
Keiner direkten Sonneneinstrahlung aussetzen  
Relative Luftfeuchtigkeit 15 % bis 80 %, nicht kondensierend

**Leistung** Je nach Ausstattungsvariante:  
bis zu 70 Briefe/Minute  
*(Abhängig von Briefformat / -inhalt, Abdrucklänge, Maschinenzustand und Bedienweise.)*

*Kurzfristige technische Änderungen vorbehalten.*

## Tintenkartusche

<b>Typ</b>	FP-Tintenkartusche für PostBase Vision
<b>Betriebs- und Lagerbedingungen</b>	+15 °C bis +35 °C Nur in geschlossenen Räumen verwenden Keiner direkten Sonneneinstrahlung aussetzen Relative Luftfeuchtigkeit 20% bis 70%, nicht kondensierend



Sicherheitsdatenblatt für Anwender erhältlich unter [sdb.francotyp.com](http://sdb.francotyp.com).

## Frankiergutspezifikation

<b>Format</b> (Höhe × Breite)	<u>PostBase Vision (Frankiermaschine mit Handanlage):</u> 89 mm × 127 mm bis 253 mm × 353 mm <u>PostBase Vision mit Feeder:</u> 100 mm × 148 mm bis 253 mm × 353 mm
<b>Dicke</b>	<u>Frankieren, ohne Nutzung der Schließfunktion:</u> Bis 10 mm <u>Schließfunktion nutzen (PostBase Vision Feeder):</u> Bis 7 mm
<b>Material</b>	Tintensaugfähiges Material (für Tintenstrahldruck geeignet) Kein dunkles Papier Kein Hochglanz auf der zu frankierenden Seite Kein Material mit Luftkissen Keine Wellpappe Kein stark faseriges Papier, auf dem der Matrixcode verwischen kann
<b>Etiketten</b>	Selbstklebende Frankieretiketten für PostBase Vision

*Kurzfristige technische Änderungen vorbehalten.*

## Kuvertspezifikation für Nutzung der Schließfunktion

(PostBase Vision Feeder)

**Material** Kuverts müssen für maschinelles Schließen geeignet sein. Lasche muss an der Längsseite des Kuverts sein.

**Klebefläche** Eine ausreichende Verklebung kann nur mit durchgängiger Klebefläche erreicht werden.

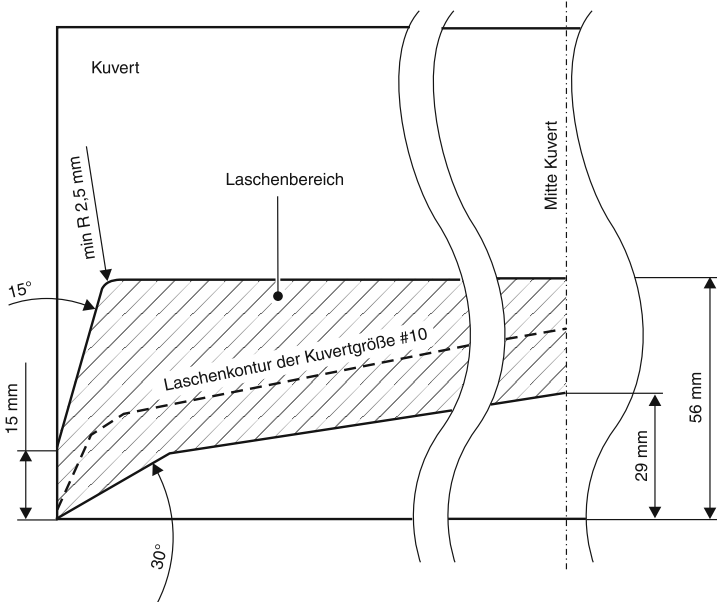

*Kurzfristige technische Änderungen vorbehalten.*

## PostBase Vision – Produktvarianten und Ausstattung

	PostBase Vision 35	PostBase Vision 50	PostBase Vision 70
● = Standard			
○ = Option			
– = Nicht verfügbar			
Handanlage	●	●	●
Briefauffang	●	●	●
Feeder (automatische Zuführung mit Briefschließer)	–	–	○
Manueller Briefschließer	○	○	○
Stapelbox	–	○	○
Etikettendruck	○	●	●
Eingebaute Waage	●	●	●
Wiegebereich bis maximal	3 kg	5 kg	7 kg
Wiegebereich optional erweiterbar auf	5 kg	7 kg	–
Stapelwiegen	●	●	●
Geschwindigkeit (Briefe pro Minute)	35	50	70
USB, Ethernet/LAN, WLAN, CAN-BUS	●	●	●
Online-Dienste (Porto laden, Update der Posttarife / Software, ...)	●	●	●
Zugriffsschutz mittels PIN	●	●	●
Nutzermanagement (über das Kundenportal discoverFP)	○	○	○
Kurzwahl für Postprodukte, Anzahl (optional)	10 (20)	20	20
Numerateur (fortlaufende Nummer im Frankierdruck)	○	●	●
Barcode für Briefzusatzleistungen (Einschreiben, ...) drucken	●	●	●
Premiaddress	○	●	●
GoGreen-Logo der Deutschen Post AG im Frankierdruck	○	○	○
Aufträge mit Infrastrukturrabatt frankieren	○	○	○
Auftragsmanagement	○	●	●
Kostenstellenfunktion	●	●	●
Anzahl Kostenstellen	10	20	50
Anzahl Kostenstellen über das Kundenportal discoverFP	250	250	250
Werbemotive, Anzahl Speicherplätze	12	20	30
Standard-Werbemotive (Ostern, Weihnachten)	○	●	●
Textnachrichten (frei editierbar), Anzahl Speicherplätze	12	12	12
Text	●	●	●
QR-Code mit Klartextinformation	○	○	○
Frankieren für Dritte	○	●	●
Posteingangsstempel	●	●	●
Guthabenwarnung	●	●	●
Tintenstand: Anzeige und Warnung	●	●	●
Zugang zum Kundenportal discoverFP	●	●	●

*Kurzfristige technische Änderungen vorbehalten.*

## Verbrauchsmaterial

Für das Frankiersystem PostBase Vision geeignetes Verbrauchsmaterial und Zubehör, wie z. B. Tintenkartuschen, Kuverts und Frankieretiketten erhalten Sie in unserem Zubehör-Shop im Internet unter [shop.francotyp.de](http://shop.francotyp.de) oder wenden Sie sich an unseren Vertriebspartner vor Ort.

Hinweis: Volle Funktionsfähigkeit des Frankiersystems PostBase Vision wird zum Zeitpunkt der Auslieferung nur bei Verwendung von originalen Tintenkartuschen von Francotyp-Postalia gewährleistet.

## Sicherheitsmodul (PSD)

Das in Ihrem Frankiersystem PostBase Vision verwendete Sicherheitsmodul (PSD) wurde entsprechend der Vorgaben der Postgesellschaft Deutschen Post AG nach einem international gültigen Verfahren zugelassen. Um diesem Standard zu entsprechen, müssen die im PSD verwendeten kryptografischen Schlüssel nach einem vorgegebenen Zeitraum aktualisiert / ausgetauscht werden. Stellen Sie bitte sicher, dass auch bei Nichtbenutzung des Frankiersystems mindestens einmal pro Jahr ein Kontakt mit dem Porto-Server erfolgt (z. B. Porto laden mit dem Betrag „0“ ausführen). Ansonsten besteht die Gefahr, dass das Sicherheitsmodul selbständig deaktiviert wird und im Vorfeld einer Wiederinbetriebnahme Ihres Frankiersystems kostenpflichtig erneuert werden muss.



**EU-KONFORMITÄTSERKLÄRUNG FÜR ELEKTRONISCHE ERZEUGNISSE**

Hersteller: Francotyp-Postalia GmbH

Adresse: Prenzlauer Promenade 28, 13089 Berlin, Deutschland

erklärt hiermit eigenverantwortlich, dass das Frankiersystem, bestehend aus:

**PostBase / PostBase Vision,  
PostBase Feeder / PostBase Feeder plus,  
PostBase Dynamic Scale**

.....

auf das sich diese Erklärung bezieht, hergestellt wurde gemäß den Bestimmungen der Niederspannungsrichtlinie 2014/35/EU und der EMV-Richtlinie 2014/30/EU.

Das Frankiersystem sowie deren Einzelkomponenten entsprechen den folgenden harmonisierten Normen und Spezifikationen:

EN 60950-1: 2006 + A2: 2013  
EN 55022: 12.2010, Klasse B  
EN 55024: 11.2010  
EN 61000-3-2: 2014  
EN 61000-3-3: 2013

Das Modell **PostBase Vision** entspricht zusätzlich den grundlegenden Anforderungen der Funkgeräterichtlinie 2014/53/EU (RED). Die Konformität wurde unter Verwendung folgender harmonisierter Normen nachgewiesen:

EN 62311: 2008	(Art. 3.1a Gesundheit und Sicherheit)
EN 301 489-1 V2.2.2 [Draft]	(Art. 3.1b EMV)
EN 301 489-17 V3.2.0 [Draft]	(Art. 3.1b EMV)
EN 300 328 V2.1.1	(Art. 3.2 Spektrum)

Wir erklären außerdem, dass die oben aufgeführten Produkte der RoHS-Richtlinie (2011/65/EU) entsprechen.

Januar 2019

.....

  
.....  
Sven Meise  
Geschäftsführer

  
.....  
Uwe Hübler  
Bereichsleiter Entwicklung

(Rechtsverbindliche Unterschriften für das Unternehmen)

## Lizenzen

Das ist der Original-Lizenztext der verwendeten Open-Source-Software.

```

LICENSE ISSUES
=====

The OpenSSL toolkit stays under a dual license, i.e. both the conditions of
the OpenSSL license and the original SSLeay license apply to the toolkit.
See below for the actual license texts. Actually both licenses are BSD-style
Open Source licenses. In case of any license issues related to OpenSSL
please contact openssl-core@openssl.org.

OpenSSL License
-----

/* =====
* Copyright (c) 1998-2011 The OpenSSL Project. All rights reserved.
*
* Redistribution and use in source and binary forms, with or without
* modification, are permitted provided that the following conditions
* are met:
*
* 1. Redistributions of source code must retain the above copyright
* notice, this list of conditions and the following disclaimer.
*
* 2. Redistributions in binary form must reproduce the above copyright
* notice, this list of conditions and the following disclaimer in
* the documentation and/or other materials provided with the
* distribution.
*
* 3. All advertising materials mentioning features or use of this
* software must display the following acknowledgment:
* "This product includes software developed by the OpenSSL Project
* for use in the OpenSSL Toolkit. (http://www.openssl.org/)"
*
* 4. The names "OpenSSL Toolkit" and "OpenSSL Project" must not be used to
* endorse or promote products derived from this software without
* prior written permission. For written permission, please contact
* openssl-core@openssl.org.
*
* 5. Products derived from this software may not be called "OpenSSL"
* nor may "OpenSSL" appear in their names without prior written
* permission of the OpenSSL Project.
*
* 6. Redistributions of any form whatsoever must retain the following
* acknowledgment:
* "This product includes software developed by the OpenSSL Project
* for use in the OpenSSL Toolkit (http://www.openssl.org/)"
*
* THIS SOFTWARE IS PROVIDED BY THE OpenSSL PROJECT ``AS IS'' AND ANY
* EXPRESSED OR IMPLIED WARRANTIES, INCLUDING, BUT NOT LIMITED TO, THE
* IMPLIED WARRANTIES OF MERCHANTABILITY AND FITNESS FOR A PARTICULAR
* PURPOSE ARE DISCLAIMED. IN NO EVENT SHALL THE OpenSSL PROJECT OR
* ITS CONTRIBUTORS BE LIABLE FOR ANY DIRECT, INDIRECT, INCIDENTAL,
* SPECIAL, EXEMPLARY, OR CONSEQUENTIAL DAMAGES (INCLUDING, BUT
* NOT LIMITED TO, PROCUREMENT OF SUBSTITUTE GOODS OR SERVICES;
* LOSS OF USE, DATA, OR PROFITS; OR BUSINESS INTERRUPTION)
* HOWEVER CAUSED AND ON ANY THEORY OF LIABILITY, WHETHER IN CONTRACT,
* STRICT LIABILITY, OR TORT (INCLUDING NEGLIGENCE OR OTHERWISE)
* ARISING IN ANY WAY OUT OF THE USE OF THIS SOFTWARE, EVEN IF ADVISED
* OF THE POSSIBILITY OF SUCH DAMAGE.
* =====
*

```

```
* This product includes cryptographic software written by Eric Young
* (eay@cryptsoft.com). This product includes software written by Tim
* Hudson (tjh@cryptsoft.com).
*
*/
```

```
Original SSLeay License
-----
```

```
/* Copyright (C) 1995-1998 Eric Young (eay@cryptsoft.com)
* All rights reserved.
*
* This package is an SSL implementation written
* by Eric Young (eay@cryptsoft.com).
* The implementation was written so as to conform with Netscapes SSL.
*
* This library is free for commercial and non-commercial use as long as
* the following conditions are aheared to. The following conditions
* apply to all code found in this distribution, be it the RC4, RSA,
* lhash, DES, etc., code; not just the SSL code. The SSL documentation
* included with this distribution is covered by the same copyright terms
* except that the holder is Tim Hudson (tjh@cryptsoft.com).
*
* Copyright remains Eric Young's, and as such any Copyright notices in
* the code are not to be removed.
* If this package is used in a product, Eric Young should be given attribution
* as the author of the parts of the library used.
* This can be in the form of a textual message at program startup or
* in documentation (online or textual) provided with the package.
*
* Redistribution and use in source and binary forms, with or without
* modification, are permitted provided that the following conditions
* are met:
* 1. Redistributions of source code must retain the copyright
* notice, this list of conditions and the following disclaimer.
* 2. Redistributions in binary form must reproduce the above copyright
* notice, this list of conditions and the following disclaimer in the
* documentation and/or other materials provided with the distribution.
* 3. All advertising materials mentioning features or use of this software
* must display the following acknowledgement:
* "This product includes cryptographic software written by
* Eric Young (eay@cryptsoft.com)"
* The word 'cryptographic' can be left out if the rouines from the library
* being used are not cryptographic related :-).
* 4. If you include any Windows specific code (or a derivative thereof) from
* the apps directory (application code) you must include an acknowledgement:
* "This product includes software written by Tim Hudson (tjh@cryptsoft.com)"
*
* THIS SOFTWARE IS PROVIDED BY ERIC YOUNG ``AS IS'' AND
* ANY EXPRESS OR IMPLIED WARRANTIES, INCLUDING, BUT NOT LIMITED TO, THE
* IMPLIED WARRANTIES OF MERCHANTABILITY AND FITNESS FOR A PARTICULAR PURPOSE
* ARE DISCLAIMED. IN NO EVENT SHALL THE AUTHOR OR CONTRIBUTORS BE LIABLE
* FOR ANY DIRECT, INDIRECT, INCIDENTAL, SPECIAL, EXEMPLARY, OR CONSEQUENTIAL
* DAMAGES (INCLUDING, BUT NOT LIMITED TO, PROCUREMENT OF SUBSTITUTE GOODS
* OR SERVICES; LOSS OF USE, DATA, OR PROFITS; OR BUSINESS INTERRUPTION)
* HOWEVER CAUSED AND ON ANY THEORY OF LIABILITY, WHETHER IN CONTRACT, STRICT
* LIABILITY, OR TORT (INCLUDING NEGLIGENCE OR OTHERWISE) ARISING IN ANY WAY
* OUT OF THE USE OF THIS SOFTWARE, EVEN IF ADVISED OF THE POSSIBILITY OF
* SUCH DAMAGE.
*
* The licence and distribution terms for any publically available version or
* derivative of this code cannot be changed. i.e. this code cannot simply be
* copied and put under another distribution licence
* [including the GNU Public Licence.]
*/
```

## **Sicherheitserklärung zur Datennutzung**

Produktbeschreibung: Frankiersystem PostBase Vision

Das bezeichnete Produkt wird über eine Ethernet-Schnittstelle oder WLAN an das lokale Netzwerk des Nutzers angebunden, um über das lokale Netzwerk und einen entsprechend verfügbaren Internetzugang des Nutzers Daten mit dem Datenzentrum auszutauschen.

Der Hersteller FP garantiert, dass mit dem Frankiersystem PostBase Vision keine weiteren für das Frankiersystem nicht relevante Daten aus dem Netzwerk des Nutzers verwendet, übermittelt beziehungsweise ausgelesen werden.

## Gewährleistung

Alle unsere Geräte unterliegen einer strengen Qualitätssicherung. Sollte wider Erwarten dennoch ein Gewährleistungsfall eintreten, bitten wir Sie, die Maschine im Originalkarton an uns zurückzusenden. Bitte heben Sie für diesen Fall das Verpackungsmaterial auf.

Die Gewährleistungsfrist beträgt bei Neumaschinen maximal

42.400 Abdrucke

oder

12 Monate.

Folgende Verschleißteile sind hiervon ausgenommen:

Für die Frankiermaschine PostBase Vision

580052318201	Bürste
580052761100	ET-Tintensumpf, kpl. Vision – verpackt
580052760500	ET-Schwammhalter mit Schwamm Vision, kpl. – verpackt
580052760600	ET-RDS. kpl. Vision

Für den PostBase Vision Feeder

510052120300	Einzugsfinger
580052111400	Schwert mit Bürste
580052104300	Schwammhalter mit Schwamm

**A**

- Abwärts (Nummerieren) 102
- Administrator-PIN
  - ändern 123
  - vergeben 123
- Adressdaten für Online-Bestellungen
  - anzeigen 141
- Adresspflege-Service nutzen (Premiumadress) 87
- Aktualisierungen laden 121
- AM 91
- Andruckarm 16, 77
  - montieren 34
  - verwenden 77
- Anfeuchtfilz 169, 171, 190
  - einsetzen 173
  - entfernen 171
  - korrekter Sitz 190
  - Lage korrigieren 190
- Anlagefläche 66, 70, 71, 74, 78
- Anschalten 39
- Anschlag 71
- Anschlagkante 71
- Anschluss
  - Frankiermaschine 17
  - LAN (Computernetzwerk) 15
  - Netzanschluss 15
  - PC 15
  - USB 15
- Aufstellen 18
- Aufstellort 21
- Auftragsmanagement 90
  - Auftragsnummer anzeigen 91
  - ausschalten 91
  - einschalten 90
- Auftragsnummer
  - anzeigen 91, 96
  - eingeben 90
  - für einen ISR-Auftrag 95
- Aufwärts (Nummerieren) 102
- Ausschalten 14, 33, 38, 39
  - automatisch 128
- Ausstattung / PostBase Vision-Varianten 207
- Auswahlliste 46

- Automatisch vordatieren 130
- Automatische Zuführung. Siehe Feeder
- AZ. Siehe Feeder (Automatische Zuführung)

**B**

- 2D Barcode 201
- Barcode für BZL 83, 199
  - ein- / ausschalten 84
- Barcode für Rückschein
  - drucken 86
  - ein- / ausschalten 85
  - nicht möglich 176
- Bedienelemente 14
- Bedienung / Bedienkonzept 41
- Befeuchtung 16
  - anpassen 162
  - Bürste reinigen / wechseln 167
  - normal 162
  - Schwamm reinigen / wechseln 163
  - verringern 163
- Benutzer 67
  - anmelden 39
  - einrichten 67
  - wechseln 67
- Bestellungen
  - aufgeben 139
  - Informationen / Historie anzeigen 140
  - Lieferadresse u. a. anzeigen 141
- Bestimmungsgemäße Verwendung 8
- Betriebsbedingungen 204
- Bildschirmtastatur 47
- Briefauffang 14
  - an Kuvertformat anpassen 52
  - aufstellen 22
- Briefdicke einstellen 76
- Briefe
  - anlegen (Briefschließer) 71
  - anlegen (Feeder) 74, 79
  - anlegen (Handanlage) 70
  - schließen (ohne Druckfunktion) 105
  - schließen (PostBase Vision Feeder) 75
  - schließen (PostBase Vision mit Briefschließer) 71
  - zählen 104

Briefführung (Feeder) 16  
 einstellen 74  
 nach unten klappen 75  
 wieder einsetzen (Rampe) 189

Brieflaufläche 16, 172

Briefschließer 12, 14, 169  
 aufstellen 24  
 füllen (mit Schließflüssigkeit) 24, 170  
 reinigen 169

Briefstapel  
 anlegen 77, 78  
 vorbereiten 74

Briefstau beseitigen 187

Buchungsbericht (Portoladen) 100

Bürste 16  
 reinigen 167  
 wechseln 167

BZL 83, 86, 199

## C

CAN-BUS 198  
 CE-Kennzeichen 197

## D

Datennutzung 212

Datum 53  
 auf aktuelles Datum zurücksetzen 60  
 automatisch vordatieren 130  
 einstellen 60  
 im Frankierdruck 44, 60  
 im Posteingangsstempel 106

DHCP 136

Dicke Briefe 76

Differenzwiegen. Siehe Stapelwiegen

discoverFP 11, 199

Display  
 Helligkeit einstellen 50  
 Neigung einstellen 49

Distanzring 162, 163

Druckqualität  
 prüfen 150  
 Testdruck 149

Drucksystem  
 Füllstand anzeigen 150  
 intensiv reinigen 146  
 reinigen 146  
 Testdruck 149

Druckversatz  
 Nummerieren 102  
 Nur Werbung drucken 101  
 Posteingangsstempel 106  
 Siehe auch Stempelversatz

## E

Einfüllöffnung 170

Eingangspost 106  
 Eingangsstempel / Datum aufdrucken 106

Einschalten 14, 39

Einstellmenü 46

EKP 87, 92, 199  
 anzeigen 93  
 einstellen 92

Endstecker 17

Entriegelung  
 Schublade 14  
 Sicherheitsmodul 15

Entriegelung (Rampe) 16, 75

Entriegelungstaste 16

Entsorgung 196

Ethernet 135

Ethernet-Verbindung 133  
 einrichten 133

Etiketten 12  
 drucken / frankieren 81  
 einlegen 51

Etikettenfach 14  
 ein-/ausklappen 51

**F**

Farbe der Menüleiste 126

Feeder 12, 16

anschießen 35

aufstellen 33

Briefe im Stapel anlegen 77

Briefführung einstellen 74

Briefführung nach unten klappen 75

Einzelbriefe verarbeiten 79

Neigung der Rampe anpassen 75

Sensor Brieferkennung 16, 145

starten 77, 78

stoppen 78

Tank füllen (mit Schließflüssigkeit) 159

Fehler 174

allgemeine Fehler 185

bei Erstinbetriebnahme 184

bei Wartung und Pflege 180

beim Aufstellen 184

beim Automatischen Zuführen 181

beim Frankieren 175

beim Portoladen 179

beim Schließen (Briefschließer) 183

beim Schließen (Feeder) 181

beim Synchronisieren 179

beim Wiegen 178

Fehlermeldungen 174

Filze

ersetzen 171

korrekter Sitz 173, 190

Siehe auch Anfeuchtfilz

Siehe auch Saugfilz

FP-Kontaktdaten 122, 223

FP-Service 223

FP-Stapelbox 13, 52

an Kuvertformate anpassen 52

aufstellen 52

Frankierbereit 70, 71, 77

Frankierdruck 53, 200

Beispiel 53

einstellen 53

Testabdruck drucken 65

Frankieren 67, 92, 200

Briefe (Briefschließer) 71

Briefe (Feeder) 74, 77

Briefe (Handanlage) 70

Etiketten 81

für andere Absender (als Dienstleistung für Dritte) 92

Infrastrukturabbatt nutzen 95, 96

mit Adresspflege-Service 87

mit Auftragsnummer von der Post 90

mit Sendungskennzeichnung für Briefzusatzleistungen 86

Frankieren für Dritte

ausschalten 93

einschalten 92

EKP anzeigen 93

EKP löschen 94

Frankieretiketten 10, 200

drucken / frankieren 81

einlegen 51

Frankiergutspezifikation 205

Frankiermaschine

anschießen 25

installieren 27

Frankiermenü (Übersicht) 44

Frankierstreifen. Siehe Frankieretiketten / Etiketten

FRANKIT 200

FRANKIT spezial

Auftragsmanagement 90

Barcode für BZL 84

2. Barcode (Rücschein) 85

Frankieren für Dritte 92

ISR / Infrastrukturabbatt 95

Premiudadress 87, 88

Füllen (mit Schließflüssigkeit)

Briefschließer 24, 170

Feeder 36, 159

Füllstand

Briefschließer 170

Feeder 159

Tintenkartusche 45, 150



**G**

- Gewährleistung 213
- Gewicht 44
  - Anzeige im Frankiermenü 57
  - einer Sendung ermitteln 56
  - Stapelwiegen 58
- GOGREEN 63, 200
  - Logo 63
  - Logo drucken 63
- Große Briefe
  - Feeder einrichten 75
  - schließen (mit Briefschließer) 73
- Guthaben 99
- Guthabenwarnung 124
  - ausschalten 124
  - einrichten 124

**H**

- Handanlage 14
  - anbringen 23
  - Brief anlegen 70

**I**

- Inbetriebnahme 18
- ISR / Infrastrukturrabatt 95, 96, 200
  - Auftrag abschließen 98
  - Auftrag frankieren 95, 96
  - Auftrag unterbrechen / fortsetzen 97
  - Auftragsdaten anzeigen 96
  - Auftragsnummer 95
  - Bericht drucken 96
  - einschalten 95

**K**

- Kartuschenwechsel 151
- Klappe (Tank) 16
  - öffnen 16, 36, 159, 164
  - schließen 38, 161, 166
- Klappe Drucksystem 14
  - öffnen 151, 152
  - schließen 155
- Klartextangabe (Produktvariante) 83

- Konformitätserklärung 209
- Kontaktdaten (FP) anzeigen 122
- Korb 165
  - korrekten Sitz prüfen 165
  - Siehe auch Schwammhalter
- Kostenstelle 44, 68
  - kompletten Namen anzeigen 68
  - wechseln 68
  - zum Frankieren einstellen 68
- Kostenstellen
  - Bericht anzeigen 115
  - Bericht drucken 115
  - einrichten 115
  - Verbrauchsdaten einer Kostenstelle anzeigen / drucken 116
  - Verbrauchsdaten löschen (Null setzen) 117
  - verwalten 115
  - Werbung zuweisen 118
- Kostenstellenbericht
  - alle Kostenstellen anzeigen / drucken 115
  - für eine Kostenstelle anzeigen / drucken 116
- Kostenstellenfunktion 12
- Kundennummer (EKP) 87, 92
  - anzeigen 93
  - einstellen 92
  - löschen 94
- Kundenportal 11, 199, 223
- Kurzwahl 12, 54
  - ausgewählt 44, 54
  - Auswahlliste 44
  - Beispiel 108
  - Kurzwahl 1 (erste Kurzwahl) 44
  - löschen 110
  - Name 109
  - Neu 108
  - Neu (Schaltfläche) fehlt 109
  - nutzen 54, 55
  - speichern 55, 108
  - Standardkurzwahlen 110
  - umbenennen 109
  - verfügbare anzeigen 54
  - Werkseinstellung 110
  - zurücksetzen auf Standard 110
- Kuvertiermodus 132
  - ein- / ausschalten 132

Kuvertlasche  
 andrücken 72  
 anfeuchten (mit Briefschließer) 71  
 Kuverts 205  
 für Schließfunktion 206  
 zum Frankieren 205  
 Kuvertverschluss 16, 75

## L

Laden (Porto / Guthaben) 100  
 LAN 135  
 LAN-Anschluss 15  
 Lautsprecher ausschalten 50  
 Lautstärke  
 Anzeige im Display 50  
 einstellen 50  
 LED 31, 39, 75, 152, 155  
 Lieferumfang 19  
 Briefschließer 19  
 Feeder (automatische Zuführung) 20  
 Frankiermaschine 19  
 optional 19  
 Standard 19  
 Stapelbox 20  
 Listendruck 12  
 Lizenzen 210

## M

Matrixcode 53, 201  
 Menü 45  
 Beispiel 45  
 öffnen 44, 45  
 Menüleiste 44, 45  
 Beispiel 45  
 Farbe ändern 126

## N

Nase (im Kartuschenhalter) 31, 152, 154  
 Netzanschluss 15, 17, 203  
 Netzwerkanschluss 15  
 Neu  
 Kurzwahl 108  
 QR-Code 112  
 Text 111

non seal 75  
 Notentriegelung (Tintenkartusche) 15  
 Null setzen  
 alle Kostenstellen 117  
 eine Kostenstelle 117  
 Stückzähler 82  
 Numerateur 61, 84, 201  
 ein- / ausschalten 61  
 Nummerieren 61, 102  
 Nummern drucken 103  
 Startwert einstellen 102  
 Zählrichtung einstellen 102  
 Nur Schließen 105  
 Nur Transportieren 104  
 Nur Werbung drucken 101  
 Nutzer. Siehe Benutzer

## O

Online-Bestellsystem 139

## P

PC-Anschluss 15  
 PIN 201  
 Administrator-PIN vergeben / ändern 123  
 Pop-up-Fenster 48  
 Porto laden 100  
 allgemeine Hinweise 100  
 Portovorrat. Siehe Guthaben  
 Portowert 53  
 Anzeige im Frankiermenü 44  
 einstellen 54  
 per Kurzwahl einstellen 54  
 PostBase Vision  
 anschließen 25  
 aufstellen 18  
 ausschalten 33, 38, 39  
 Bedienelemente 14  
 einschalten 39  
 Feeder (automatische Zuführung) 12, 16  
 FP-Stapelbox 13  
 installieren 27  
 Kurzportrait 10  
 modularer Aufbau 10  
 Übersicht 14  
 vom Netz trennen 40

**PostBase Vision-Produktvarianten**

PostBase Vision 35 207

PostBase Vision 50 207

PostBase Vision 70 207

**Posteingang 106**

Eingangsstempel / Datum aufdrucken 106

**PRAD 87, 201**

Siehe auch Premiumadress

**Premiumadress 87, 201**

Aufdruck (Beispiel) 87

Ein / Aus 88

eingestellte Variante / ID anzeigen 87

Einstellungen (Übersicht) 88

ID 87, 90

Varianten 89

**Problem. Siehe Fehler****Produkt 44, 201**

als Kurzwahl speichern 108

einstellen 53, 54

nach Aufwachen aus Standby 127

per Kurzwahl einstellen 54

**Produktsicherheitszeichen 197****Proxy-Authentifikation 137****Proxy-Server 136****PSD 15, 208**

Siehe auch Sicherheitsmodul

**Q****QR-Code 44, 53, 62, 111, 201**

ändern 113

drucken 101

einstellen 62

erzeugen 112

löschen 114

Neu 112

**R****Rampe 16**

Briefführung wieder einsetzen 189

Neigung 75

Neigung anpassen 75

**Register 99**

anzeigen 99

ausdrucken 99

**Reinigen**

Briefschließer 169

Bürste (AZ) 167

Drucksystem 146

Gehäuse 142

Schwamm (AZ) 163

Sensoren 143

**Restsumme. Siehe Guthaben****Rollentransport 16****Routing-Informationen anzeigen 133****R-PIN 19****Rückschein 85, 86****Ruhezustand 40**

Siehe auch Standby

**S****Saugfilz 169, 171, 172, 173**

einsetzen 172

entfernen 171

korrekter Sitz 173

**Schalter „Kuvertverschluss“ 16, 75****Schieber (Scrollbalken) 42****Schließen (ohne Druckfunktion) 105****Schließflüssigkeit 19, 20, 36**

nachfüllen (Briefschließer) 170

nachfüllen (Feeder) 159

**Schließfunktion ein-/ausschalten 75****Schublade 14, 144, 156**

einschieben 144, 157, 188

entnehmen 156, 187

Entriegelung 14

herausziehen 144, 156, 187

lässt sich nicht öffnen 180

**Schwamm 17**

korrekten Sitz prüfen 165

reinigen 163

wechseln 163

**Schwammhalter 165****Schwinge mit Anfeuchtfilz 71, 169, 171, 190**

entfernen 171

montieren 173

**Scrollbalken 42****seal 75****SEALIT 19, 20, 36, 159, 170**

Siehe auch Schließflüssigkeit

Sendungen nummerieren *61*  
 Sendungen zählen *104*  
 Sendungskennzeichnung für  
   Briefzusatzleistungen *83, 199*  
   Beispiel *83*  
   drucken *86*  
   ein- / ausschalten *84*  
 Sendungsnummer *83*  
 Sensor Brieferkennung *145*  
 Sensor Brieferkennung (Feeder) *16*  
 Sensoren *144*  
   reinigen *143*  
 Service *122, 223*  
 Sicherheit *8*  
 Sicherheitshinweise *2*  
 Sicherheitsmodul *15, 192, 208*  
   einsetzen *191, 192*  
   entnehmen *191*  
   Entriegelung *15*  
 Sicherheitszeichen *197*  
 Software  
   aktualisieren *121*  
   Version anzeigen *122*  
 Sonntage überspringen *130*  
 Sprache *126*  
   umschalten *126*  
 Standardkurzwahlen *110*  
   wiederherstellen *110*  
 Standby *40, 127*  
   Zeit festlegen *127*  
 Stapelbox *13, 52*  
   an Kuvertformate anpassen *52*  
   aufstellen *22, 52*  
 Stapelwiegen *12, 58*  
 Startwert (beim Nummerieren) *102*  
 Stau beseitigen *187*  
 Stempelversatz *12, 64*  
   einstellen *64*  
   Siehe auch Druckversatz  
 Stift, zur Touchdisplay-Bedienung *14, 42*  
 Stilllegung *196*  
 Störungen beheben. Siehe Fehler  
 Stückzähler  
   anzeigen *82*  
   zurücksetzen *82*

Symbole  
   am Frankiersystem *197*  
   Ethernet (LAN) *179*  
   im Referenzhandbuch *2*  
   WLAN *179*  
 Synchronisieren *120*  
   Alles *120*  
   discoverFP (Kundenportal) *121*  
   Status anzeigen *120*  
   System *121*  
 Systeminformationen *122*

**T**

Tank (Briefschließer) *16*  
 Tank (Feeder)  
   Klappe öffnen *36, 159, 164*  
   Schließflüssigkeit nachfüllen *159*  
 Tariftabelle, Version anzeigen *122*  
 Taste EIN / AUS *14*  
 Tastenblock *47*  
 Technische Daten *203*  
   Frankiersystem PostBase *203*  
   Spezifikation Frankiergut *205*  
   Spezifikation Kuverts  
     für Schließfunktion *206*  
   Tintenkartusche *205*  
   Waage *204*  
 Testabdruck *65, 202*  
 Testdruck *149, 202*  
 Text *44, 53, 62, 111*  
   ändern *113*  
   drucken *101*  
   eingeben *47, 111*  
   einstellen *62*  
   löschen *114*  
   Neu *111*  
 Tintenkartusche *205, 208*  
   einsetzen *153*  
   entnehmen *152*  
   Füllstand *150*  
   reinigen (automatisch) *146*  
   reinigen (von Hand) *147*  
   von Hand in Wechselformat fahren *193*  
   wechseln *151, 152*

Tonsignale *125*  
 ausschalten *125*  
 einschalten *125*  
 Lautstärke einstellen *50*  
 Profil einstellen *125*  
 Touchdisplay *41*  
 Bedienweise *41*  
 Helligkeit einstellen *50*  
 kalibrieren *158*  
 Neigung einstellen *49*  
 Touchscreen. Siehe Touchdisplay  
 Transportbürste  
 einsetzen *157*  
 entnehmen *156*  
 wechseln *156*  
 Typenschild *15, 17*

## U

Uhrzeit für automatisches Vordatieren *130*  
 Umschläge. Siehe Kuverts  
 URL *202*  
 USB-Anschluss *15*

## V

Verbindungsart *135*  
 Verbindungseinstellungen  
 ändern *133*  
 anzeigen *133*  
 Übersicht *135*  
 Verbrauch (Porto) *99*  
 Verbrauchsmaterial bestellen *45, 139, 208*  
 Versanddaten *44*  
 auswählen *55*  
 einstellen *55*  
 Vordatieren *60*  
 Vordatieren (automatisch) *129*  
 Uhrzeit für Wechsel festlegen *129*  
 Vorwahlzähler *79*

## W

Waage *12, 14, 204*  
 Wanne *17*  
 Werbeaufdruck *44, 53, 62*  
 einstellen *62*  
 QR-Code *62*  
 Text (Textnachricht) *62*  
 Werbemotiv *62*  
 Werbemotiv *44, 62*  
 drucken *101*  
 Werbung  
 Kostenstellen zuweisen *118*  
 nur Werbung drucken *101*  
 Werkseinstellung (Kurzwahlen) *110*  
 Wiegebereich *204*  
 Wiegemodus einstellen *131*  
 Wiegen *56*  
 normales Wiegen *56*  
 Stapelwiegen *58*  
 Wiegeteller *14*  
 aufsetzen *21*  
 Wischen *202*  
 WLAN *135*  
 WLAN-Verbindung  
 einrichten *133*  
 löschen *138*  
 Wochenendmodus *130*

## Z

Zählen (ohne Druckfunktion) *104*  
 Zähler  
 Eingangspost stempeln *106, 107*  
 Nur Schließen *105*  
 Nur Transport *104*  
 Stückzähler (Frankierdrucke) *82*  
 Vorwahlzähler *79*  
 Werbeaufdrucke  
 (Nur Werbung drucken) *101*  
 Ziffernblock. Siehe Tastenblock  
 Zubehör bestellen *208*  
 Zugangskontrolle *123*  
 Zusatzleistung *83*



Jedes Frankiersystem PostBase Vision wird vor Verlassen des Werkes „auf Herz und Nieren“ geprüft. Sollte trotz unserer umfangreichen Qualitätskontrolle ein Fehler an Ihrem Frankiersystem auftreten, wenden Sie sich bitte an unseren Service.



**Francotyp-Postalia Vertrieb und Service GmbH**  
**Prenzlauer Promenade 28**  
**13089 Berlin**

**Freecall 0800 372 62 68**

**Fax 01805 34 42 14 \***

*\* Aus dem deutschen Festnetz: € 0,14/Minute.*

*Mobilfunkhöchstpreis: € 0,42/Minute.*

*Der tatsächlich zu zahlende Mobilfunkpreis kann beim jeweiligen Diensteanbieter erfragt werden.*

**E-Mail [info@francotyp.com](mailto:info@francotyp.com)**

**Internet [francotyp.de](http://francotyp.de)**

**Kundenportal [discoverFP.de](http://discoverFP.de)**

51.0059.3390.00 Rev. 00

2019-09 / xxx / helbig berlin



Ihr Ansprechpartner:



GeWi.Tec GmbH  
Robert-Koch-Str. 1  
82152 Planegg b.Mchn  
Telefon : 089-235089 0  
Telefax: 089-235089 53

[mail@gewi-tec.de](mailto:mail@gewi-tec.de) oder [www.gewi-tec.de](http://www.gewi-tec.de)

**Die Münchner Profis - mit Herz**