

Falzmaschine  
Paper Folder  
Plieuse  
Vouwmachine  
Plegadora de papel  
Dobradora

D Betriebsanleitung  
GB Operating Instructions  
F Mode d'emploi  
NL Gebruiksaanwijzing  
E Instrucciones de uso  
P Manual de instruções

## IDEAL 8304



- Sicherheitshinweise • Safety precautions • Consignes de sécurité •  
• Veiligheidsvoorschriften • Misure di Sicurezza •
- Normas de Seguridad • Säkerhetsföreskrifter • Turvallisuusohjeita •  
• Sikkerhetsforskriftene • Środki bezpieczeństwa •  
• Меры предосторожности • Normas de segurança •

IDEAL 8304



- D** Bitte lesen Sie vor Inbetriebnahme der Maschine unbedingt diese Betriebsanleitung und beachten Sie die Sicherheitshinweise.
- GB** Please read these operating instructions before putting the machine into operation and observe the safety precautions.
- F** Nous vous prions de lire attentivement le mode d'emploi avant d'utiliser la machine, et attirons votre attention sur les consignes de sécurité.
- NL** Leest u voor de ingebruik name van het apparaat a.u.b. deze gebruiksaanwijzing goed door en neemt u de veiligheidsinstructies in acht.
- I** Per favore legga questo manuale di istruzione prima di mettere in funzione il distruggidocumenti e osservi le regole di sicurezza.
- E** Le recomendamos lea las instrucciones antes de poner en funcionamiento esta máquina y cumpla las normas de seguridad.
- S** Läs igenom denna bruksanvisning innan ni startar maskinen. Var noga med säkerhetsföreskrifterna!
- FIN** Lue nämä käyttö-ohjeet läpi ennenkuin käynnistät laitteen! Noudata turvaohjeita!
- N** Lees gjennom denne bruksanvisningen før De tar i bruk maskinen Vær oppmerksom på sikkerhetsforskriftene.
- PL** Proszę uważnie przeczytać instrukcję obsługi przed uruchomieniem urządzenia i stosować się do przepisów bezpieczeństwa.
- RUS** Пожалуйста, прочитайте инструкцию по эксплуатации перед установкой аппарата, соблюдайте технику безопасности.
- P** Por favor ler o manual de instruções antes de colocar a máquina em operação e ver as precauções de segurança. As instruções de operação deverão estar sempre disponíveis.



- D** Keine Bedienung durch Kinder!
- GB** Children must not operate the machine!
- F** Pas d'utilisation par un enfant!
- NL** Geen bediening door kinderen!
- I** Non lasciare utilizzare il tagliacarte a bambini!
- E** ¡No dejar que la utilicen los niños!
- S** Installera maskinen utom räckhåll för barn!
- FIN** Asentakaa laite lasten ulottumattomiin!
- N** Installer maskinen utenfor rekkevidde for barn!
- PL** Dzieciom nie wolno obsługiwać urządzenia!
- RUS** Не допускать детей к пользованию аппаратом!
- P** Crianças não podem utilizar a máquina.



- D** Nicht in die laufende Maschine greifen!  
**GB** Do not reach into the machine!  
**F** Ne pas introduire les mains dans la machine en fonctionnement!  
**NL** Steek uw hand niet in de werkende machine!  
**I** Non toccare le parti interne della macchina!  
**E** ¡No meter la mano en la máquina!  
**S** Stoppa inte in händerna i maskinen!  
**FIN** Älä tavoittele koneen sisäosia!  
**N** Ikke ta inni maskinen!  
**PL** Nie sięgaj w obszar szczeliny podawczej!  
**RUS** Не прикасайтесь к механизмам работающей машины!  
**P** Não aproximar a mão da máquina!



- D** Vorsicht bei langen Haaren!  
**GB** Long hair can become entangled in cutting head!  
**F** Attention aux cheveux longs!  
**NL** Pas op met lang haar!  
**I** Capelli lunghi possono entrare nella testa di taglio!  
**E** ¡Tener cuidado con el cabello largo puede enredarse en el cabezal de corte!  
**S** Undvik långt hår i närheten av skärverket!  
**FIN** Varokaa pitkien hiusten joutumista teräpakkaan!  
**N** Vær forsiktig med langt hår i nærheten av skjæreverket!  
**PL** Uwaga na długie włosy!  
**RUS** Избегайте попадания длинных волос в механизм аппарата!  
**P** Ter cuidado com cabelo comprido, pode ficar preso!



- D** Vorsicht bei Krawatten und langen Kleidungsstücken!  
**GB** Take care of ties and other loose pieces of clothing!  
**F** Attention au port de cravates et autres vêtements flottants!  
**NL** Let op met stropdassen en andere losse kledingdelen!  
**I** Attenzione alle cravatte e altre parti sporgenti di stoffa!  
**E** ¡Tener cuidado con las corbatas y todo tipo de prendas sueltas!  
**S** Var aktsam med löst hängande smycken!  
**FIN** Varokaa korujen joutumista teräpakkaan!  
**N** Vær forsiktig med løsthengende smykker!  
**PL** Ostrożnie z biżuteria!  
**RUS** Будьте осторожны с длинными свисающими украшениями!  
**P** Ter cuidado com gravatas ou outras peças de vestuário soltas!

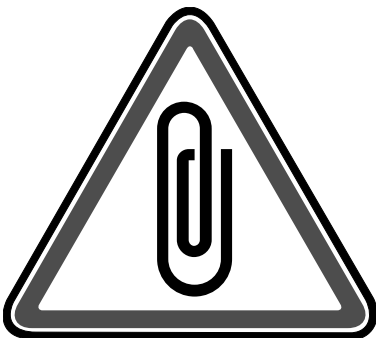

- D** Hefklammern entfernen!  
**GB** Remove any paper clips!  
**F** Enlever agrafes et trombones!  
**NL** Verwijder paper clips!  
**I** Eliminare le graffette metalliche!  
**E** ¡Retirar los clips!  
**S** Ta bort alla gem!  
**FIN** Poista mahdolliset paperiliittimet!  
**N** Fjern binders og stifter!  
**PL** Usuń z kartek zszywki i spinacze!  
**RUS** Удалите все бумажные скрепки!  
**P** Remover os clips.

- Sicherheitshinweise • Safety precautions • Consignes de sécurité •  
• Veiligheidsvoorschriften • Misura di Sicurezza •
- Normas de Seguridad • Säkerhetsföreskrifter • Turvallisuusohjeita •  
• Sikkerhetsforskriftene • Środki bezpieczeństwa •  
• Меры предосторожности • Normas de segurança •

## IDEAL 8304

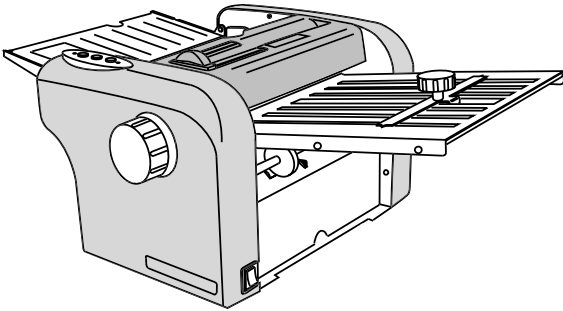

- D** Gefahrbringende Maschinenteile sind durch Verkleidungen abgedeckt!
- GB** Components which may endanger the operator are covered!
- F** De éléments présentant un risque quelconque sont recouverts de carters de protection!
- NL** Alle onderdelen van de machine die gevaar kunnen opleveren voor de gebruiker zijn door middel van beschermkappen afgedekt!
- E** Los componentes que pueden ocasionar lesiones al operador están cubiertos!
- P** Componentes que possam pôr em perigo o operador estão cobertos por tampas de segurança!

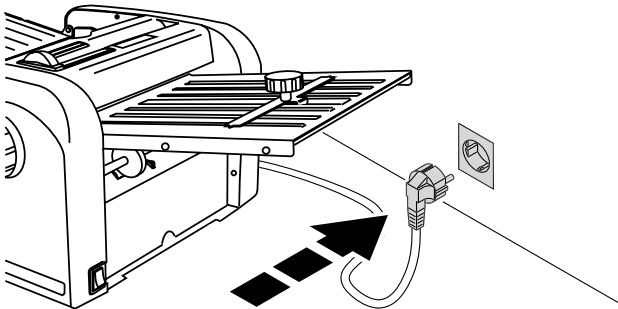

- D** Erforderliche Netzabsicherung  
230 V / 10 A
- GB** Connect the power cord to a single phase socket  
230 V / 10 A
- F** Fusible recommandé  
230 V / 10 A
- NL** Plaats de stekker in een geaard stopcontact.  
230 V / 10 A
- E** Conectar el cable de alimentación a una toma monofásica  
230 V / 10 A
- P** Ligar o fio de electricidade a uma ficha de uma fase única. 230 V / 10A

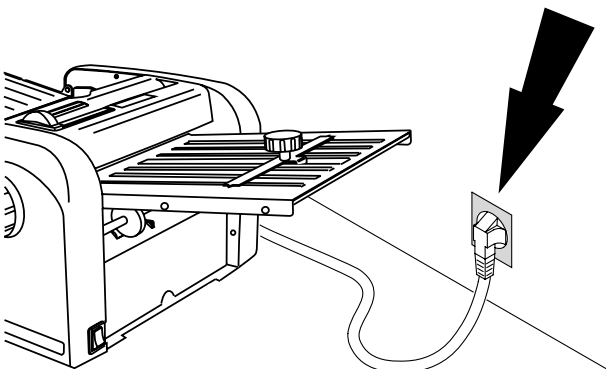

- D** Freien Zugang zum Netzanschluss gewährleisten.
- GB** Ensure free access to mains.
- F** Ménager un accès libre à la prise de courant.
- NL** Zorg voor een vrije toegang bij het stopcontact.
- E** Asegurar que se puede acceder fácilmente al enchufe principal.
- P** Assegurar acesso livre à ficha.

- Sicherheitshinweise • Safety precautions • Consignes de sécurité •
- Veiligheidsvoorschriften • Misura di Sicurezza •
- Normas de Seguridad • Säkerhetsföreskrifter • Turvallisuusohjeita •
- Sikkerhetsforskriftene • Środki bezpieczeŃstwa •
- Меры предосторожности • Normas de segurança •

# IDEAL

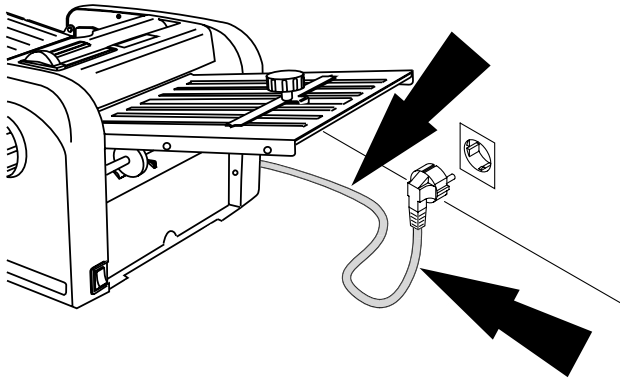

- D** Netzkabel vor Hitze und scharfen Kanten schützen!
- GB** Protect mains cable against heat and sharp edges!
- F** Protéger le câble d'alimentation secteur de toute chaleur ou des bords tranchants!
- E** ¡Proteger el cable de conexión del calor y los bordes afilados!
- P** Proteger o cabo de electricidade de calor extrema e pontas afiadas!

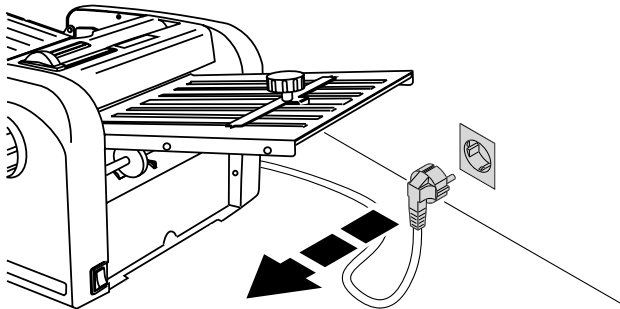

- D** Bei längerer Nichtbenutzung Maschine vom Stromnetz trennen.
- GB** Disconnect from the mains if not used for a longer period.
- F** En cas d'inutilisation prolongée, débrancher le câble d'alimentation.
- NL** Stekker uit het stopcontact halen indien het apparaat voor langere tijd niet wordt gebruikt.
- E** Si la máquina no va a utilizarse durante un largo período de tiempo.
- P** Quando a máquina não for utilizada durante um longo período de tempo desligar da corrente eléctrica. Tapar a máquina.

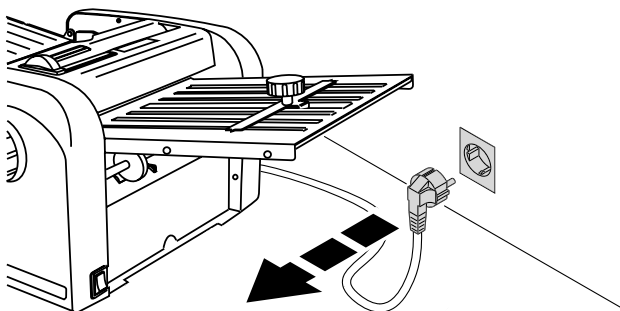

- D** Bei der Reinigung Netzstecker ziehen!  
**Keine eigenständige Reparatur der Falzmaschine vornehmen!**
- GB** Remove the plug before cleaing the machine! **Do not perform any repairs on the paper folder!**
- F** Débrancher la prise de courant en cas d'entretien! **Ne pas entreprendre personnellement de réparation du plieuse!**
- NL** Trek de stekker uit het stopcontact voordat u met de reiniging van de machine begint!  
**Voer zelf geen reparaties uit aan de machine!**
- E** Desenchufe la máquina antes de limpiarla!  
**No repare la plegadora usted mismo!**
- P** Retira r a ficha de electricidade antes de limpar a máquina! **Não efectuar qualquer tipo de reparação na destruidora de papel!**

IDEAL 8304

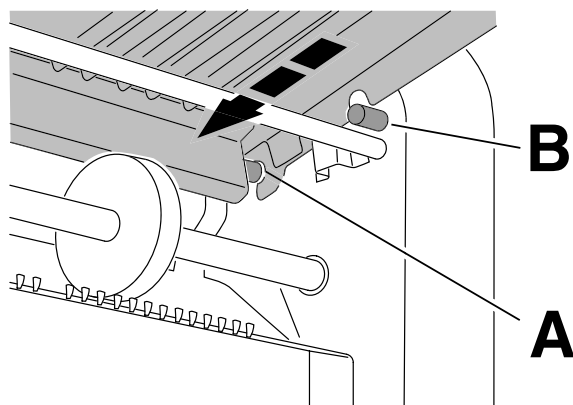

**D Aufstellung:** Obere (lange) Falztasche in die Zapfen (A) beidseitig einführen und auf die Zapfen (B) beidseitig auflegen.

**GB Installation:** Fit the top fold plate (long plate) into both studs (A) and (B).

**F Installation:** Insérer les encoches avant de la poche de pliage supérieure (la plus longue) dans les goujons (A), puis insérer les encoches arrière sur les goujons (B).

**NL Installatie:** Plaats de bovenste vouwplaat (lange plaat) op beide steunen (A) en (B).

**E Instalación:** Inserte la unidad superior de plegado (unidad larga) en los dos anclajes (A) y (B).

**P Instalação:** Inserir o prato da dobra superior (prato longo) nos parafusos (A) e (B) e trancar nessa posição.

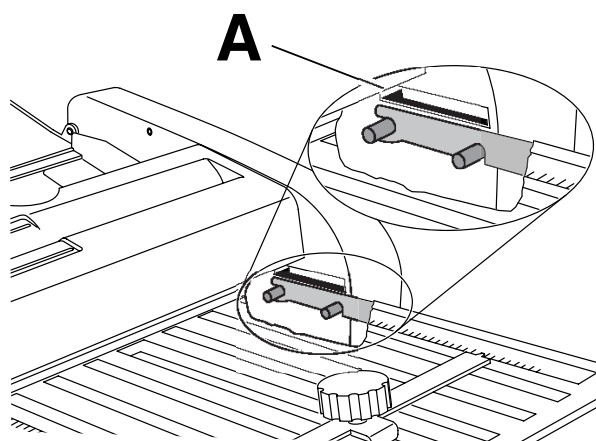

**D** Obere Falztasche muss korrekt eingerastet sein. Führungslinie (A) beachten.

**GB** Top fold plate must lock into position correctly. Pay attention to the guide line (A).

**F** S'assurer que la poche de pliage supérieure soit correctement mise en place. Respecter la ligne de guidage (A).

**NL** Bovenste vouwplaat moet exact geplaatst worden. Let op de regelaanwijzer (A).

**E** La unidad superior de plegado debe quedar encajada correctamente. Atienda la guía lineada (A).

**P** O prato da dobra superior (prato longo) deve encaixar correctamente na posição. Atenção à linha da guia (A).

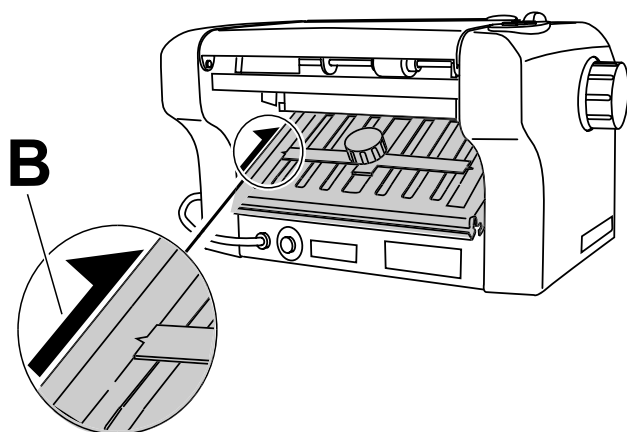

**D** Untere (kurze) Falztasche muss korrekt eingerastet sein. Führungslinie (B) beachten.

**GB** Check that the lower fold plate (short) is in the correct position. Pay attention to the guide line (B).

**F** S'assurer que la poche de pliage inférieure (la plus courte) soit correctement mise en place. Respecter la ligne de guidage (B).

**NL** De onderste vouwplaat (de korte) moet exact op zijn plaats zitten. Let op de regelaanwijzer (B).

**E** La unidad inferior de plegado (corta) debe quedar encajada correctamente. Atienda la guía lineada (B).

**P** Verificar se o prato da dobra inferior está na posição correcta. Atenção à linha da guia (B).

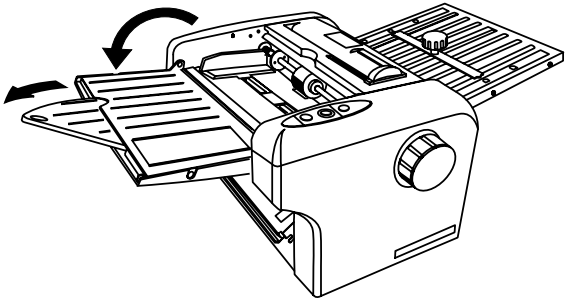

- D** Auflagetisch aufklappen.  
**GB** Open the feeding table.  
**F** Ouvrir la table d'alimentation.  
**NL** Toevoerplateau openen.  
**E** Levante la bandeja de alimentación.  
**P** Abrir a tampa de alimentação.

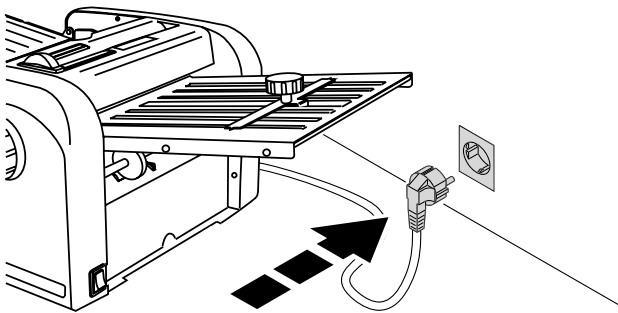

- D** Stecker in Steckdose.  
**GB** Plug into the mains.  
**F** Brancher le câble d'alimentation au secteur.  
**NL** Steek de stekker in het stopcontact.  
**E** Enchufe la máquina.  
**P** Ligar a energia.

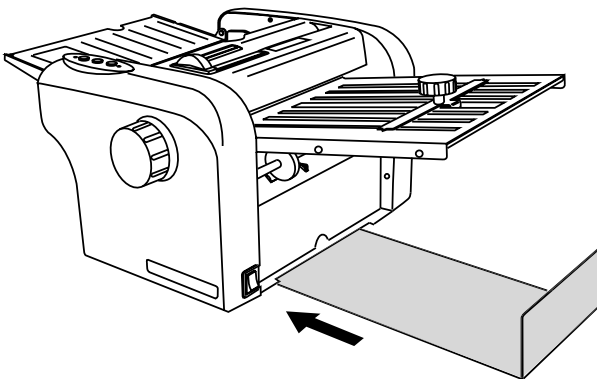

- D** Papierablage unter die Maschine legen.  
**GB** Put the stacking table under the machine.  
**F** Positionner le plateau de réception sous la plieuse.  
**NL** Plaats het opvangplateau onder de machine.  
**E** Coloque la bandeja de apilado de papel debajo de la máquina.  
**P** Colocar o tabuleiro de empilhamento sob a máquina.

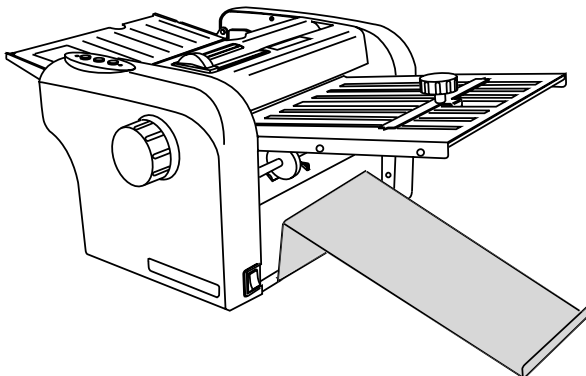

- D** Bei großen Stückzahlen Papierablage vor die Maschine legen.  
**GB** When folding large amounts put the stacking table in front of the machine.  
**F** Pour des quantités importantes de documents, positionner le plateau de réception comme illustré ci-contre.  
**NL** Indien er grote hoeveelheden worden verwerkt, dan het opvangplateau voor de machine plaatsen.  
**E** En caso de plegar grandes cantidades, coloque la bandeja de apilado de papel delante de la máquina.  
**P** Em caso de serem dobradas grandes quantidades colocar o tabuleiro de empilhamento em frente da máquina.

IDEAL 8304

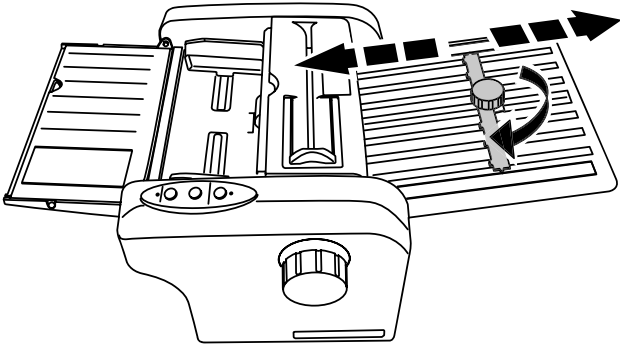

**D Falzformat einstellen**

Durch Verschieben des Falzanschlages wird das Falzformat bestimmt.

**GB Setting paper fold position**

The fold position is determined by moving the stopper plate.

**F Réglage des poches de pliage**

Les poches de pliage se règlent en déplaçant les butées de poche.

**NL Vouwformaat instellen**

Het vouwformaat wordt bepaald door het verplaatsen van de vouwaanslag.

**E Ajuste de la posición de plegado del**

papel La posición de plegado se determina moviendo el control de ajuste.

**P Determinar a posição da dobragem**

A posição da dobragem é determinada pelo movimento do prato do batente.

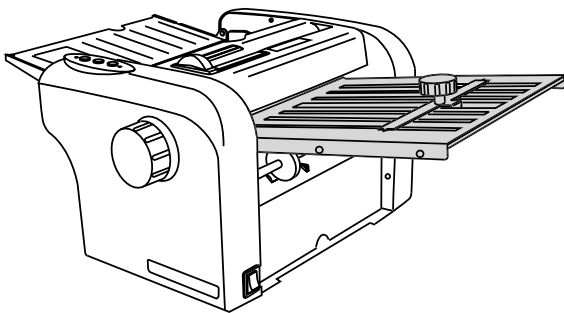

**D** Der Falzanschlag der oberen Falztasche bestimmt die erste Falzung.

**GB** The fold stop of the top fold plate determines the first fold.

**F** La butée de la poche de pliage supérieure détermine le premier pli.

**NL** De vouwaanslag van de bovenste vouwplaat bepaalt de eerste vouw.

**E** El control de ajuste de la unidad superior de plegado determina el primer plegado.

**P** O batente da dobragem do prato superior de dobragem determina a primeira dobra.

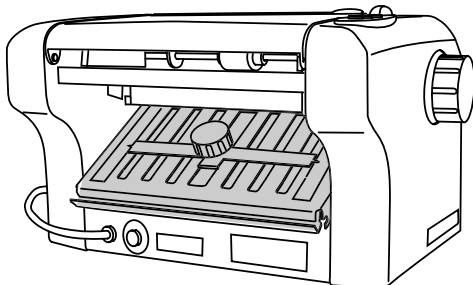

**D** Der Falzanschlag der unteren Falz-tasche bestimmt die zweite Falzung.

**GB** The fold stop from the lower fold plate determines the second fold.

**F** La butée de la poche de pliage inférieure détermine le second pli.

**NL** De vouwaanslag van de onderste vouwplaat bepaalt de tweede vouw.

**E** El control de ajuste de la unidad inferior de plegado determina el segundo plegado.

**P** O batente da dobragem do prato inferior de dobragem determina a segunda dobra.



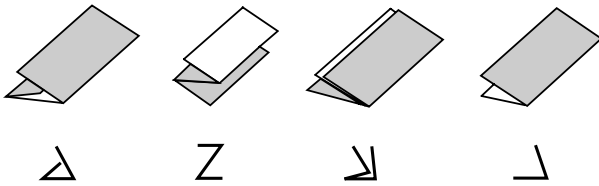

- D** Eine Kurzanleitung befindet sich auf dem Auflagetisch, Falzbeispiele auf Seite 18.
- GB** Instructions can be found on the feeding table. Examples of folds on page 18.
- F** Un guide simplifié est présent sur la table d'alimentation. Des exemples de plis sont donnés à partir de la page 18.
- NL** Een korte handleiding bevindt zich op het toevoerplateau. Vouwvoorbeelden vindt u op pagina 18.
- E** Las instrucciones las puede encontrar en la bandeja de alimentación. Ejemplos de plegado en la página 18.
- P** As instruções podem ser encontradas na bandeja de alimentação, (consultar a página 18).

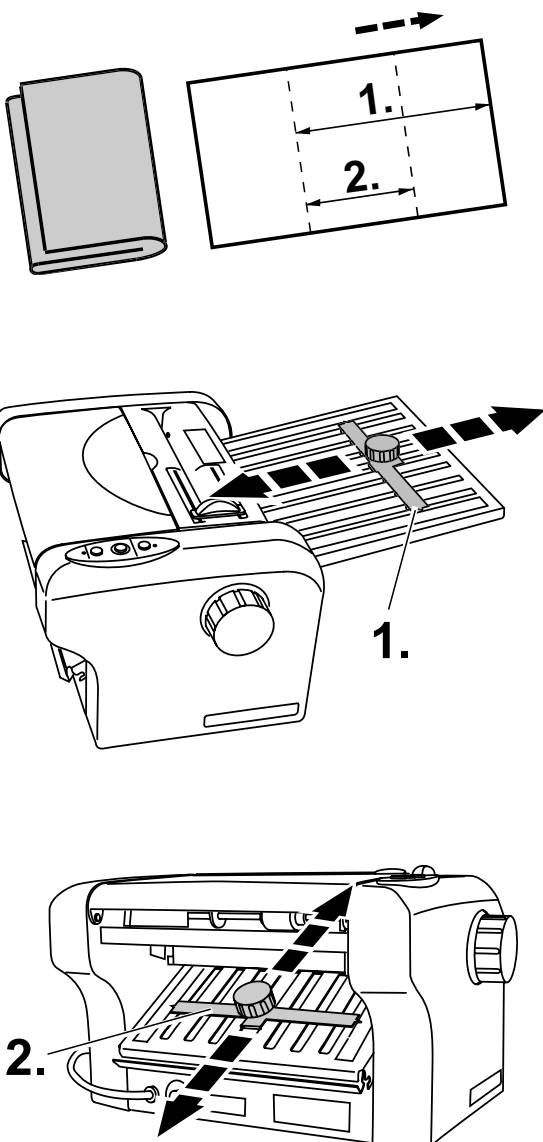

- D** Falzung kontrollieren und ggf. entsprechenden Anschlag nachstellen. Wenn die erste Falzung korrekt ist, die zweite Falzung korrigieren.
- GB** Check that the paper has been folded correctly and if necessary adjust the stopper plate. As soon as the first fold is correct, adjust the second fold.
- F** Vérifier le pliage et ajuster, si nécessaire, la butée de poche concernée. Si le premier pli est bon, corriger le second pli.
- NL** Controleer of het papier op de juiste wijze wordt gevouwen en pas de vouwaanslag aan indien nodig. Zodra de eerste vouw goed, stel dan de tweede vouw in.
- E** Compruebe que el papel se ha plegado correctamente y, si es necesario, corrija la posición de plegado con el botón de ajuste. Si el primer plegado es correcto, ajuste el segundo.
- P** Verificar se o papel foi dobrado correctamente e se necessita de ajustamento do prato do batente. Assim que a primeira dobra esteja correcta, corrigir a segunda.

IDEAL 8304



- D** Kein frisch kopiertes oder frisch bedrucktes Papier falzen. Kopiertes Papier muss kalt sein und die Druckerschwärze muss gut getrocknet sein. Bei Offsetdruck das Papier mindestens 24 Stunden trocknen lassen.
- GB** Do not fold newly copied or newly printed paper. The paper must be cold and the toner dry. Wait at least 24 hours for offset printing to dry.
- F** Ne pas plier du papier fraîchement photocopié ou imprimé. Les documents photocopiés doivent être froids et l'encre bien sèche. Dans le cas d'une impression offset, laisser les documents sécher au minimum 24 heures.
- NL** Vouw geen papier dat zojuist is gekopieerd of geprint. Het papier moet koud zijn en de inkt droog. Wacht tenminste 24 uur om offsetdruk te laten drogen.
- E** No realice el plegado de papel recién fotocopiado o impreso. El papel debe estar frío y la tinta, seca. Espere como mínimo 24 horas a que se seque la impresión.
- P** Não dobrar papel recentemente copiado ou imprimido. O papel deve estar frio e o toner seco. Esperar pelo menos 24 horas para que a tinta de offset seque.

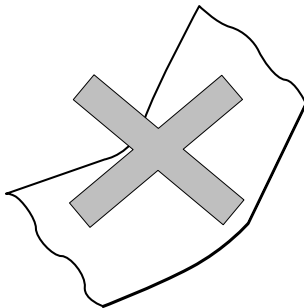

- D** Nur glattes Papier falzen.
- GB** Only fold flat, plane paper.
- F** Plier uniquement de papier plat.
- NL** Alleen glad papier vouwen.
- E** Sólo plegar papel liso.
- P** Só papel plano.



- D** Kein feuchtes Papier falzen.
- GB** Do not fold wet paper.
- F** Ne pas plier de papier humide.
- NL** Geen vochtig papier vouwen.
- E** No plegar papel húmedo.
- P** Não dobrar papel húmido.

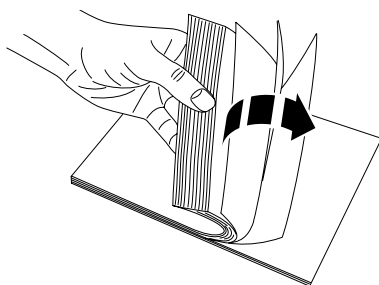

- D** Papierstapel gut auflockern.
- GB** Fan out the paper stack.
- F** Bien déramer la pile de papier.
- NL** Stapel papier goed losmaken.
- E** Separe las hojas de la pila manualmente.
- P** Abrir a pilha de papel.

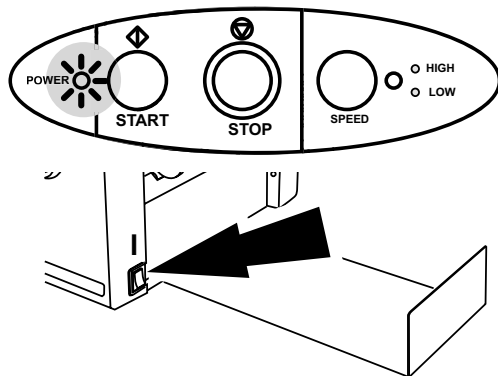

## D Maschine starten

Netzschalter einschalten  
 → LED "Power" leuchtet.

## GB Start-up

Switch on the main switch  
 → LED "Power" illuminates.

## F Démarrage de la machine

Enclencher l'interrupteur principal  
 → la LED "Power" (alim.) s'allume.

## NL Machine starten

Hoofdschakelaar inschakelen  
 → LED "Power" wordt verlicht.

## E Puesta en marcha

Enchufe el interruptor de encendido  
 → LED "Power" se ilumina.

## P Início

Ligar o interruptor principal  
 → LED „Power“ vai-se acender.

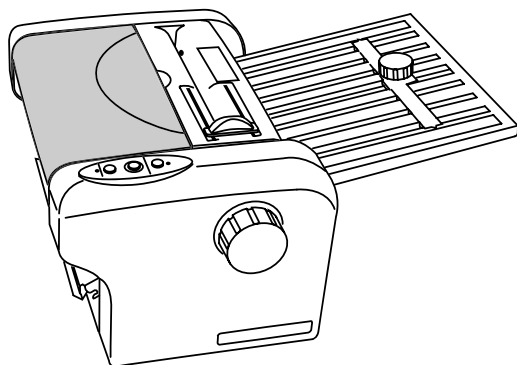

## D Einzelblattfaltung

Bei Einzelblattzuführung muss der Auflage-  
 tisch geschlossen sein.

**GB Single fold.** Close the feeding table when  
 using the single fold method.

**F Pliage d'une feuille.** Pour alimenter les  
 feuilles manuellement (une à une), il faut  
 fermer la table d'alimentation.

## NL Enkele vouw

Sluit het toevoerplateau indien van de enkele  
 vouwmethode gebruik wordt gemaakt.

**E Plegado simple.** Si utiliza el método de  
 plegado simple, cierre la mesa de alimentación.

**P Dobra única.** Fechar a mesa de suporte  
 quando se utiliza o método de dobra única.

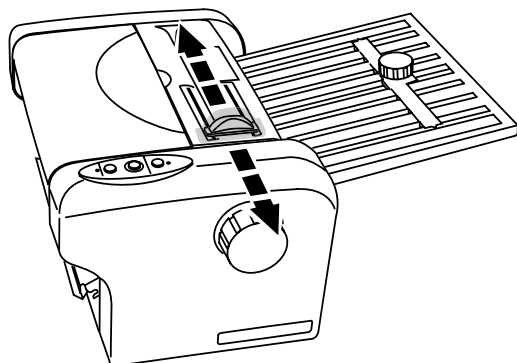

**D** Blattbreite einstellen.

**GB** Setting the paper width.

**F** Régler la largeur de la feuille.

**NL** Bladbreedte instellen.

**E** Ajuste el ancho del papel.

**P** Ajustar a largura do papel.

## IDEAL 8304

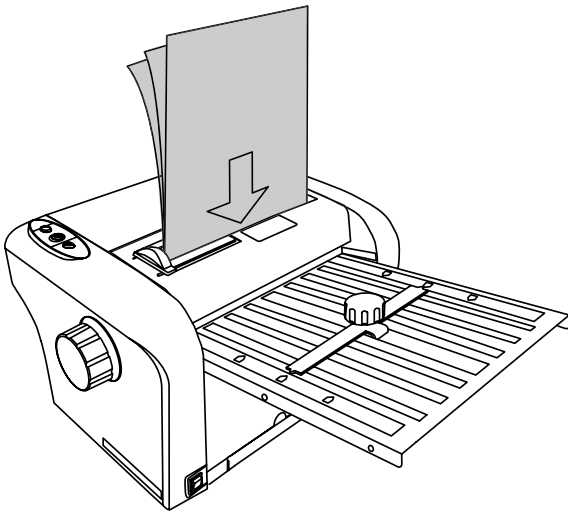

- D** Blätter von oben zuführen. Es können maximal 3 Blätter von 80 g/m<sup>2</sup> auf einmal gefalzt werden.
- GB** Insert paper from the top. A maximum of 3 sheets 80 g/m<sup>2</sup> can be folded at a time.
- F** Introduire les feuilles par le haut, avec un maximum de 3 feuilles 80 g/m<sup>2</sup> à la fois.
- NL** Papier van boven invoeren. Maximaal 3 vel 80 g/m<sup>2</sup> kan in een keer worden gevouwen.
- E** Inserte el papel desde la parte superior. La máquina puede plegar un máximo de 3 hojas de 80 g/m<sup>2</sup> a la vez.
- P** Inserir o papel desde o topo. Podem ser dobradas de uma só vez o máximo de 3 folhas de 80 g/m<sup>2</sup>.

2 sec → automatic start  
démarrage auto

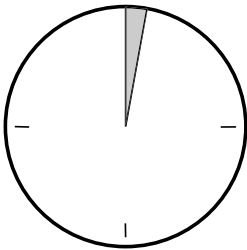

- D** Etwa 2 Sekunden nach dem Zuführen des Papiers startet die Maschine automatisch.
- GB** The machine starts automatically approximately 2 seconds after the paper has been inserted.
- F** La plieuse démarre automatiquement, env. 2 secondes après l'introduction des feuilles.
- NL** Ongeveer 2 seconden na het invoeren van het papier start de machine automatisch.
- E** Una vez insertado el papel, la máquina empieza a funcionar automáticamente.
- P** A máquina inicia automaticamente o Funcionamento 2 segundos após o papel ter sido inserido.

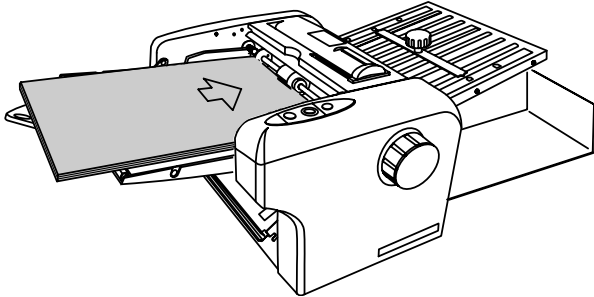

**D Falzen großer Blattmengen**

Papier mittig in Längsrichtung auf den  
 Papiereinzugstisch legen (60 ... 120 g/m<sup>2</sup>).

**GB Folding large quantities**

Place the paper lengthwise on the feeding  
 table in the middle (60 ... 120 g/m<sup>2</sup>).

**F Pliage d'un grand nombre de feuilles**

Positionner la pile de papier, dans le sens  
 de la longueur, au milieu du plateau  
 d'alimentation (60 à 120 g/m<sup>2</sup>).

**NL Vouwen van grote hoeveelheden**

Plaats het papier in de lengterichting in het  
 midden van het toevoerplateau  
 (60 ... 120 g/m<sup>2</sup>).

**E Plegar grandes cantidades**

Coloque el papel en sentido longitudinal en  
 la parte central de la bandeja de  
 alimentación de papel (60 à 120 g/m<sup>2</sup>).

**P Dobrar grandes quantidades**

Posicionar o papel longitudinalmente no meio  
 do tabuleiro de alimentação (60...120 g/m<sup>2</sup>).

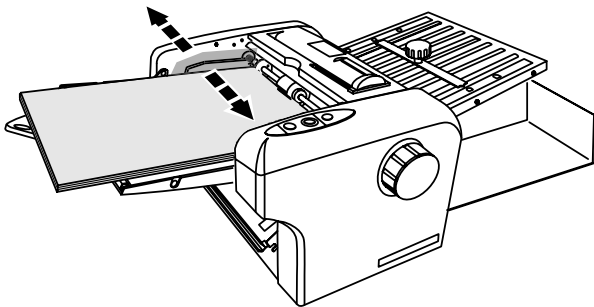

**D** Papier mit den Papierführungen links und  
 rechts locker fixieren.

**GB** Move the paper guides to the edge of  
 the paper.

**F** Pousser les guides-papier contre les bords  
 du papier (sans coincer les documents).

**NL** Het papier losjes met de papiergeleiders  
 links en rechts vastzetten.

**E** Mueva las guías de papel hasta tocar con  
 los extremos del papel.

**P** Mover as guias do papel para a  
 extremidade do papel.

**IDEAL 8304**

---

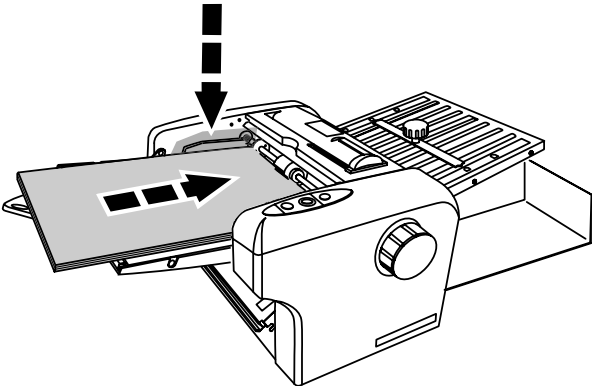

- D** Papierführung leicht nach unten drücken und Papier bis zum Anschlag in die Maschine schieben.
- GB** Press down the paper guide and insert paper as far as possible.
- F** Presser le guide-papier légèrement vers le bas et pousser la pile de papier au maximum à l'intérieur de la machine.
- NL** Papiergeleider licht naar onder drukken en het papier tot de aanslag in de machine schuiven.
- E** Empuje hacia abajo la guía del papel e inserte el papel lo máximo posible.
- P** Pressionar para baixo as guias do papel e inserir o mais distante possível.

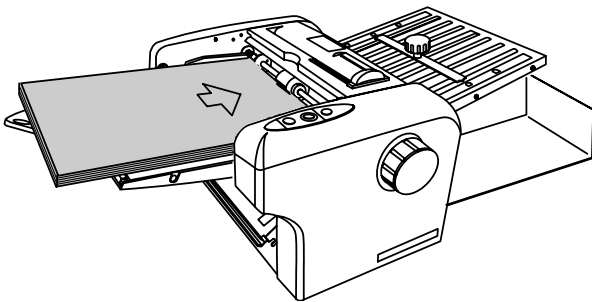

- D** Das Papier muss exakt gestapelt sein.
- GB** The paper must be exactly stacked.
- F** Le papier doit être bien taqué.
- NL** Het papier moet precies gelijk op elkaar liggen.
- E** El papel debe estar apilado correctamente.
- P** O papel deve ser empilhado de forma correcta e exacta.

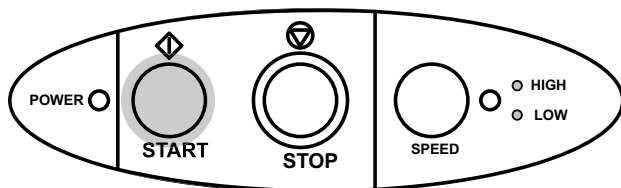

- D** START Taste drücken  
→ die eingelegten Blätter werden gefalzt.
- GB** Press the START key  
→ paper will be folded.
- F** Appuyer sur la touche START  
→ la machine va plier toutes les feuilles introduites.
- NL** Druk op de STARTknop  
→ het papier wordt gevouwen.
- E** Pulse la techa START  
→ el papel se plegará.
- P** Pressionar a tecla START → o papel vai ser dobrado.

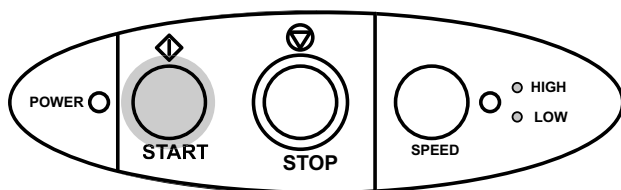

- D** START Taste erneut drücken  
→ Falzvorgang wird beendet.
- GB** Press the START key again.  
→ Foldingprocessis finished.
- F** Appuyer à nouveau sur la touche START  
→ Le pliage s'arrête.
- NL** Druk nogmaals op de STARTknop  
→ het vouwproces wordt gestopt.
- E** Pulse la techa START de nuevo.  
→ El proceso de plegado será acabado.
- P** Pressionar tecla START (INICIAR) novamente.  
→ O processo dobrar/encadernar está terminado.

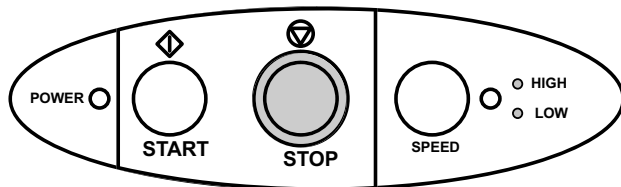

- D** STOP Taste drücken  
→ die Maschine hält sofort an.
- GB** Press the STOP key  
→ machine stops immediately.
- F** Appuyer sur la touche STOP  
→ la machine s'arrête immédiatement.
- NL** Druk op STOP toets  
→ de machine stopt direct.
- E** Pulse la tecla STOP  
→ la máquina se parará inmediatamente.
- P** Pressionar a tecla STOP a máquina pára imediatamente.

## IDEAL 8304

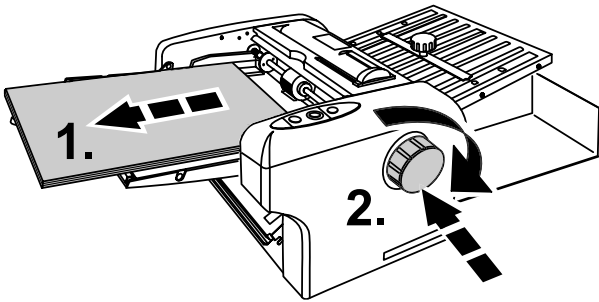

- D** Blätter vom Zuführtisch entfernen. Blatt in der Maschine durch Drehen des Handrades nach rechts entfernen.
- GB** Remove paper from the feeding table. Turn hand wheel to the right to remove any paper in the machine.
- F** Enlever les feuilles du plateau d'alimentation. Les feuilles présentes dans la machine sont dégagées en enfonçant et en tournant la molette vers la droite.
- NL** Verwijder het papier van het toevoerplateau. Draai de knop naar rechts om het papier in de machine te verwijderen.
- E** Quite el papel de la bandeja de alimentación. Gire la rueda a la derecha para extraer el papel de la máquina.
- P** Remover papel do tabuleiro de alimentação. Girar a em roda manual para a direita papel deve ser pilhado de forma correcta e exacta.

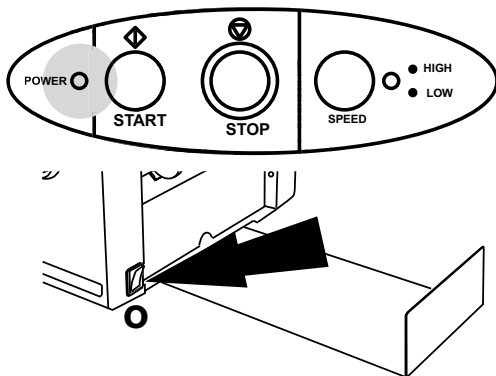

- D** Nach Gebrauch die Maschine ausschalten.
- GB** After use switch off the machine.
- F** Eteindre la machine après utilisation.
- NL** Na gebruik de machine uitschakelen.
- E** Una vez finalizada la operación, apague la máquina.
- P** Após utilizar desligar a máquina.



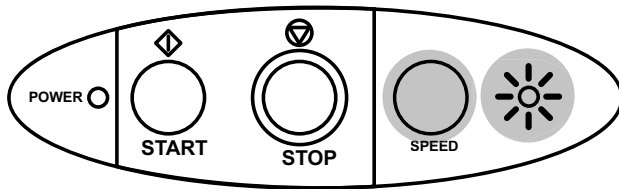

- D** Bei einem Papiergewicht unter 80 gr/m<sup>2</sup> bzw. problematischem Papier, lang-samere Falzgeschwindigkeit wählen.  
 → LED leuchtet.
- GB** For paper weighing less than 80 gr/m<sup>2</sup> or for difficult paper choose lower speed.  
 → LED illuminates.
- F** Pour des papiers de poids de moins de 80 gr/m<sup>2</sup> ou pour les papiers difficiles, choisir la vitesse de pliage réduite.  
 → la LED (à droite) est allumée.
- NL** Bij gebruik van papier met een gewicht minder dan 80 g/m<sup>2</sup> of „moeilijk“ papier, kies dan een lagere snelheid  
 → led licht op.
- E** En caso de un peso de papel inferior de 80 gr/m<sup>2</sup> o para papeles difíciles seleccione una velocidad inferior
- P** Para papel com menos de 80 gr/m<sup>2</sup> ou para papel difícil escolher velocidade baixa  
 → o LED acende-se.

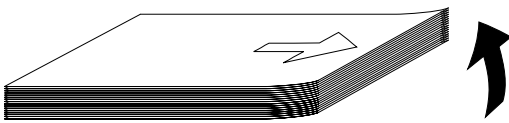

- D** Zum Falzen von sehr dünnem Papier und **zwei** Falzungen, die Vorderkante leicht hochbiegen.
- GB** Lift the edge of paper slightly when folding **two** folds on very thin paper.
- F** Pour réaliser **2** pliages sur du papier très fin, recourber légèrement vers le haut le bord supérieur de la pile de papier.
- NL** Voor het vouwen van zeer dun papier en **dubbele** vouw, de voorkant van het papier licht omhoog buigen.
- E** Para **dos** plegados en papel muy fino, levante el extremo del papel.
- P** Levantar a extremidade do papel ligeiramente quando se fizerem **duas** dobras em papel fino.

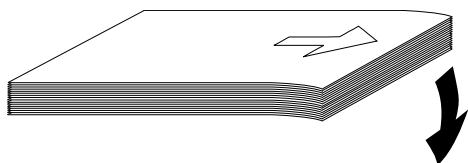

- D** Zum Falzen von sehr dünnem Papier und **einer** Falzung, die Vorderkante leicht nach unten biegen.
- GB** Lower the edge of paper slightly when folding **one** fold on very thin paper.
- F** Pour réaliser **1** pliage sur du papier très fin, recourber légèrement vers le bas le bord supérieur de la pile de papier.
- NL** Voor het vouwen van zeer dun papier en een **enkele** vouw, de voorkant van het papier licht naar onder buigen.
- E** Para **un solo** plegado, baje el extremo del papel levemente.
- P** Abaixar a extremidade do papel ligeiramente quando se fizer **uma** dobra em papel fino.

IDEAL 8304

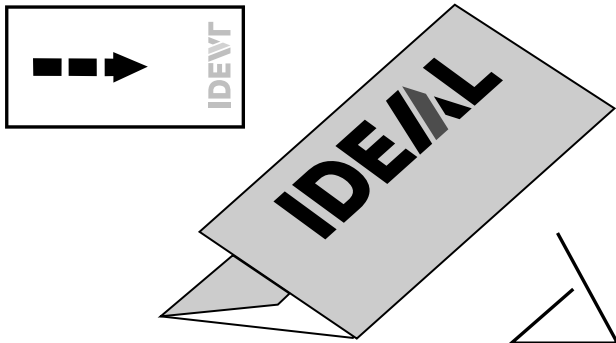

- D Beispiel 1:**  
Wickelfalz DIN A4
- GB Example 1:**  
Letter fold DIN A4
- F Exemple 1 :**  
Pli roulé d'un format DIN A4.
- NL Voorbeeld 1:**  
Wikkelvouw DIN A4
- E Ejemplo 1:**  
Plegado carta DIN A4
- P Exemplo 1:**  
Carta com dobra DIN A4

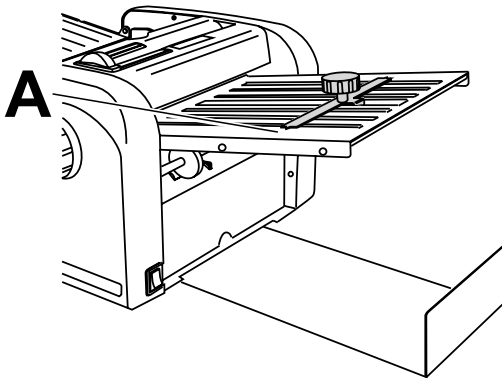

- D Falzanschlag der oberen Falztasche auf "A" stellen.**
- GB Set the stopper plate on the top fold plate to "A".**
- F Amener la butée de la poche de pliage supérieure sur "A".**
- NL Vouwaanslag van de bovenste vouwplaat op "A" zetten.**
- E Desplace el control de ajuste de la unidad de plegado superior a "A".**
- P Ajustar o prato do batente no prato superior da dobra para "A".**

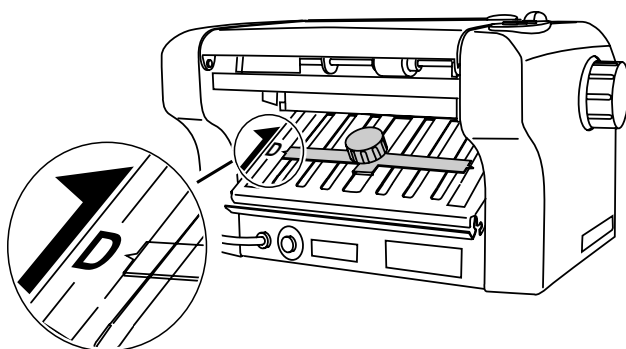

- D Falzanschlag der unteren Falztasche auf "D" stellen.**
- GB Set the stopper plate on the lower fold plate to "D".**
- F Amener la butée de la poche de pliage inférieure sur "D".**
- NL Vouwaanslag van de onderste vouwplaat op "D" zetten.**
- E Coloque el botón de ajuste de la unidad de plegado inferior en "D".**
- P Ajustar o prato do batente no prato inferior da dobra para "D".**

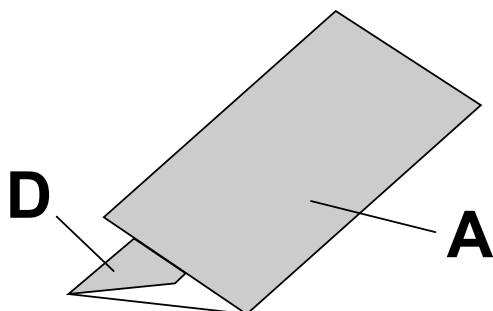

**D** "A" zu lang → oberer Falzanschlag nach innen schieben.  
"D" zu lang → unteren Falzanschlag nach innen schieben.

**GB** "A" too long  
→ move the stopper plate down.  
"D" too long → move the stopper plate up.

**F** "A" trop long → déplacer la butée de la poche supérieure vers l'intérieur.  
"D" trop long → déplacer la butée de la poche inférieure vers l'intérieur.

**NL** "A" te lang → bovenste vouwaanslag naar binnen schuiven "D" te lang → onderste vouwaanslag naar binnen schuiven.

**E** "A" demasiado largo  
→ mueva el botón de ajuste hacia abajo.  
"D" demasiado largo  
→ mueva el botón de ajuste hacia arriba.

**P** "A" – muito longo → mover o prato do batente para baixo.  
"D" muito longo → mover o prato do batente para cima.

IDEAL 8304

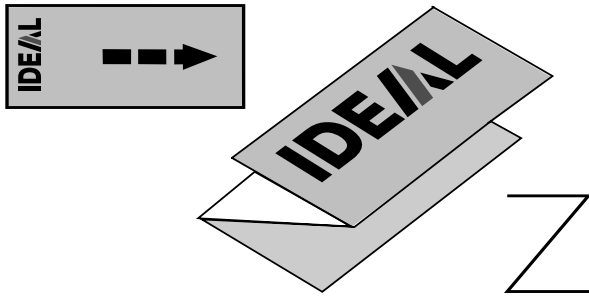

- D Beispiel 2:**  
Zickzackfalz DIN A4
- GB Example 2:**  
Concertina fold DIN A4
- F Exemple 2 :**  
Pli en Z d'un format DIN A4.
- NL Voorbeeld 2:**  
Zigzagvouw DIN A4.
- E Ejemplo 2:**  
Plegado en acordeón DIN A4
- P Exemplo 2:**  
Dobra em concertina DIN A4

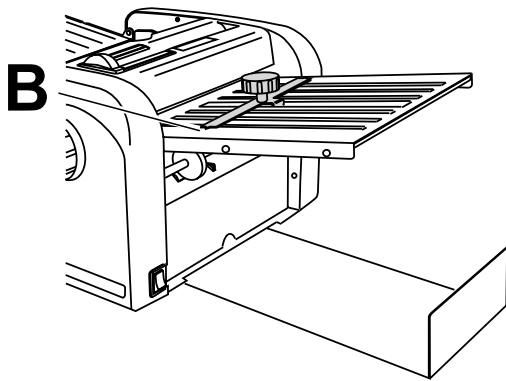

- D Falzanschlag der oberen Falztasche auf "B" stellen.**
- GB Set the stopper plate on the top fold plate to "B".**
- F Amener la butée de la poche de pliage supérieure sur "B".**
- NL Vouwaanslag van de bovenste vouwplaat op "B" zetten.**
- E Desplace el control de ajuste de la unidad de plegado superior a "B".**
- P Mover o prato do batente para "B".**

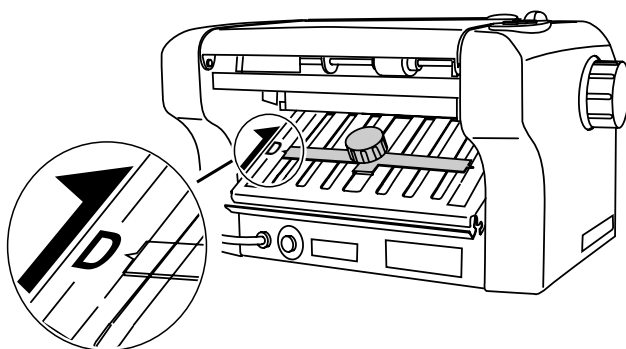

- D Falzanschlag der unteren Falztasche auf "D" stellen.**
- GB Set the stopper plate on the lower fold plate to "D".**
- F Amener la butée de la poche de pliage inférieure sur "D".**
- NL Vouwaanslag van de onderste vouwplaat op "D" zetten.**
- E Coloque el botón de ajuste de la unidad de plegado inferior en "D".**
- P Ajustar o prato do batente no prato mais baixo da dobra para "D".**

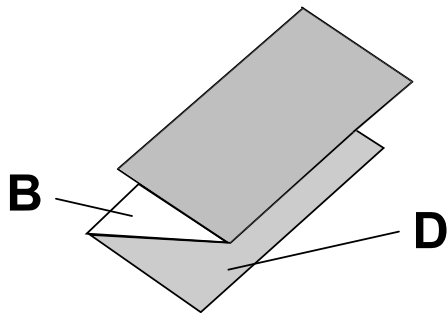

- D** "B" zu lang → oberer Falzanschlag nach innen schieben.  
"D" zu lang → unteren Falzanschlag nach innen schieben.
- GB** "B" too long → move the stopper plate down. "D" too long → move the stopper plate up.
- F** "B" trop long → déplacer la butée de la poche supérieure vers l'intérieur.  
"D" trop long → déplacer la butée de la poche inférieure vers l'intérieur.
- NL** "B" te lang → bovenste vouwaanslag naar binnen schuiven. "D" te lang → onderste vouwaanslag naar binnen schuiven.
- E** "B" demasiado largo → mueva el botón de ajuste hacia abajo.  
"D" demasiado largo → mueva el botón de ajuste hacia arriba.
- P** "B" – muito longo → mover o prato do batente para baixo.  
"D" muito longo → mover o prato do batente para cima.

IDEAL 8304

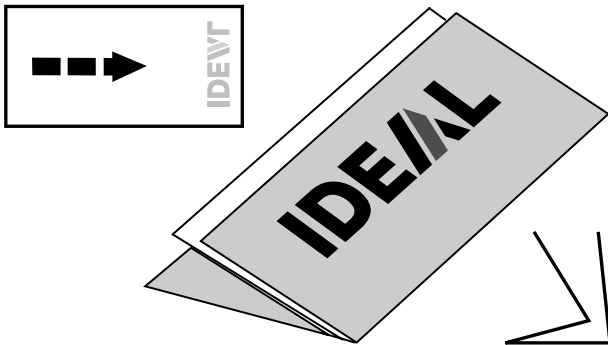

**D Beispiel 3:**

Doppelfalz DIN A4. Diese Falzart nur bei dünnerem Papier verwenden.

**GB Example 3:**

Double parallel fold DIN A4. This sort of fold is only possible with thin paper.

**F Exemple 3 :** Pli double parallèle d'un format DIN A4. Ce type de pli n'est possible que sur du papier fin.

**NL Voorbeeld 3:**

Dubbele vouw DIN A4. Dit type vouw is alleen geschikt voor dun papier.

**E Ejemplo 3:** Plegado en doble paralelo DIN A4. Este tipo de plegado sólo es posible con papel fino.

**P Exemplo 3:**

Dobra paralela DIN A4. Este tipode de dobra só é possível com papel fino.

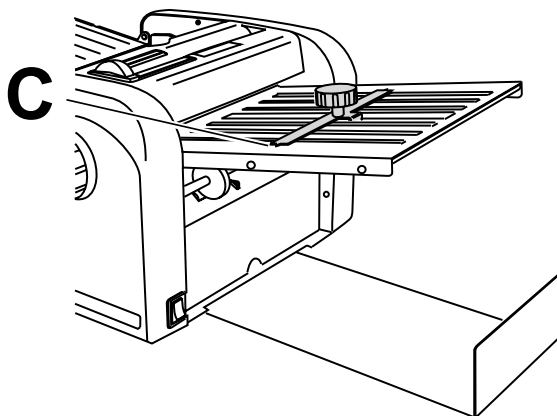

**D** Falzanschlag der oberen Falztasche auf "C" stellen.

**GB** Set the stopper plate on the top fold plate to "C".

**F** Amener la butée de la poche de pliage supérieure sur "C".

**NL** Vouwaanslag van de bovenste vouwplaat op "C" zetten.

**E** Desplace el control de ajuste de la unidad de plegado superior a "C".

**P** Mover o prato do batente para "C".

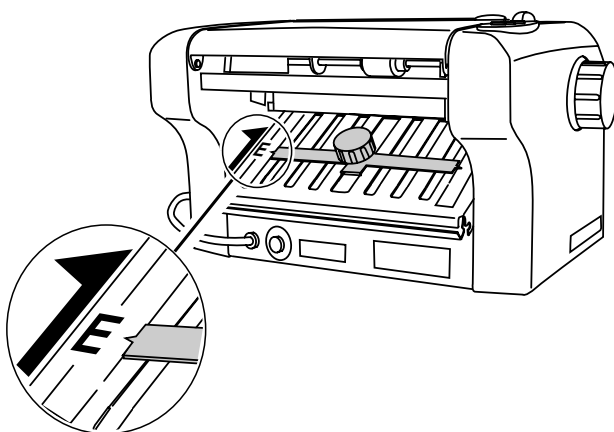

**D** Falzanschlag der unteren Falztasche auf "E" stellen.

**GB** Set the stopper plate on the lower fold plate to "E".

**F** Amener la butée de la poche de pliage inférieure sur "E".

**NL** Vouwaanslag van de onderste vouwplaat op "E" zetten.

**E** Coloque el botón de ajuste de la unidad de plegado inferior en "E".

**P** Ajustar o prato do batente no prato mais baixo da dobra para "E".

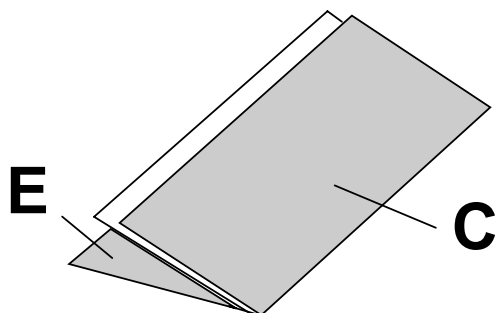

- D** "C" zu lang → oberer Falzanschlag nach innen schieben.  
"E" zu lang → unteren Falzanschlag nach innen schieben.
- GB** "C" too long → move the stopper plate down.  
"E" too long → move the stopper plate up.
- F** "C" trop long → déplacer la butée de la poche supérieure vers l'intérieur.  
"E" trop long → déplacer la butée de la poche inférieure vers l'intérieur.
- NL** "C" te lang → bovenste vouwaanslag naar binnen schuiven.  
"E" te lang → onderste vouwaanslag naar binnen schuiven.
- E** "C" demasiado largo → mueva el botón de ajuste hacia abajo.  
"E" demasiado largo → mueva el botón de ajuste hacia arriba.
- P** "C" – muito longo → mover o prato do batente para baixo.  
"E" muito longo → mover o prato do batente para cima.

IDEAL 8304

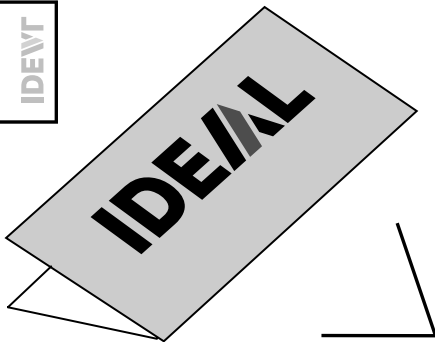
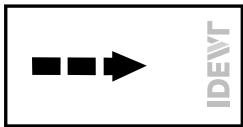

- D Beispiel 4:** Einfachfalz DIN A4  
**GB Example 4:** Single fold DIN A4  
**F Exemple 4:** Pli simple d'un format DIN A4.  
**NL Voorbeeld 4:** Enkele vouw DIN A4  
**E Ejemplo 4:** Plegado simple DIN A4  
**P Exemplo 4:** Dobra única DIN A4

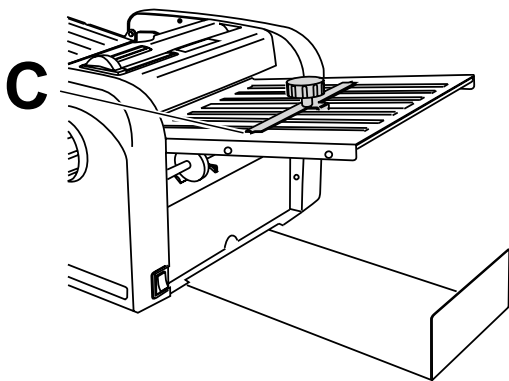

- D** Falzanschlag der oberen Falztasche auf "C" stellen.  
**GB** Set the stopper plate on the top fold plate to "C".  
**F** Amener la butée de la poche de pliage supérieure sur "C".  
**NL** Vouwaanslag van de bovenste vouwplaat op "C" zetten.  
**E** Desplace el control de ajuste de la unidad de plegado superior a "C".  
**P** Mover o prato do batente para "C".

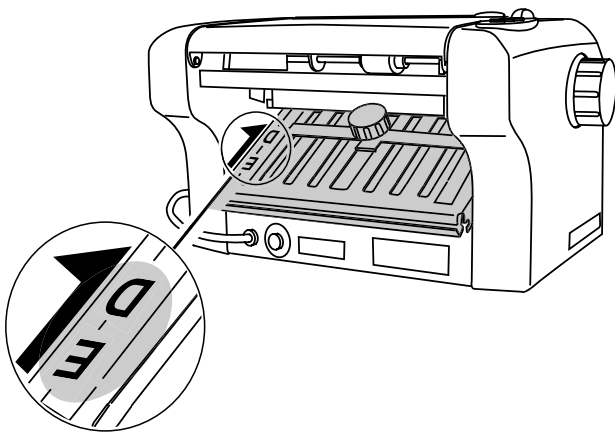

- D** Untere Falztasche um 180° gedreht einlegen. Siehe Schriftlage auf dem Tisch.  
**GB** Turn the lower fold plate 180 degrees (script is reversed) and put back into the machine.  
**F** Tourner la poche de pliage inférieure de 180° (les indications sur la poche de pliage doivent être à l'envers), avant de la remettre dans la machine.  
**NL** Draai de onderste vouwplaat 180° (tekst is in omgekeerde positie) en zet hem terug in de machine.  
**E** Gire 180° la unidad de plegado inferior (las letras quedarán entonces en posición invertida) y colóquela de nuevo en la máquina.  
**P** Girar o rato inferior da dobra cerca de 180 graus (indicações em posição invertida) e colocar dentro da máquina.

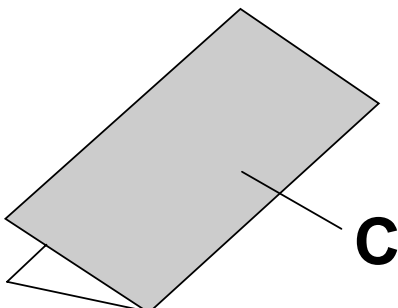

- D** "C" zu lang → oberer Falzanschlag nach innen schieben.  
**GB** "C" too long → move the stopper plate down.  
**F** "C" trop long → déplacer la butée de la poche supérieure vers l'intérieur.  
**NL** "C" te lang → bovenste vouwaanslag naar binnen schuiven.  
**E** "C" demasiado largo → mueva el botón de ajuste hacia abajo.  
**P** "C" demasiado longo → mover o prato do batente para baixo.



- Wartung und Pflege • Maintenance und cleaning •
- Maintenance et entretien • Onderhoud •
- Mantenimiento y limpieza • Limpeza e manutenção •

# IDEAL

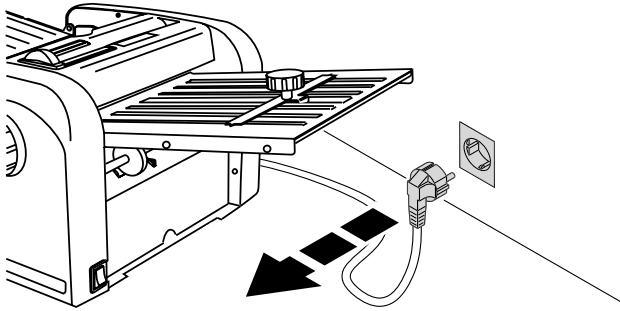

- D** Vor der Reinigung Netzstecker ziehen.  
**GB** Disconnect from the mains before cleaning.  
**F** Débrancher la prise du secteur avant toute intervention.  
**NL** Bij reiniging van de machine eerste de stekker eruit trekken.  
**E** Desconecte la máquina de la corriente antes de realizar la limpieza.  
**P** Desligar a ficha antes de limpar.

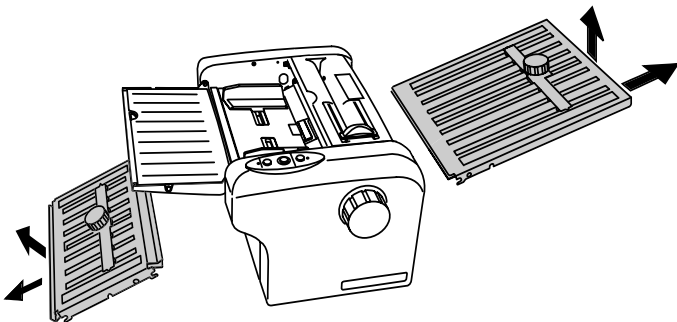

- D** Beide Tische aushängen und von Papierresten befreien.  
**GB** Remove both fold plates and any paper debris.  
**F** Retirer les deux poches de pliage et enlever les éventuels restes de papier.  
**NL** Beide vouwplaten en daarna papierresten verwijderen.  
**E** Extraiga las dos unidades de plegado y cualquier resto de papel existente.  
**P** Remover os dois pratos da dobra e qualquer resto de papel.

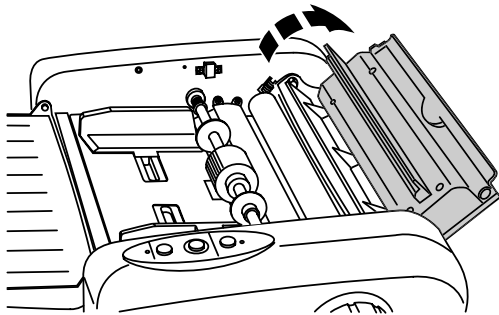

- D** Rollenabdeckung aufklappen. Papierreste aus der Maschine entfernen. Besonders auf Papierreste achten die sich in den Papierführungen befinden.  
**GB** Open the roller cover. Remove paper debris from the machine, making sure no debris is left in the paper guides.  
**F** Ouvrir le capot de protection des rouleaux. Enlever les éventuels restes de papier présents dans la machine, en particulier au niveau des éléments de guidage du papier.  
**NL** Open de klep boven de rollen. Verwijder papierresten uit de machine, en let erop dat er geen papierresten in de papiergeleiders blijven zitten.  
**E** Abra la cubierta de los rodillos. Extraiga los restos de papel del interior de la máquina, asegurándose de que no queda ningún resto en las guías de papel.  
**P** Abrir a tampa do rolo. Remover restos de papel, verificar que são totalmente removidos.

- Wartung und Pflege • Maintenance und cleaning •  
• Maintenance et entretien • Onderhoud •
- Mantenimiento y limpieza • Limpeza e manutenção •

## IDEAL 8304

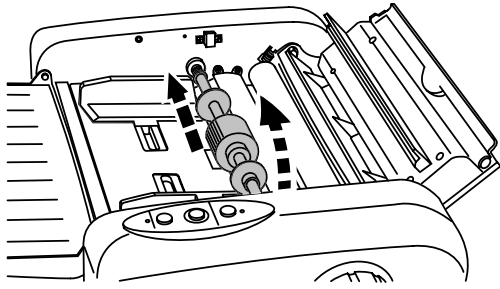

- D** Papiereinzugsrolle ausbauen.
- GB** Remove the paper feed roller.
- F** Sortir l'ensemble des galets d'introduction papier.
- NL** Papiertoevoerrollen verwijderen.
- E** Extraiga el rodillo de alimentación de papel.
- P** Remover o rolo de alimentação do papel.

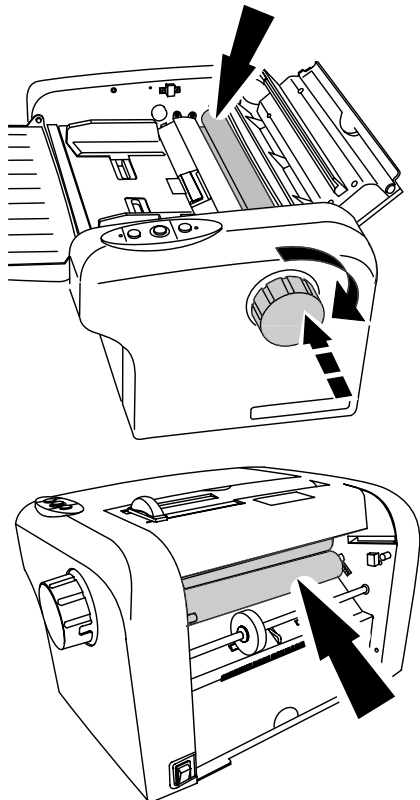

- D** Gummi der drei Falzrollen mit Spiritus abwischen - mit dem Handrad Falzrollen drehen.
- GB** Wipe the rubber on the three folding rollers with methylated spirit - turn the folding rollers with the hand wheel.
- F** Nettoyer le revêtement des trois rouleaux de pliage avec de l'alcool à brûler - faire tourner les rouleaux grâce à la molette.
- NL** Het rubber van de drie vouwrollen reinigen met spiritus - met de hand de vouwrollen draaien.
- E** Limpie la goma de los tres rodillos con alcohol - girar los rodillos con la rueda de maniobra.
- P** Limpar as borrachas dos três rolos da dobra com methylated spirit - girar os rolos da dobra com a roda manual.

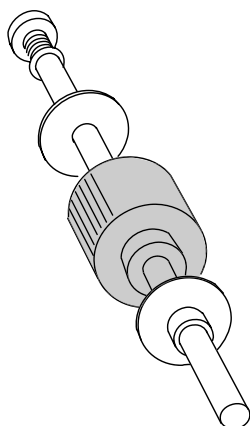

- D** Gummi der Papiereinzugsrolle mit weichem spiritusgetränktem Lappen abwischen.
- GB** Wipe the surface on the feeding rollers with methylated spirit.
- F** Nettoyer le revêtement des galets d'introduction avec un chiffon doux imbibé d'alcool à brûler.
- NL** Het rubber van de papiertoevoerrollen met een in spiritus gedrenkte zachte doek reinigen.
- E** Limpie la superficie de los rodillos de alimentación con alcohol.
- P** Limpar a superfície dos rolos de alimentação com methylated spirit.

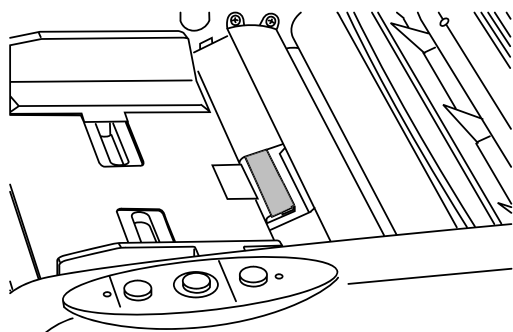

- D** Separator mit spiritusgetränktem Lappen reinigen.
- GB** Wipe the paper separator with methylated spirit.
- F** Nettoyer le séparateur avec un chiffon imbibé d'alcool à brûler.
- NL** De papierseparator reinigen met een in spiritus gedrenkte doek.
- E** Limpie el separador de papel con alcohol.
- P** Limpar os separador de papel com methylated spirit.

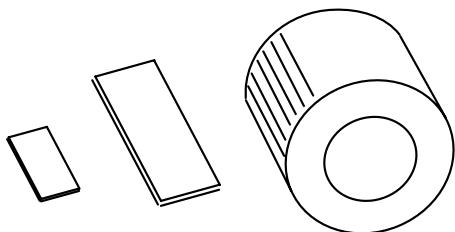

- D** Gummi der Papiereinzugsrolle und die Separatoren sind Verschleißteile. Bei starker Abnutzung sollten die Teile getauscht werden.
- GB** The folding roller and the separators are wearing parts and must be exchanged when they are worn.
- F** Les galets d'introduction et le séparateur sont des pièces d'usure. En cas d'usure importante, ces éléments doivent être remplacés.
- NL** Het rubber van de papiertoevoerrollen en van de separatoren zijn aan slijtage onderhevig. Zodra ze versleten zijn dienen deze te worden vervangen.
- E** Los rodillos de plegado y los separadores son piezas que se desgastan, por lo que deben sustituirse cuando estén gastadas.
- P** Os rolos da dobra e os separadores são peças que se desgastam e devem ser substituídas quando estiverem gastas.

- Wartung und Pflege • Maintenance und cleaning •  
• Maintenance et entretien • Onderhoud •
- Mantenimiento y limpieza • Limpeza e manutenção •

## IDEAL 8304

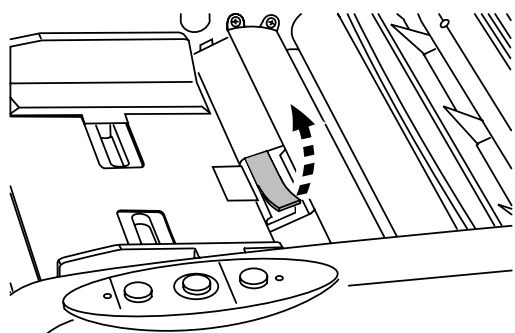
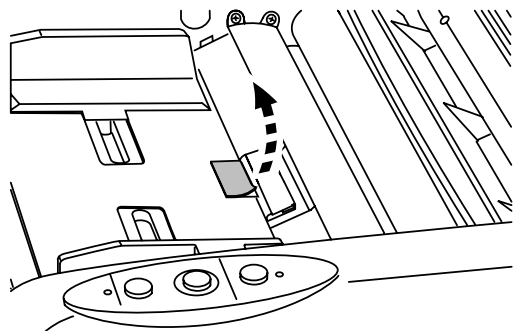

- D** Separatoren mit einem scharfkantigen Werkzeug abziehen und durch neue ersetzen.
- GB** Remove the separators with a sharp edged tool and renew them.
- F** Retirer le séparateur à l'aide d'un couteau et le remplacer par un nouveau.
- NL** Separatoren met gereedschap met een scherpe kant verwijderen en door nieuwe vervangen.
- E** Quite los separadores con una herramienta afilada y coloque unos nuevos.
- P** Remover os separadores com uma ferramenta pontiaguda e renová-los.

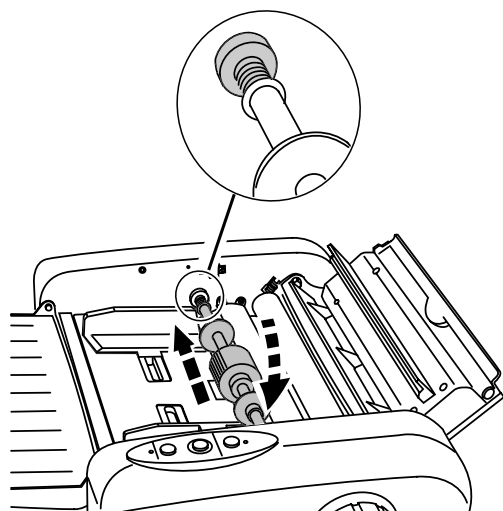

- D** Papiereinzugsrolle einbauen.
- GB** Mount the paper feed roller.
- F** Remette en place l'ensemble des galets d'introduction papier.
- NL** Papiertoevoerrollen inzetten.
- E** Monte el rollo de alimentación de papel.
- P** Montar o rolo de alimentação do papel.

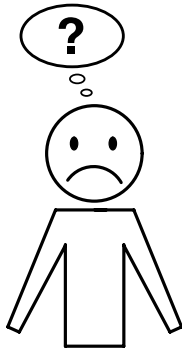

- D** Maschine funktioniert nicht  
**GB** Machine does not function  
**F** La machine ne fonctionne pas  
**NL** Machine functioneert niet  
**E** La máquina no funciona  
**P** A máquina não funciona

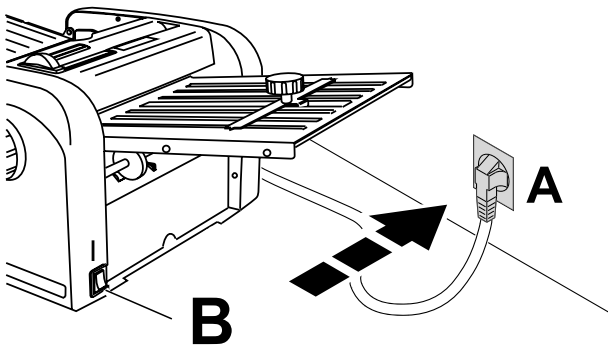

- D** Netzstecker eingesteckt (**A**).  
 Netzschalter auf "I" (**B**).  
 Sicherung gebäudeseitig prüfen.  
**GB** Is the machine plugged in? (**A**).  
 Switch (**B**) on "I".  
 Check on-site fuse.  
**F** Câble d'alimentation branché (**A**).  
 Interrupteur principal sur "I" (**B**).  
 Vérifier le fusible de votre installation  
 électrique.  
**NL** Zit de stekker in het stopcontact (**A**)?  
 Schakelaar (**B**) op "I" Controleer zekering van  
 de stroomvoorziening.  
**E** Conecte el enchufe a la toma eléctrica (**A**).  
 Sitúe el interruptor (**B**) en la posición de  
 encendido "I". Compruebe el fusible in-situ.  
**P** Ligar a máquina à corrente (**A**). Girar (**B**)  
 em "I". Fusível no local?

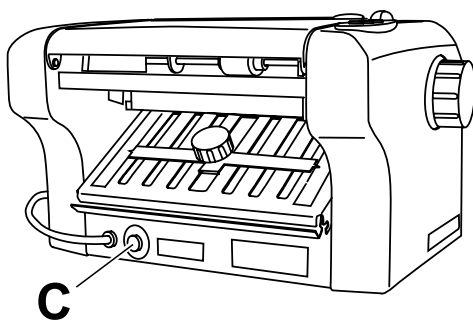

- D** Sicherung (**C**) prüfen.  
**GB** Check the fuse (**C**).  
**F** Vérifier le fusible (**C**).  
**NL** Zekering (**C**) controleren.  
**E** Compruebe el fusible (**C**).  
**P** Verificar o fusível (**C**).

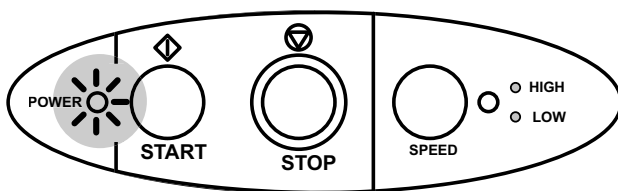

- D** LED "Power" blinkt → Kundendienst  
 verständigen.  
**GB** LED "Power" blinks → Contact your dealer.  
**F** Le voyant "Power" clignote → Contacter le  
 service après-vente.  
**NL** LED "Power" licht op → Neem contact op  
 met de leverancier.  
**E** LED "Power" parpadea → Avisar al servicio  
 técnico.  
**P** O piscar LED → Contactar a equipa de  
 serviço.

- Mögliche Störungen • Possible malfunctions • Incidents éventuels •
- Mogelijke storingen • Posibles errores • Possíveis falhas •

## IDEAL 8304

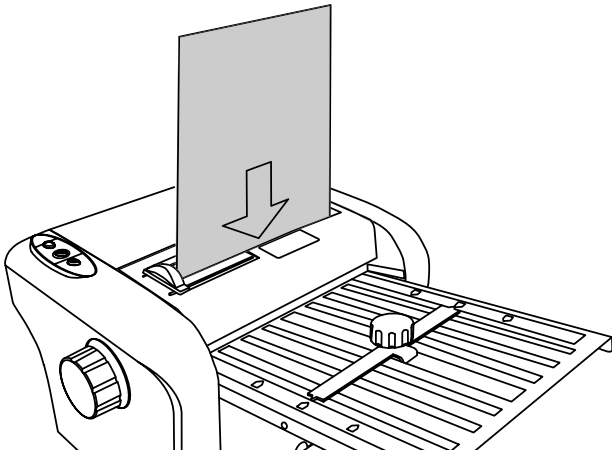

- D** Maschine startet nicht automatisch  
**GB** Machine does not start automatically  
**F** La machine ne démarre pas automatiquement  
**NL** Machine start niet automatisch  
**E** La máquina no se pone en marcha automáticamente  
**P** A máquina não funciona automaticamente

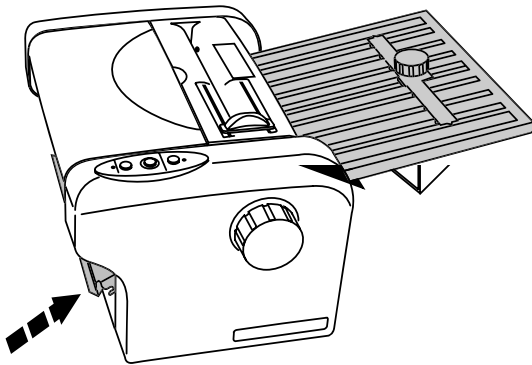

- D** Beide Falztaschen müssen korrekt eingehängt sein. → Siehe unter "Aufstellung".  
**GB** Make sure that both folding plates are locked correctly. → See installation.  
**F** Les deux poches de pliages doivent être correctement mises en place. → Voir la rubrique "Montage".  
**NL** Beide vouwplaten moeten goed bevestigd zijn → zie onder "Installatie".  
**E** Asegúrese de que las dos unidades de plegado están encajadas correctamente. → Véase instalación.  
**P** Verificar que os dois pratos da dobra estão correctamente trancados.

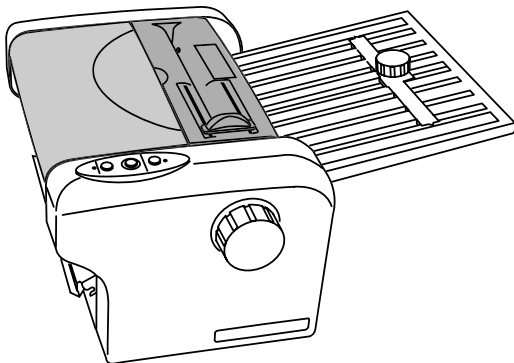

- D** Beide Deckel müssen ganz geschlossen sein.  
**GB** Both covers must be completely closed.  
**F** Les deux capots doivent être complètement fermés.  
**NL** Beide afdekplaten moeten goed gesloten zijn.  
**E** Ambas tapas tienen que ser cerradas completamente.  
**P** As duas tampas devem estar completamente fechadas.

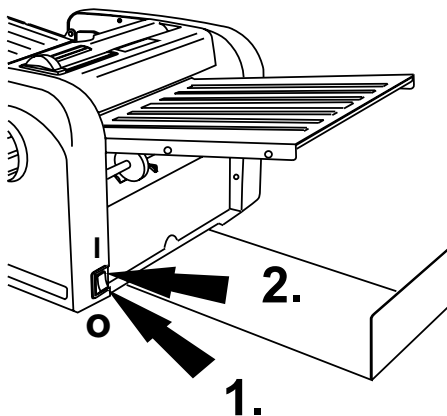

- D** Maschine ausschalten und nach ca. 5 Sekunden wieder einschalten.  
**GB** Switch off the machine and wait 5 seconds before switching on again.  
**F** Eteindre la machine et attendre env. 5 secondes avant de la rallumer.  
**NL** Machine uitschakelen en na ca. 5 seconden weer aanzetten.  
**E** Apague la máquina y espere 5 segundos antes de volver a encenderla.  
**P** Desligar a máquina e esperar 5 segundos até ligar novamente.

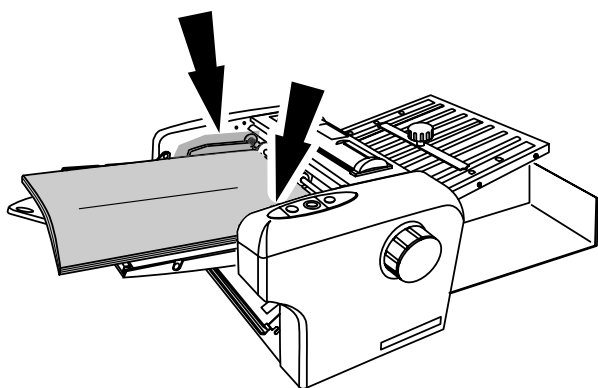

- D Das Papier wird nicht eingezogen**  
 Papierführungen sind zu dicht am Papier.
- GB Paper feed does not function**  
 Paper guide is holding the paper too tight.
- F Les documents ne sont pas alimentés**  
 Les guides-papier compriment la pile de documents.
- NL Papiertoevoer functioneert niet**  
 Papiergeleiders zitten te strak tegen het papier.
- E El alimentador de papel no funciona**  
 Las hojas de las guías de papel están demasiado apretadas.
- P Alimentação de papel não funciona** A guia do papel está a prender firmemente o papel.

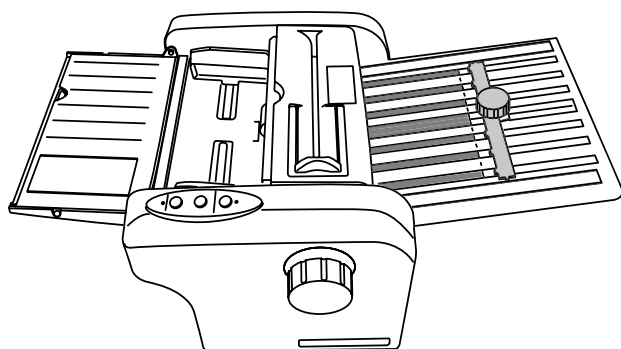

- D Papier bleibt im Tisch liegen**  
 Falzmaß am Tisch zu groß eingestellt.
- GB Paper remains on the fold plate**  
 Folding size on the table is too large.
- F Le document reste dans la poche de pliage**  
 La dimension réglée sur la poche de pliage est trop grande.
- NL Papier blijft op de vouwplaat liggen**  
 Vouw lengte op de plaat is te groot.
- E El papel no sale de la unidad de plegado**  
 El tamaño de plegado de la bandeja es demasiado grande.
- P Papel fica no prato da dobra**  
 O formato da dobra na mesa é demasiado largo.

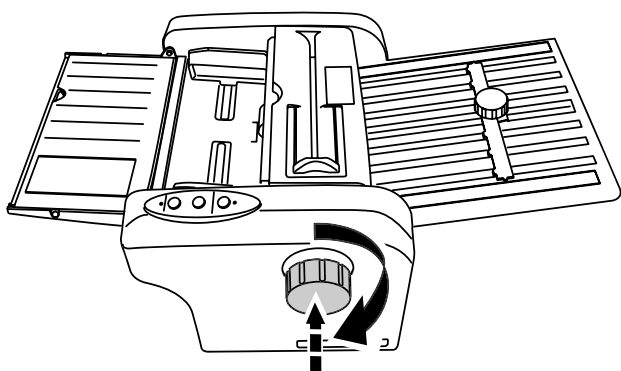

- D Papierstau**  
 Handrad eindrücken und nach rechts drehen. Restliches Papier entfernen.
- GB Paper jam**  
 Press in the hand wheel and turn to the right. Remove the remaining paper.
- F Bourrage papier**  
 Appuyer sur la molette et la tourner vers la droite. Enlever les éventuels restes de papier.
- NL Vastgelopen papier**  
 Handbedieningsknop indrukken en naar rechts draaien. Verwijder het achtergebleven papier.
- E Atasco de papel**  
 Gire la rueda a la derecha y quite el papel que se ha quedado atascado.
- P Papel encrava**  
 Pressionar a roda manual e girar para a direita. Remover o papel restante.

IDEAL 8304

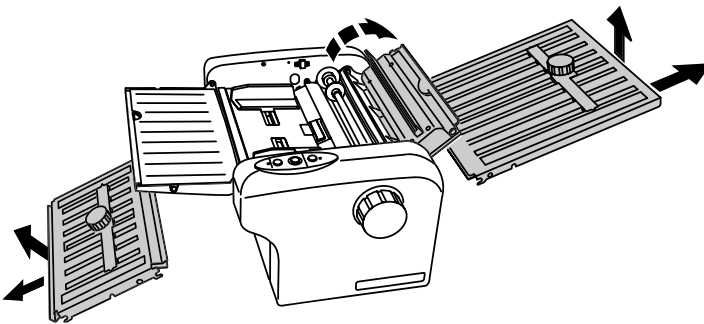

- D** Bei Bedarf die beiden Tische abnehmen und die Rollenabdeckung öffnen. Papier restlos entfernen.
- GB** If required remove both fold plates and open the roller cover.
- F** En cas de besoin, enlever les deux poches de pliage et ouvrir le capot de protection des rouleaux de pliage. Enlever les éventuels restes de papier.
- NL** Indien nodig beide vouwplaten verwijderen en de afdekplaat van de rollen openen. Restpapier verwijderen.
- E** En caso necesario, quite las dos unidades de plegado, abra la tapa del rodillo y extraiga el papel que se ha quedado atascado.
- P** Se necessário remover os dois pratos da guia e abrir a tampa do rolo.

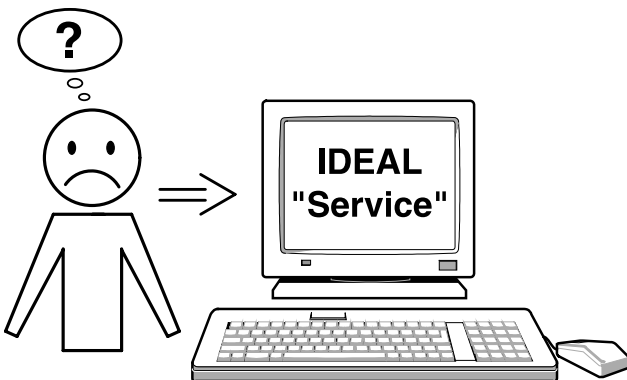

- D** **Trifft keine der vorher genannten Problemlösungen zu:**  
 Kontakt: Kundendienst  
**www.ideal.de** → "Service"  
**service@krug-priester.com.**
- GB** **None of the above mentioned methods helped to solve the problem:**  
 Contact Service Team under  
**www.ideal.de** → "Service"  
**service@krug-priester.com.**
- F** **En cas de problème autre que ceux énoncés précédemment:**  
 Prenez contact via notre site Internet, à l'adresse  
**www.ideal.de** → "Service"  
**service@krug-priester.com.**
- NL** **Geen enkele van de hierboven vermelde methodes helpt om het probleem op te lossen:**  
 Contacteer de klantendienst:  
**www.ideal.de** → "Service"  
**service@krug-priester.com..**
- E** **Si ninguno de los métodos ayudan a solucionar el problema:**  
 Contacte con el servicio técnico  
**www.ideal.de** → "Service"  
**service@krug-priester.com.**
- P** **Nenhum dos métodos ajudou na resolução do problema:**  
 Contactar a equipa de serviço: **www.ideal.de**  
 → "serviço" **service@krug-priester.com**





- D Lärminformation:** Der arbeitsplatz-  
bezogene Immissionswert nach ISO 7779  
beträgt 75 dB(A).  
Die spezifischen technischen Daten  
entnehmen Sie bitte den Angaben auf dem  
Typenschild der Maschine. Für die Inan-  
spruchnahme einer Garantieleistung muss das  
Gerät durch das Typenschild zu identifizieren  
sein. Technische Änderungen vorbehalten.
- GB Noise level information:** The noise level at  
the work place is 75 dB(A) as defined by  
European Community standard ISO 7779.  
The exact technical specifications can be  
found on the technical specifications sticker on  
the machine. To claim under guarantee, the  
machine must still carry its original identification  
label. Subject to alterations without notice.
- F Niveau sonore:** Le niveau sonore, mesuré  
en conditions d'utilisation selon la norme  
ISO 7779 75 dB(A).  
Les indications techniques se retrouvent  
sur la plaque signalétique de la machine.  
Pour bénéficier de la garantie, la machine  
doit pouvoir être identifiée par sa plaque  
signalétique.  
Sous réserve de modifications techniques.
- NL Geluidsniveau informatie:** Het  
geluidsniveau op de werkplek is 75 dB(A)  
zoals vastgesteld door de Europese  
Commissie standaard ISO 7779.  
De exacte technische specificaties zijn te  
vinden op de sticker op de machine. Bij  
eventuele garantieclaims, moet de machine  
voorzien zijn van het originele identificatielabel.  
Technische wijzingen voorbehouden.
- E Nivel de ruido:** El nivel de ruido en el lugar de  
trabajo por la ormativa ISO 7779, es 75 dB(A).  
Las especificaciones técnicas exactas se  
encuentran adheridas a la máquina. Para  
cualquier reclamación en garantía, la máquina  
ha de estar provista de la placa original de  
identificación. Sujeto a cambio sin notificación.
- P Nível de ruído:** Nível de ruído: O nível de  
ruído no local de trabalho é 75 dB (A) pela  
norma ISO 7779.  
As especificações exactas encontram-se  
coladas na máquina. Para reclamar a garantia,  
a máquina deve ser portadora da placa  
original de identificação.  
Sujeito a alterações sem aviso prévio.

- D EG-KONFORMITÄTSEKHLÄRUNG**
- GB EC-declaration of conformity**
- F Déclaration de conformité CE**
- NL EG-verklaring van overeenstemming**
- I Dichiarazione CE di conformità**
- E Declaración CE de conformidad**
- P Declaração de conformidade**

**- Hiermit erklären wir, daß die Bauart von**

- Herewith we declare that
- Par la présente, nous déclarons que
- Hiermede verklaren wij, dat de in de handel gebrachte machine
- Si dichiara che il modello della
- Por la presente, declaramos que la
- Pela presente declaramos que

**8304**

**- folgenden einschlägigen Bestimmungen entspricht**

- complies with the following provisions applying to it
- est conformes aux dispositions pertinentes suivantes
- voldoet aan de eisen van de in het vervolg genoemde bepalingen
- è conforme alle seguenti disposizioni pertinenti
- satisface las disposiciones pertinentes siguientes^
- cumprem as disposições legais seguintes

**93/68/EG; 89/336/EG**

**- Angewendete harmonisierte Normen insbesondere**

- Applied harmonised standards in particular
- Normes harmonisées utilisées, notamment
- Gebruikte geharmoniseerde normen, in het bijzondere
- Norme armonizzate applicate in particolare
- Normas armonizadas utilizadas particularmente
- Normas armonizadas utilizadas, normalmente

**EN 60950-1; EN 55014-1; EN 55014-2; EN 61000-3-2; EN 61000-3-3;**

Krug & Priester GmbH u. Co KG  
72336 Balingen, Germany

02.01.2007  
Datum

  
Wolfgang Priester  
- General Manager -





**Aktenvernichter**  
**Document Shredders**  
**Destructeurs de documents**  
**Papiervernietigers**  
**Destructoras de documentos**  
**Destruidoras de Documentos**

**Schneidemaschinen**  
**Trimmers and Guillotines**  
**Cisailles et Massicot**  
**Snijmachines**  
**Cizallas y Guillotinas**  
**Cisalhas e Guilhotinas**



Ihr Ansprechpartner:



GeWi.Tec GmbH  
Robert-Koch-Str. 1  
82152 Planegg b.Mchn  
Telefon : 089-235089 0  
Telefax: 089-235089 53

[mail@gewi-tec.de](mailto:mail@gewi-tec.de) oder [www.gewi-tec.de](http://www.gewi-tec.de)

**Die Münchner Profis - mit Herz**