FALZMASCHINE TF MASTER-M



BEDIENUNGSANLEITUNG

Inhalt

1. Sicherheitshinweise	3
2. Technische Daten	4
3. Mitgeliefertes Zubehör	5
4. Maschinenteile	6
5. Bedienfeld	7
6. Aufstellung und Inbetriebnahme	8
7. Papier anlegen	9
8. Auslagerollen einstellen	9
9. Papieranschlag einstellen	9
10. Falz korrigieren	10
11. Andere Falzarten als Einfachfalz	10
12. Separation ab- oder zuschalten	11
13. Probefalz durchführen	11
14. Falz gerade stellen	12
15. Falzen/Zähler	12
16. Geschwindigkeit einstellen	12
17. Anzeige von Störungen	13
18. Papierstau entfernen	13
19. Kundendienst, Gewährleistung und Reparatur	13
20. Mögliche Falzformate	14
21. CE Konformitätserklärung	14

Diese Anleitung vor Gebrauch der Maschine sorgfältig lesen und an einem geeigneten Platz aufbewahren.

1. Sicherheitshinweise

- Halten Sie sich bei Gebrauch der Maschine genau an die unten aufgeführten Sicherheitshinweise.
 - Diese Sicherheitshinweise wurden erstellt, damit die Maschine sicher und korrekt bedient werden kann und für den Bediener keine Gefährdung entsteht.
-

- Achten Sie darauf, dass die Maschine geerdet ist.
- Die Maschine muss an 230V / 50Hz angeschlossen werden.
- **Fassen Sie nicht in die Falztaschen und achten Sie darauf, dass keine Haare, Krawatten, Schmuck- oder Kleidungsstücke in die Maschine geraten - Verletzungsgefahr!**
- Legen Sie keine Gegenstände auf die Maschine.
- Kabel nur am Stecker herausziehen. Das Kabel nicht beschädigen, nicht umbiegen, keine Gegenstände darauf stellen. Stecker nicht mit nassen Händen berühren.
- Die Abdeckungen der Maschine nicht entfernen.
- Nehmen Sie keine Veränderungen an der Maschine vor.
- Tritt etwas Ungewöhnliches an Maschine oder Kabel auf (Rauch- oder Geruchsentwicklung, Wärmebildung) schalten Sie die Maschine sofort aus und ziehen Sie den Netzstecker. Andernfalls drohen Brand oder elektrischer Schlag. Wenden Sie sich an Ihren Fachhändler.
- Wenn ein Gegenstand in die Maschine fällt, schalten Sie die Maschine sofort aus und ziehen Sie den Netzstecker. Wenden Sie sich an Ihren Fachhändler.
- Stellen Sie die Maschine auf einen stabilen Untergrund, nicht auf einen wackeligen Tisch oder einen schrägen Fußboden.
- Maschine nicht an einem feuchten oder staubigen Ort aufstellen.
- Ziehen Sie den Netzstecker, bevor Sie die Maschine umstellen.
- Ziehen Sie den Netzstecker, wenn Sie länger nicht mit der Maschine arbeiten.
- Bei Gewitter Netzstecker ziehen.

2. Technische Daten

Modellbezeichnung	TF MASTER-M
Papierformat	B7 (91 x 128 mm) bis A3 + (315 x 420 mm)
Papiergewicht	45 bis 105g/m ² (152g/m ² bei Einfachfalz)
Falzarten	Einfach-, Altar-, Wickel-, Z-, Doppelparallel- und Zeichnungsfalz
Falzformate	Maximum: Falztasche 1: 330mm Falztasche 2: 224mm
	Minimum: Falztasche 1: 50 mm Falztasche 2: 40 mm
Papiereinzug	Friktionseinzug mit 3 Einzugsrollen
Papierkapazität	500 Blatt (64g/m ²)
Falzgeschwindigkeit	8.100/9.560Blatt/h (Einfachfalz Format A4)
Steuerung	Über Tasten
Zusätzliche Merkmale	<ul style="list-style-type: none"> • Papierstauerkennung • 4-stelliger Zähler (Addition oder Subtraktion) • automatische Papierformaterkennung (A3, B4, A4 und B5) • Falz gerade stellen
Geräuschpegel	Max. 75 dB (A)
Leistungsaufnahme	60W
Anschlußwert	230V AC, 50Hz
Abmessungen	870 x 530 x 520mm (bei Gebrauch) 660 x 530 x 520mm (bei Lagerung)
Gewicht	26,5 kg

3. Mitgeliefertes Zubehör

Der Karton enthält folgendes Zubehör. Bitte überprüfen Sie, ob alles vollzählig vorhanden ist. Falls etwas fehlt, benachrichtigen Sie bitte Ihren Fachhändler.

Jeweils 1 Stück:

Falztasche 1



Falztasche 2



Netzkabel

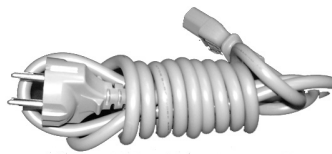

rechte und linke
Zusatz-Papierführung



Bedienungsanleitung

CE-Bescheinigung (siehe Seite 15)

4. Maschinenteile

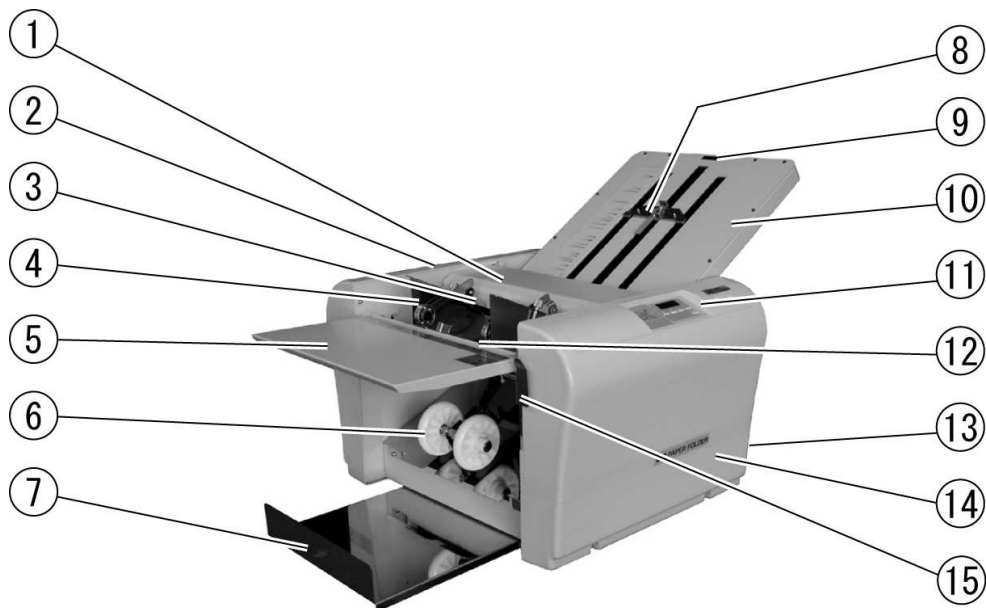

(1)	Abdeckung Einzug	(10)	Falztasche 1
(2)	linke Abdeckung	(11)	Bedienfeld
(3)	Einzugsrollen	(12)	Papieranlagetisch
(4)	Papierführung	(13)	Falztasche 2
(5)	Verlängerung Anlagetisch	(14)	rechte Abdeckung
(6)	Auslagerollen	(15)	Hebel Anlagetisch
(7)	Auslagentisch	(16)	Ein/Aus Schalter
(8)	Einstellung Falzanschlag	(17)	Buchse Netzanschluss
(9)	Feineinstellung Falzposition	(18)	Schutzschalter

5. Bedienfeld

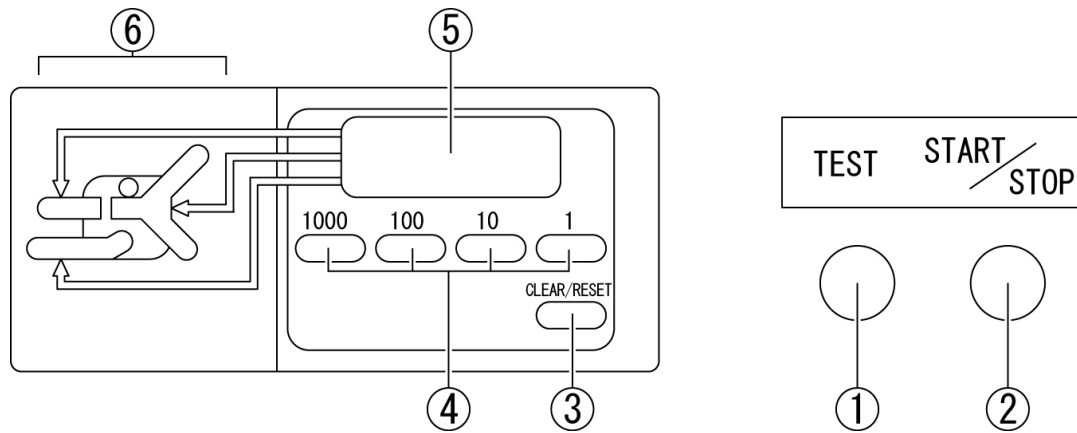

Nr.	Bezeichnung	Funktion
(1)	Test-Taste	Führt zwei Probefalze durch.
(2)	Start/Stop Taste	Falzvorgang starten, mit 2. Tastendruck löschen.
(3)	Rückstell-/Lösch-Taste	Zähler löschen/Rückstellen nach Fehler.
(4)	Zifferntaste	Eingabe der Anzahl bei subtrahierendem Zähler.
(5)	Zähler	Zeigt Anzahl der Blätter.
(6)	Fehleranzeige	Leuchtet, wenn Papier zu Neige geht, zeigt Ort eines Papierstaus an.

6. Aufstellung und Inbetriebnahme

a. Aufstellung

Falzmaschine TF MASTER-M auspacken.

Verpackung bitte aufbewahren, da eine evtl. Rücksendung des Gerätes aus transport- und versicherungstechnischen Gründen in der Originalverpackung möglich ist!

Falzmaschine auf vorgesehenen Platz stellen (ebener, rutsch- und kratzfester Untergrund).

b. Falztaschen anbringen:

Den Papieranschlag von Falztasche 1 in die Mitte stellen. Setzen Sie zunächst den vorderen Ausschnitt der Falztasche auf den Stift (a) an der Maschine, dann den hinteren Ausschnitt auf den Stift (b).

Setzen Sie zunächst den vorderen Ausschnitt von Falztasche 2 auf den Stift (c) an der Maschine, dann den hinteren Ausschnitt auf den Stift (d).

Achtung:

Achten Sie darauf, dass die Falztasche richtig auf den Stiften sitzt und keine Spalten offen bleiben.

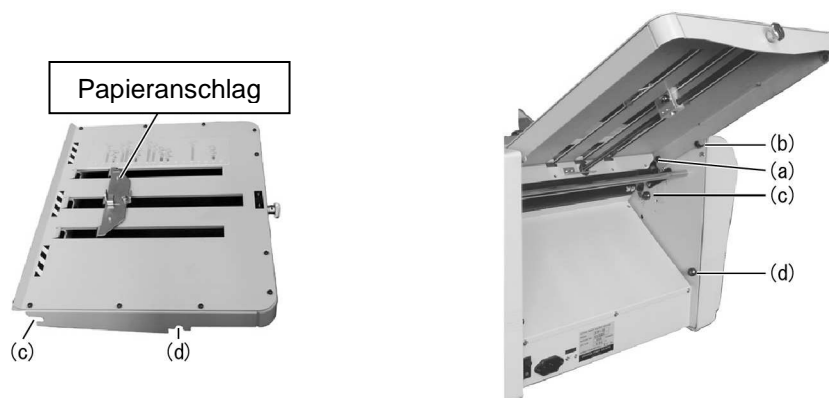

Papierauslagetisch herausziehen und aufsetzen, dabei den Zusatz-Papiertisch hochhalten. Stecken Sie den Netzstecker der Maschine in die Steckdose.

Anderes Ende in die Buchse an der Maschine stecken.

Nur das mitgelieferte Netzkabel verwenden!

7. Papier anlegen

Hebel des Papieranlagetisches hochziehen.

Papier im Standardformat auf den Anlagetisch legen, die bedruckte Seite zeigt nach oben (nur bei Zeichnungsfalz nach unten). Stellschraube für die Papierführung lösen, Papierführung genau am Papierstapel ausrichten und die Schraube wieder anziehen. Gegebenenfalls auch mit den Zusatz-Papierführungen arbeiten.

Hebel wieder absenken.

Bekommt das Papier keinen Kontakt zu den Einzugsrollen, wird es nicht richtig eingezogen. In diesem Fall berührt eventuell die Vorderkante des Papiers das Führungsblech vorn. Das Blech dann etwas zurückschieben.

Gewelltes oder geknicktes Papier nicht verwenden oder zumindest vor dem Falzen glatt streichen.

Bedrucktes Papier muss vor dem Falzen durchtrocknen, damit keine Farbe in die Maschine gelangt und die Einzugsrollen, Falzwalzen, etc. verschmutzt.

8. Auslagerollen einstellen

Auslagerollen nach der Skala auf das verwendete Papierformat einstellen.

Stimmt die Position der Auslagerollen nicht, können Probleme entstehen (Papier wickelt sich z.B. um die Rollen).

Achtung:

Die Länge des fertig gefalzten Papiers kann je nach Falzart variieren. Tritt ein Papierstau in der Auslage auf, verstellen Sie die Rollen.

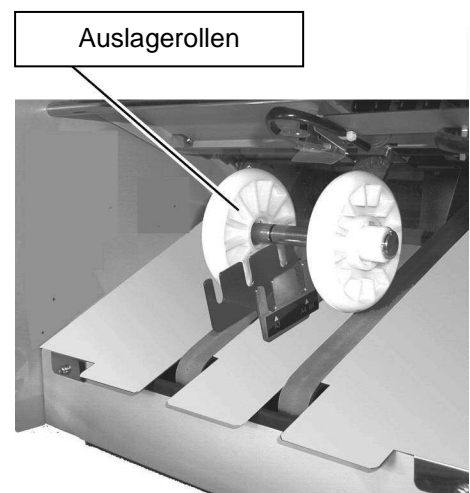

9. Papieranschlag einstellen

Hebel auf dem Papieranschlag in Pfeilrichtung ziehen und den Anschlag verschieben. Befindet sich die dreieckige Markierung an der gewünschten Stelle der Skala, Hebel loslassen. Der Anschlag ist dann in seiner Position fixiert.



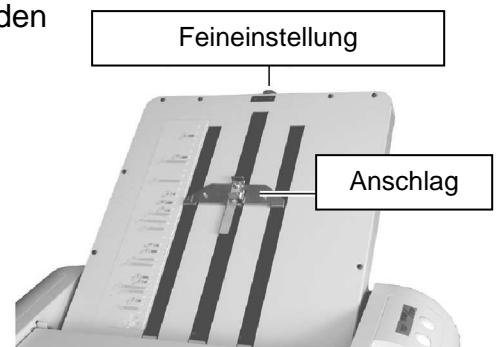







Für Einfachfalz den Anschlag von Falztasche 1 auf „ALL SIZES“ (alle Formate) stellen. Dies gilt für alle Papierformate. Wird kein korrekter Einfachfalz durchgeführt, den Anschlag mit Hilfe des Feineinstellungsknopfes bis zum Rand schieben.



Probefalz durchführen, siehe Seite 12.

10. Falz korrigieren

Wird der Falz nicht korrekt durchgeführt, justieren Sie die Papieranschläge mit der Feineinstellung nach folgender Tabelle.

	Falzart	Einfach	Altar	Wickel	Z	Doppelparallel	Zeichnungs
Falztasche 1			 (1/4L)	 (1/3L)	 (2/3LJ)	 (1/2L)	 (1/4L)
	(A) verlängern	Knopf	nach	rechts	drehen	UL")	
Falztasche 2	(A) verkürzen	Knopf	nach	links	drehen	(„S")	
		 (1/2L)	 (1/2L)	 (1/3L)	 (1/3L)	 (1/4L)	 (1/4L)
	(B) verlängern	Knopf	nach	rechts	drehen		
	(B) verkürzen	Knopf	nach	links	drehen	(„S")	

11. Andere Falzarten als Einfachfalz

Die Maschine kann nur Einfachfalz durchführen. Benötigen Sie andere Falzarten, müssen Sie das Papier zweimal durchlaufen lassen.

- Vor dem zweiten Durchlauf muß die Separation ausgeschaltet werden, siehe nächste Seite. Vor Einstellung des Papieranschlags Papierlänge messen. Beispiel:

B4 hat die Länge 364mm

Doppelparallelfalz 1. Falz $V_1 L$ Anschlag auf $1/2 \times 364 = 182\text{mm}$ stellen

2. Falz $V_4 L$ $3/4 \times 364 = 91\text{mm}$

Wickelfalz 1.+2. Falz $1/3 L$ $1/3 \times 364\text{mm} = 120,6\text{mm}$

1. Falz 121mm

2. Falz 122mm

Um ein Umschlagen des ersten Falzes zu vermeiden, beim zweiten Falz 1 mm dazu geben. Auf der nächsten Seite finden Sie eine Tabelle, nach der Sie sich richten können.

Tabelle zur Einstellung der Falzarten

Falzart	Einfach	Doppelparallel		Zeichnungs		Wickel		Z-Falz	
Papier anlegen für 2. Falz									
Einstellung Anschlag für	1. Falz	1. Falz	2. Falz	1. Falz	2. Falz	1. Falz	2. Falz	1. Falz	2. Falz
Position Anschlag bei Sonderformat	1/2L	1/2L	1/4L	1/4L	1/4L	1/3L	1/3L	1/3L	1/3L
B5 (257) mm	128.5	128.5	64.5	64	65	85.5	86.5	85.5	86.5
B4 (364) mm	182	182	91	91	92	121	122	121	122
A4 (297) mm	148.5	148.5	74.5	74	75	99	100	99	100
A3 (420) mm	210	210	105	105	106	140	141	140	141

- Printed side = bedruckte Seite

Eine Zugabe von 1 mm wurde beim zweiten Falz bereits berücksichtigt (damit der erste Falz nicht umschlägt.)

12. Separation ab- oder zuschalten

Abdeckung der Einzugsrollen öffnen und den Hebel der Separation nach oben oder unten stellen.

Beim ersten Falz mit der Separation arbeiten, der Hebel muss oben stehen. (Arbeiten Sie beim ersten Falz ohne Separation, haben die Einzugsrollen und die Separation keinen Kontakt, und es kann zu Doppelblatteinzug kommen.)

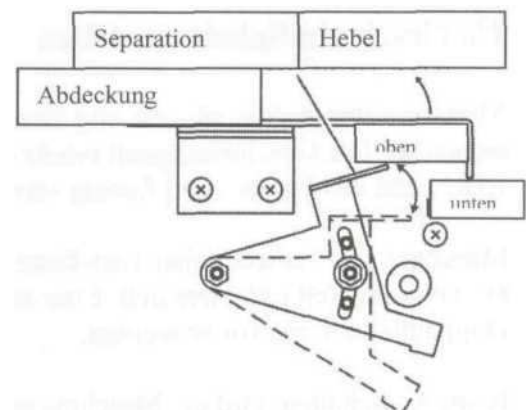

Beim zweiten Falz muss die Separation abgeschaltet werden, der Hebel muss unten stehen. Das vorgefaltete Papier ist dicker und kann sonst zu Papierstaus im Einzug führen.

13. Probefalz durchführen

Test-Taste drücken. Die Maschine führt zwei Probefalze durch. Prüfen Sie den zweiten Falz. Stimmt die Falzposition nicht, müssen Sie nachjustieren.

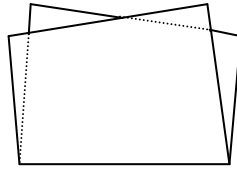

14. Falz gerade stellen

Wenn der Falz schief ist, z.B. weil das Papier schief geschnitten ist, können Sie den Einzugswinkel mit dem Einstellungsknopf justieren.

15. Falzen/Zähler

Nach Drücken der Start/Stop Taste beginnt die Maschine zu falzen. Der Zähler addiert die gefalzten Blätter. Nach erneutem Drücken der Start/Stop Taste hält die Maschine an.

Wollen Sie eine bestimmte Anzahl Falze durchführen, geben Sie mit den Zifferntasten die gewünschte Anzahl ein. Die Anzeige für Subtraktions-Modus geht an. Durch Drücken der Löschrückstell Taste (CLEAR/RESET) schaltet sich der Zähler wieder auf Addition, der Zähler zeigt 0.

16. Geschwindigkeit einstellen

Maschine einschalten, gleichzeitig Start/Stop Taste drücken. „Lo50“ oder „Lo60“ wird angezeigt. Die Geschwindigkeit erhöht sich. Eine höhere Geschwindigkeit empfiehlt sich z.B., wenn das Papier beim Einzug verrutscht.

Maschine einschalten, dabei Test-Taste drücken. „Sh50“ oder „Sh60“ wird angezeigt. Die Geschwindigkeit reduziert sich. Eine niedrigere Geschwindigkeit empfiehlt sich z.B., wenn Doppelblätter eingezogen werden.

Beim Ausschalten wird die Maschine auf die ursprüngliche Geschwindigkeit zurückgesetzt.

17. Anzeige von Störungen

In folgenden Fällen hält die Maschine an. Nach Beseitigung des Fehlers Lösch-/Rückstell-taste (CLEAR/RESET) drücken.

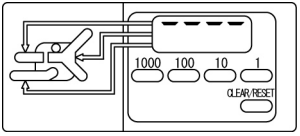
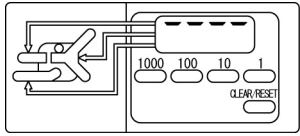
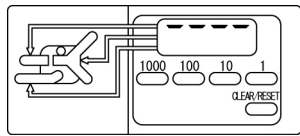
Art der Störung	Anzeige
<ul style="list-style-type: none"> • Start/Stop Taste wurde gedrückt, es liegt kein Papier an. • Start/Stop Taste wurde gedrückt, die Separation ist abgeschaltet. • Papier geht zur Neige, Zähler ist im Subtraktions-Modus 	
<ul style="list-style-type: none"> • Papier verrutscht. • Papierstau in Falztasche 	
<ul style="list-style-type: none"> • Papierauslagetisch ist voll. • Papierstau in der Auslage 	

18. Papierstau entfernen

Bei einem Papierstau Maschine sofort ausschalten und die gestauten Blätter entfernen. Hat sich das Papier um die Falzwalzen oder andere Teile gewickelt, nehmen Sie die Falztaschen ab, das Papier kann dann leicht herausgenommen werden.

Wird die Abdeckung der Einzugsrollen bei laufender Maschine geöffnet, hält die Maschine sofort an.

19. Kundendienst, Gewährleistung, Reparatur und evtl. Rücktransport

FRANCOTYP-POSTALIA Vertrieb und Service GmbH ist vom Hersteller autorisiert, die Gewährleistungs-, Service- und Wartungsleistungen für Ihre Falzmaschine durchzuführen.

FRANCOTYP-POSTALIA Vertrieb und Service GmbH ist immer für Sie da, wenn Sie Fragen bzgl. Ihrer TF Master-M haben oder Service-Leistungen oder Hilfe brauchen (www.francotyp.de).

Setzen Sie sich bitte ausschließlich mit **FRANCOTYP-POSTALIA Vertrieb und Service GmbH** in Verbindung. Telefonnummer und Adresse finden Sie auf der letzten Seite dieser Anleitung oder auf einem Aufkleber an Ihrem Gerät.

Bitte nehmen Sie vor einer evtl. Rücksendung Kontakt mit uns auf.
 Senden Sie uns das Gerät in der **Originalverpackung frachtfrei** zu.
 Unfreie Sendungen können nicht angenommen werden (siehe auch
 Gewährleistungskarte)!

20. Mögliche Falzformate

Die maximale Papierbreite beträgt 312 mm.

Die Tabelle zeigt die minimale und maximale Falzlänge für die verschiedenen Falzarten.

		Einfach	Altar	Wickel	Z	Doppel- parallel	Zeichnung sfalz
Maximale Falzlänge	Falztasche 1	-	112	224	330	330	330
	Falztasche 2	224	224	224	165	165	110
Papierlänge in diesem Fall		448	448	672	495	660	440
Minimale Falzlänge	Falztasche 1	-	50	50	80	80	120
	Falztasche 2	40	100	50	40	40	40
Papierlänge in diesem Fall		80	200	150	120	160	160

21. Konformitätserklärung

Der Hersteller bescheinigt:
 Diese Maschine entspricht der
 CE- Europannorm und den EG-Richtlinien 89/392 und 336.

Angewendete Normen:

Directive 98/37/EC	Machinery directive
Directive 73/23/EEC	Low voltage directive
Directive 89/336/EEC	EMC directive

EN60950:1992 + A1:1993 + A2:1993 + A3:1995 + A4:1997
EN 50081-1:1992-01
EN 61000-6-2: 1994-04





Francotyp-Postalia Vertrieb und Service GmbH
Postfach
16542 Birkenwerder

Technische Hotline **Telefon 01805 / 34 42 16***
 Telefax 03303 / 525 193
 E-Mail support@francotyp.com

Beratung und Vertrieb **Telefon 01805 / 34 42 15***
 Telefax 01805 / 34 42 14*
 E-Mail info@francotyp.com

Internet **www.francotyp.de**

* € 0,14 / Min. aus dem deutschen Festnetz, abweichende Preise aus dem Mobilfunk)